

Radley®

20V max*

Pelle à neige

Déblaise sur une
largeur de
25 cm / 10 po
Guide d'utilisation

Garantie limitée de 3 ans
(pour l'outil) et garantie
limitée de 2 ans (pour la
batterie et le chargeur).



ASYSN01

LIRE TOUTES LES DIRECTIVES AVANT L'UTILISATION.
CONSERVER LES PRÉSENTES INSTRUCTIONS POUR RÉFÉRENCE FUTURE.
TENIR HORS DE PORTÉE DES ENFANTS.
VOIR LA PAGE SUIVANTE POUR LES PRÉCAUTIONS CRITIQUES
RELATIVES À L'OUTIL.

* La tension maximale initiale de la pile (mesurée sans charge de travail)
est de 20 volts. La tension nominale est de 18 volts.



PORTER DES LUNETTES
DE PROTECTION
APPROUVÉES PAR LA CSA



PORTER UNE
PROTECTION
AUDITIVE



PORTER UN
MASQUE
PROTECTEUR

SPÉCIFICATIONS DU PRODUIT

PELLE À NEIGE DE 10 PO DE 20 V	
Tension électrique	20 V
Largeur de déblaiement	25,4 cm / 10 po
Hauteur maximale de déneigement	16 cm / 6 ⁵ /16 po
Distance maximale d'éjection	6 m / 20 pi
Poids	4,5 kg / 10 lbs

BATTERIE ET CHARGEUR	
Tension de la batterie :	Lithium-ion 4,0Ah de 20 V (la tension maximale lorsque chargée, mesurée sans charge, est de 20 V avec une valeur nominale de 18V).
Chargeur	Jusqu'à 140 minutes

PIÈCES DE RECHANGE DISPONIBLES CHEZ HOME HARDWARE	
Batterie de remplacement	5350-014 (5Ah)
Chargeur de remplacement	5350-013

PRÉCAUTIONS IMPORTANTES RELATIVES À L'OUTIL
<p>1. Éteignez toujours la pelle et retirez la batterie avant de nettoyer ou d'enlever la neige ou la glace de la vis sans fin. Gardez en tout temps les mains, les pieds et les vêtements amples éloignés de la vis sans fin.</p> <p>2. Il est essentiel de respecter les instructions suivantes : retirez le capuchon de protection en plastique de l'ensemble du tube inférieur et abaissez complètement le levier de verrouillage de l'arbre en position « ouverte » sur le tube supérieur avant d'assembler les tubes. Le non-respect de ces instructions peut endommager l'outil ou empêcher son fonctionnement.</p> <p>3. Les batteries doivent être complètement chargées avant la première utilisation et doivent être chargées et entreposées à l'intérieur, dans un endroit frais et sec. L'exposition à des températures extrêmes réduit les performances et la durée de vie de la batterie.</p> <p>LISEZ TOUTES LES CONSIGNES DE SÉCURITÉ, AVERTISSEMENTS, PRÉCAUTIONS ET INFORMATIONS D'ENTRETIEN FOURNIS DANS CE MANUEL.</p>

Besoin d'aide?

Appelez-nous sur notre ligne d'assistance à la clientèle sans frais :
1 866 349-8665 (du lundi au vendredi, de 9 h à 17 h, heure de l'Est)

- Questions techniques
- Pièces de rechange
- Pièces manquantes dans la trousse

TABLE DES MATIÈRES

Spécifications du produit	1
Table des matières	2
Avertissements de sécurité généraux	3-6
Sécurité électrique	3
Sécurité relative à la zone de travail	4
Sécurité personnelle	4-5
Utilisation et entretien de l'outil électrique	5-6
Réparation	6
Règles de sécurité particulières	6-7
Dégagement d'un boîtier de rotor encombré	7
Entretien et remisage	8
Consignes de sécurité relativement à la batterie et au chargeur.....	8-14
Information sur la batterie	10-11
Information sur le chargeur et le processus de charge	11-13
Protection contre les facteurs environnementaux	12
Entretien approprié des batteries et du chargeur	13
Lubrification de la pelle à neige sans fil	13
Remisage	13
Remisage hors saison de la batterie et du chargeur	13-14
Précautions et élimination de la batterie	14
Recyclage du bloc-batterie	15
Symboles	16
Connaître sa pelle à neige de 10 po	17
Déballage	18
Assemblage et fonctionnement	18-22
Chargement du bloc-batterie	18-19
Installations du bloc-batterie dans la pelle à neige	19-20
Jonction des tiges	20-21
Démarrage de l'appareil.....	21
Réglage de la poignée	22
Conseils d'utilisation	23
Vue éclatée	24
Liste des pièces	25-26
Garantie	27

AVERTISSEMENTS DE SÉCURITÉ GÉNÉRAUX

TOUS LES UTILISATEURS DOIVENT LIRE CES INSTRUCTIONS AVANT L'UTILISATION

⚠ AVERTISSEMENT : Avant d'utiliser cet outil ou l'un de ses accessoires, lire ce guide et suivre toutes les règles de sécurité et les instructions d'utilisation. Les précautions, consignes de sécurité et instructions importantes figurant dans le présent guide n'ont pas pour objectif de présenter toutes les situations possibles. Il faut comprendre que le bon sens et la prudence sont des facteurs qu'il n'est pas possible d'intégrer au produit.

Prendre note du symbole d'alerte concernant la sécurité personnelle utilisé dans ce manuel pour attirer l'attention sur un AVERTISSEMENT donné avec une instruction d'utilisation en particulier. Ce symbole signifie que l'opération exige un niveau particulier d'ATTENTION, de PRUDENCE et de PRÉVOYANCE.

 **PORTER DES LUNETTES DE PROTECTION APPROUVÉES PAR LA CSA**

 **PORTER UN MASQUE PROTECTEUR**

 **PORTER DES PROTECTEURS AUDITIFS**

TOUJOURS PORTER DES LUNETTES DE PROTECTION CONFORMES AUX EXIGENCES DE LA CSA ou AUX NORMES DE SÉCURITÉ DE L'ANSI Z87.1 LA PROJECTION DE DÉBRIS peut causer des dommages permanents aux yeux. Des lunettes d'ordonnance NE CONSTITUENT PAS une option de rechange adéquate pour la protection des yeux.

⚠ AVERTISSEMENT : Des lunettes non conformes peuvent causer des blessures graves si elles sont brisées pendant le fonctionnement d'un outil électrique.

TOUJOURS PORTER DES PROTECTEURS AUDITIFS

⚠ AVERTISSEMENT : Utiliser une protection auditive, surtout lors de longues périodes de fonctionnement de l'outil, ou si le fonctionnement est particulièrement bruyant.

SÉCURITÉ ÉLECTRIQUE

⚠ AVERTISSEMENT : Utiliser un équipement de protection de circuit approprié.

⚠ AVERTISSEMENT : Les bouches de ventilation des batteries et des chargeurs doivent toujours être dégagées pour permettre la libre circulation de l'air frais à des fins de refroidissement. Des bouches de ventilation bloquées, obstruées ou couvertes peuvent entraîner la surchauffe de la batterie ou du chargeur. La surchauffe peut causer des dommages à l'outil ou provoquer un incendie, ce qui peut entraîner des blessures graves.

LIRE TOUTES LES INSTRUCTIONS AVANT D'UTILISER CETTE PELLE À NEIGE.

SÉCURITÉ RELATIVE À LA ZONE DE TRAVAIL

Garder la zone de travail propre et bien éclairée. Les zones encombrées et sombres sont propices aux accidents.

Ne pas utiliser la pelle à neige dans une atmosphère explosive, par exemple en présence de liquides, de gaz ou de poussières inflammables. Les outils électriques produisent des étincelles qui peuvent enflammer la poussière ou les vapeurs.

Garder les enfants et toute autre personne à l'écart lors de l'utilisation d'un outil électrique. Les distractions peuvent causer une perte de contrôle.

Les chargeur fiches de la pelle à neige doivent correspondre à la prise. Ne jamais modifier fiche le chargeur de quelque manière que ce soit. N'utiliser aucun adaptateur de fiche avec le chargeur la pelle à neige dotée d'une mise à la terre. L'emploi de fiches non modifiées et de prises correspondantes permet de réduire le risque de décharges électriques.

Éviter le contact corporel avec les surfaces mises à la terre comme les tuyaux, les radiateurs, les cuisinières et les réfrigérateurs. Il y a un risque accru d'électrocution si votre corps est mis à la terre.

Ne pas exposer débrancher le chargeur à la pluie ou à des endroits humides. L'infiltration d'eau dans une pelle à neige accroît le risque de décharge électrique.

Ne pas utiliser le cordon de manière abusive. Ne jamais utiliser le cordon pour transporter, déplacer ou débrancher le chargeur. Garder le cordon à l'écart de la chaleur, de l'huile, des arêtes vives et des pièces mobiles. Un cordon endommagé ou emmêlé accroît le risque de décharges électriques.

Lors de l'utilisation d'un chargeur à l'extérieur, utiliser une rallonge conçue pour un usage à l'extérieur. L'utilisation d'une rallonge convenant à un usage à l'extérieur diminue le risque de décharge électrique.

Si l'utilisation d'un outil électrique dans un endroit humide est inévitable, utiliser une alimentation dotée d'un disjoncteur différentiel de fuite à la terre (DDFT). L'emploi d'un disjoncteur de fuite à la terre diminue le risque de décharge électrique.

SÉCURITÉ PERSONNELLE

Demeurer alerte, porter une attention particulière à ce que vous faites et faire preuve de bon sens lors de l'utilisation d'une pelle à neige. Ne pas utiliser une pelle à neige en cas de fatigue ou de facultés affaiblies par la drogue, l'alcool ou des médicaments. Lorsqu'un outil électrique est utilisé, un moment d'inattention peut entraîner des blessures graves.

Utiliser un équipement de protection individuelle. Toujours porter des lunettes de protection. De l'équipement de protection, comme un masque antipoussière, des chaussures de sécurité antidérapantes, un casque de chantier ou une protection auditive, lorsqu'utilisé de façon appropriée en fonction des conditions environnantes, réduit les risques de blessures corporelles.

CONSERVEZ LES PRÉSENTES INSTRUCTIONS POUR RÉFÉRENCE FUTURE

Prévenir les démarrages accidentels. S'assurer que l'interrupteur est en position d'arrêt avant de raccorder l'appareil à une source d'alimentation ou à un bloc-batterie, avant de le saisir et avant de le transporter. Le transport d'outils électriques avec un doigt sur l'interrupteur ou la mise sous tension d'outils électriques dont l'interrupteur est en marche peut provoquer des accidents.

Retirer toute clé de réglage ou autre clé avant de mettre l'outil électrique sous tension. Une clé de réglage laissée attachée à une pièce rotative de la pelle à neige de 10 po peut entraîner des blessures.

Éviter tout état de déséquilibre. Garder les pieds bien ancrés et maintenir son équilibre en tout temps. L'utilisateur possède ainsi un meilleur contrôle de la pelle à neige de 10 po dans des situations imprévues.

S'habiller convenablement. Ne pas porter de vêtements amples ou de bijoux. Tenir ses cheveux, ses vêtements et ses gants à l'écart des pièces en mouvement. Les vêtements amples, les bijoux ou les cheveux longs peuvent se coincer dans les pièces en mouvement.

Si des dispositifs sont fournis pour le raccordement à des équipements de collecte et d'évacuation de poussière, s'assurer que ceux-ci sont branchés et utilisés correctement.

UTILISATION ET ENTRETIEN DE L'OUTIL ÉLECTRIQUE

Ne pas forcer l'outil électrique. Utiliser l'outil électrique approprié selon la tâche à effectuer. L'outil électrique approprié accomplira la tâche d'une manière plus efficace et plus sécuritaire lorsqu'il est utilisé à la vitesse pour laquelle il a été conçu.

Ne pas utiliser l'outil électrique si l'interrupteur ne permet pas d'allumer ou d'éteindre l'appareil. Tout outil électrique ne pouvant être contrôlé à l'aide de l'interrupteur représente un danger et doit être réparé.

Débrancher la fiche de la prise électrique et/ou le bloc-batterie de l'outil électrique avant d'effectuer tout ajustement, de changer des accessoires ou de ranger l'outil électrique. Ces mesures de sécurité préventives réduisent le risque de démarrer accidentellement l'outil électrique.

Lorsqu'il n'est pas utilisé, ranger l'outil électrique hors de la portée des enfants et ne permettre à aucune personne ne connaissant pas l'outil électrique ou les présentes instructions de l'utiliser. Les outils électriques représentent un danger lorsqu'ils se trouvent entre les mains d'utilisateurs non formés.

Entretenir les outils électriques. Se montrer attentif à tout défaut d'alignement ou blocage des pièces en mouvement, à tout bris de pièce et à tout autre problème pouvant affecter le bon fonctionnement de l'outil électrique. S'il est endommagé, faire réparer l'outil électrique avant de l'utiliser. Plusieurs accidents sont causés par des outils électriques mal entretenus.

Garder les outils de coupe aiguisés et propres. Les outils de coupe correctement entretenus avec arêtes de coupe très tranchantes sont moins susceptibles au gauchissement et sont plus faciles à manipuler.

LIRE TOUTES LES INSTRUCTIONS AVANT D'UTILISER CETTE PELLE À NEIGE.

Utiliser l'outil électrique, les accessoires et les embouts, etc. conformément à ces instructions, en tenant compte des conditions de travail et de la nature du travail à accomplir. L'utilisation de l'outil électrique pour des opérations autres que celles pour lesquelles il est conçu pourrait entraîner une situation dangereuse.

Utiliser les poignées auxiliaires fournies avec l'outil. La perte de contrôle peut causer des blessures corporelles.

ENTRETIEN

Faire entretenir votre outil électrique par un réparateur qualifié en n'utilisant que des pièces de remplacement identiques. De cette manière, l'outil électrique demeure sécuritaire.

RÈGLES DE SÉCURITÉ PARTICULIÈRES

⚠ AVERTISSEMENT : Lire, comprendre et suivre toutes les instructions dans ce manuel et sur l'appareil avant de l'utiliser. Se familiariser minutieusement avec les commandes et l'utilisation appropriée de l'équipement. Apprendre comment freiner l'appareil et désengager les commandes rapidement.

Les enfants ne doivent jamais avoir accès à l'équipement. Les adultes ne doivent jamais utiliser l'appareil sans avoir lu attentivement et compris ces instructions.

Éloigner quiconque de la zone de déneigement, en particulier les enfants et les animaux domestiques.

Faire preuve de prudence pour éviter de glisser ou de tomber.

Inspecter toute la zone où l'appareil doit être utilisé et enlever tous les paillassons, traîneaux, planches, fils et autres corps étrangers.

Ne pas utiliser l'appareil sans porter de vêtements d'hiver appropriés. Éviter de porter des articles vestimentaires amples qui pourraient se coincer dans des pièces mobiles. Porter des articles chaussants qui améliorent l'équilibre sur les surfaces glissantes.

Ne pas tenter d'enlever la neige sur une surface en gravier ou en pierre concassée. Ce produit n'est conçu que pour utilisation sur les surfaces pavées.

Ne jamais tenter de faire des réglages pendant que le moteur est en marche (sauf lorsque explicitement recommandé par le fabricant).

Toujours porter des lunettes de sécurité ou des écrans protecteurs pour les yeux pendant l'utilisation, le réglage ou la réparation de l'équipement pour protéger ses yeux de corps étrangers qui pourraient être projetés par l'appareil.

CONSERVEZ LES PRÉSENTES INSTRUCTIONS POUR RÉFÉRENCE FUTURE

Ne pas mettre les mains ni les pieds près ou sous les pièces rotatives. Rester loin de l'orifice de décharge en tout temps.

Faire preuve d'une extrême prudence en utilisant l'appareil sur des entrées, des allées ou des routes en gravier ou en les traversant. Rester attentif aux dangers dissimulés et à la circulation.

Après avoir heurté un corps étranger, éteindre le moteur. Inspecter toute la pelle à neige sans fil pour vérifier s'il y a des dommages, puis la réparer, au besoin, avant de la redémarrer et de l'utiliser.

Si l'appareil commence à vibrer anormalement, éteindre le moteur et inspecter immédiatement l'appareil pour trouver la cause de l'anomalie. Une vibration signifie généralement qu'il y a un problème.

Éteindre le moteur et enlever la batterie chaque fois que la pelle n'est plus en position de fonctionnement, pendant le transport de l'appareil, avant de désencombrer le boîtier de l'ailette de rotor et pendant toute réparation, réglage ou inspection de l'appareil.

Pendant le nettoyage, la réparation ou l'inspection de la pelle à neige sans fil, s'assurer que toutes les pièces mobiles sont entièrement immobiles avant d'entreprendre le travail.

Faire preuve d'une extrême prudence en utilisant l'appareil sur des pentes.

Ne jamais utiliser la pelle à neige sans fil sans les protecteurs appropriés et autres dispositifs de sécurité en place et en bon état de fonctionnement.

Ne jamais orienter la décharge vers des personnes ou des zones où des dommages matériels peuvent arriver. Tenir les enfants, les animaux de compagnie et autres passants loin de l'aire de travail.

Ne pas surcharger la capacité de la machine en tentant d'enlever la neige à un rythme trop rapide.

Regarder derrière et faire preuve de prudence en reculant avec la pelle à neige sans fil.

Ne jamais utiliser la pelle à neige sans fil en l'absence d'une bonne visibilité ou de lumière. Toujours s'assurer de son équilibre et tenir fermement les poignées. Marcher et ne jamais courir avec l'appareil.



AVERTISSEMENT : DÉGAGEMENT D'UN BOÎTIER DE ROTOR ENCOMBRÉ

Le contact de la main avec les ailettes en rotation à l'intérieur du boîtier du rotor est la cause la plus courante de blessures associées aux pelles à neige sans fil. Ne jamais utiliser ses mains pour dégager un boîtier de rotor encombré.

Pour dégager le boîtier de rotor :

- Couper le moteur et enlever la batterie.
- Attendre 10 secondes pour s'assurer que les ailettes du rotor se sont complètement immobilisées.
- Toujours utiliser un outil de nettoyage, et non les mains, pour dégager les ailettes rotatives.

LIRE TOUTES LES INSTRUCTIONS AVANT D'UTILISER CETTE PELLE À NEIGE.

ENTRETIEN ET REMISAGE

Vérifier fréquemment si toutes les pièces de fixation sont bien serrées afin de s'assurer que l'équipement est en bon état de fonctionnement.

Toujours consulter le manuel d'utilisation pour prendre connaissance d'informations importantes, par exemple la façon de bien remiser la pelle sans fil pour une longue période.

Entretien ou remplacer les étiquettes de sécurité et d'utilisation, au besoin.

Faire fonctionner l'appareil pendant quelques minutes après avoir projeté de la neige pour empêcher le gel des ailettes de rotor.

CONSIGNES DE SÉCURITÉ RELATIVEMENT À LA BATTERIE ET AU CHARGEUR

IMPORTANT! Des analyses ont confirmé qu'un usage incorrect et un mauvais entretien des batteries de haute performance sont les principaux facteurs responsables des blessures corporelles et/ou des dommages matériels.

⚠ AVERTISSEMENT! N'utiliser que des batteries de remplacement approuvées; d'autres batteries pourraient endommager la pelle à neige sans fil et causer son dysfonctionnement, menant à de graves blessures corporelles.

⚠ AVERTISSEMENT! Ne pas utiliser de bloc-batterie ni d'appareil endommagé ou modifié. Des batteries endommagées ou modifiées pourraient présenter un comportement imprévisible résultant en un incendie, une explosion ou un risque de blessure.

Ne pas modifier ni tenter de réparer l'appareil ou le bloc-batterie, sauf de la façon indiquée dans les instructions d'utilisation et d'entretien.

Faire entretenir le bloc-batterie par un réparateur qualifié en n'utilisant que des pièces de remplacement identiques. De cette manière, le bloc-batterie demeure sécuritaire.

⚠ MISE EN GARDE! Pour réduire le risque de blessure, ne charger le bloc-batterie de 20 V au lithium-ion que dans son chargeur au lithium-ion désigné uniquement. Les autres types de chargeurs posent un risque d'incendie, de blessure corporelle et de dommage. Ne pas brancher un bloc-batterie à une prise d'alimentation électrique ni à un allume-cigarette d'automobile. Cet usage inapproprié désactivera ou endommagera le bloc-batterie de façon permanente.

Éviter les environnements dangereux – Ne pas charger le bloc-batterie sous la pluie ou la neige ni dans un endroit humide ou mouillé. Ne pas utiliser le bloc-batterie ni le chargeur en présence d'une atmosphère explosive (vapeurs, poussière ou matériaux inflammables), car des étincelles pourraient être produites à l'insertion ou à l'enlèvement du bloc-batterie, ce qui pourrait causer un incendie.

CONSERVEZ LES PRÉSENTES INSTRUCTIONS POUR RÉFÉRENCE FUTURE

Charger dans un endroit bien ventilé – Ne pas bloquer les bouches de ventilation du chargeur. Gardez-les dégagées pour assurer une ventilation appropriée. Ne pas permettre le tabagisme ni la présence de flammes nues près d'un bloc-batterie en cours de chargement. Les gaz ventilés pourraient exploser. REMARQUE : La plage de température sécuritaire de la batterie est de 5 °C à 40,5 °C / 41 °F à 105 °F. Ne pas charger la batterie à l'extérieur par temps froid; la charger à la température ambiante.

Prendre soin du cordon du chargeur – Pour débrancher le chargeur, tirer sur la fiche et non sur le cordon pour la sortir de la prise et réduire le risque d'endommagement à la fiche électrique et au cordon. Ne jamais transporter le chargeur par le cordon, ni le tirer par le cordon pour le débrancher de la fiche. Tenir le cordon éloigné de la chaleur, de l'huile et des bordures tranchantes. S'assurer qu'il n'est pas possible de marcher sur le cordon, ni de trébucher dessus, ni de lui faire subir des dommages pendant que le chargeur est en cours d'utilisation. Ne pas utiliser le chargeur si le cordon ou la fiche est endommagé. Remplacer immédiatement un chargeur endommagé.

Ne pas utiliser de rallonge, sauf si c'est absolument nécessaire. – Utiliser une rallonge inadaptée, endommagée ou mal branchée entraîne un risque de décharge électrique. Si une rallonge doit être utilisée, brancher le chargeur dans une rallonge d'un calibre d'au moins 16 dont la fiche femelle correspond à la prise mâle du chargeur. S'assurer que la rallonge est en bon état électrique.

Le chargeur est conçu pour être branché à 120 V c.a. uniquement – Le chargeur doit être branché à une prise appropriée.

N'utiliser que les accessoires recommandés – L'utilisation d'un accessoire non recommandé ni vendu par le fabricant du chargeur ou du bloc-batterie peut entraîner un risque d'incendie, de décharge électrique ou de blessure corporelle.

Débrancher le chargeur lorsqu'il n'est pas utilisé – S'assurer de retirer les blocs-batteries des chargeurs non branchés.

⚠ AVERTISSEMENT! Pour réduire le risque de décharge électrique, toujours débrancher le chargeur avant tout nettoyage ou entretien. Ne pas laisser d'eau couler à l'intérieur du chargeur. Utiliser un disjoncteur de fuite à la terre pour réduire les décharges électriques.

Ne pas brûler ni incinérer les blocs-batteries – Les blocs-batteries peuvent exploser et causer des blessures corporelles ou des dommages. Brûler des blocs-batteries crée des fumées et des matériaux toxiques.

LIRE TOUTES LES INSTRUCTIONS AVANT D'UTILISER CETTE PELLE À NEIGE.

Ne pas écraser, laisser tomber ni endommager les blocs-batteries – Ne pas utiliser de bloc-batterie ni de chargeur qui a subi un coup violent, a été échappé, s'est fait écraser ou a été endommagé de quelque façon que ce soit (p. ex., percé avec un clou, frappé avec un marteau, piétiné, etc.).

Ne pas désassembler – Un réassemblage incorrect entraîne un risque de décharge électrique, d'incendie ou d'exposition aux produits chimiques toxiques de la batterie.

Les produits chimiques de la batterie peuvent causer des brûlures graves – Ne jamais laisser un bloc-batterie endommagé entrer en contact avec la peau, les yeux ou la bouche. Si des produits chimiques fuient d'une batterie endommagée, utiliser des gants en caoutchouc ou en néoprène pour la jeter de façon sécuritaire. Si la peau est exposée aux fluides de la batterie, laver la zone affectée avec du savon et de l'eau et rincer avec du vinaigre. Si les yeux sont exposés aux produits chimiques de la batterie, les rincer immédiatement à l'eau pendant 20 minutes et obtenir des soins médicaux. Enlever et jeter les vêtements contaminés.

Éviter les courts-circuits – Un court-circuit se produira si un objet métallique établit une connexion entre les contacts positif et négatif du bloc-batterie. Ne pas placer un bloc-batterie près de quoi que ce soit qui pourrait causer un court-circuit, comme des trombones, des pièces de monnaie, des clés, des vis, des clous et d'autres objets métalliques. Un bloc-batterie subissant un court-circuit comporte un risque d'incendie et de blessures corporelles graves.

Remiser le bloc-batterie et le chargeur dans un endroit frais et sec – Ne pas remiser le bloc-batterie ni le chargeur dans un endroit où la température peut dépasser 40,5 °C/105 °F, par exemple à la lumière directe du soleil ou à l'intérieur d'un véhicule ou d'un bâtiment métallique pendant l'été.

INFORMATION SUR LA BATTERIE

1. Le bloc-batterie fourni avec la pelle à neige sans fil n'est que partiellement chargé. Le bloc-batterie doit être entièrement chargé avant la première utilisation de l'outil.
2. Pour une performance optimale de la batterie, éviter les cycles de décharge lente en chargeant le bloc-batterie fréquemment.
3. Remiser le bloc-batterie dans un endroit frais, idéalement à 25 °C/77 °F et chargé à au moins 40 %.
4. Les batteries au lithium-ion subissent un processus de vieillissement naturel. Le bloc-batterie doit être remplacé au plus tard lorsque sa capacité descend en deçà de 80 % celle qu'il avait à l'état neuf. Les piles affaiblies dans un bloc-batterie âgé ne sont plus capables de fournir la haute puissance nécessaire au bon fonctionnement de la pelle à neige, donc elles comportent un risque de sécurité.
5. Ne pas jeter de blocs-batteries dans un feu à découvert, ce qui cause un risque d'explosion.
6. Ne pas mettre le feu au bloc-batterie ni l'exposer au feu.

CONSERVEZ LES PRÉSENTES INSTRUCTIONS POUR RÉFÉRENCE FUTURE

7. Ne pas décharger entièrement les batteries. Une décharge complète endommagera les piles de la batterie. La cause la plus commune de décharges complètes est une longue période de remisage ou de non-utilisation de batteries partiellement déchargées. Cesser l'utilisation dès que la performance de la batterie baisse sensiblement ou que le système de protection électronique est activé. Ne remiser le bloc-batterie qu'après l'avoir entièrement chargé.
8. Protéger les batteries et l'outil des surcharges. Les surcharges entraînent rapidement une surchauffe et l'endommagement des piles à l'intérieur du boîtier de la batterie, même si la surchauffe n'est pas apparente à l'extérieur.
9. Éviter les dommages et les chocs. Remplacer immédiatement les batteries qui ont été échappées d'une hauteur supérieure à un mètre ou exposées à un choc violent, même si le boîtier du bloc-batterie n'a pas de dommage apparent. Les piles à l'intérieur de la batterie pourraient avoir subi de graves dommages. Dans de tels cas, lire l'information sur l'élimination des déchets pour savoir comment jeter la batterie de façon appropriée.
10. Si le bloc-batterie souffre de surcharge et de surchauffe, le coupe-circuit de protection intégré arrêtera l'appareil pour des raisons de sécurité.
IMPORTANT! Ne plus appuyer sur l'interrupteur MARCHE-ARRÊT si le coupe-circuit est activé, sous peine d'endommager le bloc-batterie.
11. N'utiliser que des blocs-batteries d'origine. L'utilisation d'autres batteries entraîne un risque d'incendie et peut causer des blessures ou une explosion.

INFORMATION SUR LE CHARGEUR ET LE PROCESSUS DE CHARGE

1. Vérifier les données sur la plaque signalétique du chargeur de batterie. S'assurer de brancher le chargeur de batterie à une alimentation de la tension indiquée sur la plaque signalétique. Ne jamais le brancher à une autre tension de chargement.
2. Protéger le chargeur de batterie et son cordon contre les dommages. Tenir le chargeur et son cordon loin de la chaleur, de l'huile et des bordures tranchantes.
3. La fiche doit correspondre à la prise. Ne jamais modifier la fiche de quelque manière que ce soit. N'utiliser aucun adaptateur de fiche avec les appareils dotés d'une mise à la terre. L'emploi de fiches non modifiées et de prises correspondantes permet de réduire le risque de décharges électriques.
4. Tenir le chargeur de batterie, les blocs-batteries et l'outil sans fil hors de la portée des enfants.
5. Ne pas utiliser le chargeur de batterie fourni pour charger d'autres outils sans fil Radley, sauf si leur compatibilité est déclarée par le fabricant.
6. Pendant les périodes d'utilisation intense, le bloc-batterie deviendra chaud. Laisser le bloc-batterie refroidir à la température ambiante avant de l'insérer dans le chargeur pour le recharger.

LIRE TOUTES LES INSTRUCTIONS AVANT D'UTILISER CETTE PELLE À NEIGE.

7. Ne pas surcharger les batteries. Ne pas dépasser les temps de recharge maximaux. Ces temps de recharge ne s'appliquent qu'aux batteries déchargées. L'insertion fréquente d'un bloc-batterie chargé ou partiellement chargé entraînera une surcharge et l'endommagement des piles. Ne pas laisser de batteries sur le chargeur pendant des jours.
8. Ne jamais utiliser ni charger de batteries s'il est soupçonné que leur dernière charge remonte à plus de 12 mois. Il y a une probabilité élevée que le bloc-batterie ait déjà subi un endommagement dangereux (décharge complète).
9. La charge de batteries à une température inférieure à 5 °C/41 °F causera un endommagement chimique des piles et possiblement un incendie.
10. Ne pas utiliser de batteries qui ont été exposées à la chaleur pendant le processus de charge, car les piles des batteries pourraient avoir subi un endommagement dangereux.
11. Ne pas utiliser de batteries qui ont subi un courbement ou une déformation pendant le processus de charge ou qui montrent d'autres symptômes atypiques (dégagement gazeux, sifflement, craquement, etc.).
12. Ne jamais décharger complètement le bloc-batterie (la profondeur de décharge maximale recommandée est de 80 %). Une décharge complète du bloc-batterie entraîne un vieillissement prématuré des piles des batteries.

PROTECTION CONTRE LES FACTEURS ENVIRONNEMENTAUX

1. Porter des vêtements de travail appropriés. Porter des lunettes de protection.
2. Protéger l'outil sans fil et le chargeur de batterie de l'humidité et de la pluie. L'humidité et la pluie peuvent endommager gravement les piles.
3. Ne pas utiliser l'outil sans fil ni le chargeur de batterie près de vapeurs ou de liquides inflammables.
4. Ne pas conserver le chargeur de batterie dans un endroit où la température peut dépasser 40,5 °C / 105 °F. Surtout, ne pas laisser le chargeur de batterie dans un véhicule stationné au soleil.
5. Protéger les batteries de la surchauffe. Les surcharges, la charge prolongée et l'exposition à la lumière directe du soleil causeront une surchauffe et l'endommagement des piles. Ne jamais charger ni utiliser des batteries qui ont surchauffé. Les remplacer immédiatement, si possible.
6. Remiser le chargeur et l'outil sans fil uniquement dans un endroit sec à une température ambiante de 5 °C – 40,5 °C/41 °F – 105 °F. Remiser le bloc-batterie au lithium-ion dans un endroit frais et sec à 25 °C/77 °F. Protéger le bloc-batterie, le chargeur et l'outil sans fil de l'humidité et de la lumière directe du soleil. Ne remiser que des batteries complètement chargées (à au moins 40 %).
7. Protéger le bloc-batterie au lithium-ion du gel. Les blocs-batteries conservés à un endroit à moins de 0 °C/32 °F plus de 60 minutes doivent être mis de côté.

CONSERVEZ LES PRÉSENTES INSTRUCTIONS POUR RÉFÉRENCE FUTURE

ENTRETIEN APPROPRIÉ DES BATTERIES ET DU CHARGEUR

⚠ AVERTISSEMENT! Pour réduire le risque de blessure, toujours débrancher le chargeur et en retirer le bloc-batterie avant de réaliser toute tâche d'entretien.

1. Pour réduire le risque de blessure et d'endommagement, ne jamais immerger le bloc-batterie ni le chargeur dans un liquide et ne jamais y laisser couler de liquide à l'intérieur.
2. Enlever la poussière et les débris des bouches de ventilation du chargeur et des contacts électriques en y soufflant de l'air comprimé.
3. N'utiliser qu'un savon doux sur un chiffon mouillé pour nettoyer le bloc-batterie et le chargeur, en le tenant loin des contacts électriques. Certains agents nettoyants et solvants sont nocifs pour les matières plastiques et d'autres pièces isolées. Ces produits comprennent notamment l'essence, la térébenthine, le diluant à laque, le diluant à peinture, les solvants de nettoyage chlorés, l'ammoniaque et les détergents à usage domestique contenant de l'ammoniaque. Ne jamais utiliser de solvant inflammable ou combustible aux alentours de blocs-batteries, de chargeurs de batterie ou d'outils.
4. Le chargeur de batterie au lithium-ion n'a pas de pièce réparable.

LUBRIFICATION DE LA PELLE À NEIGE

La pelle à neige sans fil n'a pas besoin de lubrification. Tous les roulements sont lubrifiés à l'usine pour tout le cycle de vie du produit.

REMISAGE

1. Examiner toute la pelle à neige sans fil au cas où il y ait des parties usées, lâches ou endommagées. S'il faut faire réparer ou remplacer une pièce, appeler au 1 866 349-8665 pour de l'aide.
2. Retirer la batterie de la pelle à neige sans fil avant de la remiser.
3. Remiser la pelle à neige sans fil dans un endroit verrouillé et sec hors de la portée des enfants, afin d'éviter toute utilisation non autorisée ou tout dommage.

ENTREPOSAGE HORS SAISON DE LA BATTERIE ET DU CHARGEUR

1. Ne pas exposer le bloc-batterie ni le chargeur à l'eau ni à la pluie et ne pas les laisser se faire mouiller. L'eau peut endommager de façon permanente le chargeur et le bloc-batterie. Ne pas utiliser d'huile ni de solvant pour nettoyer ou lubrifier le bloc-batterie, car le boîtier de plastique peut se fragiliser et se fissurer, entraînant un risque grave de blessure.

LIRE TOUTES LES INSTRUCTIONS AVANT D'UTILISER CETTE PELLE À NEIGE.

2. Remiser le bloc-batterie et le chargeur à la température ambiante, à l'abri de l'humidité. Ne pas remiser dans un endroit mouillé où les terminaux peuvent se corroder. Comme pour d'autres types de blocs-batteries, une perte de capacité permanente peut arriver si le bloc est remisé pour une longue période à des températures élevées, au-dessus de 40,5 ° C/105 ° F.
3. Les blocs-batteries au lithium-ion conservent leur charge plus longtemps que les autres types de blocs-batteries. En général, mieux vaut débrancher le chargeur de batterie et retirer le bloc-batterie lorsqu'ils ne sont pas utilisés. Recharger le bloc-batterie tous les six mois à 50 % de sa capacité (deux voyants allumés) pendant le remisage hors saison pour assurer à la batterie une performance optimale.

PRÉCAUTIONS ET ÉLIMINATION DE LA BATTERIE

Toujours éliminer le bloc-batterie conformément aux règlements fédéraux, provinciaux et locaux. Communiquer avec un organisme de recyclage de la région pour connaître les lieux de recyclage.

⚠ MISE EN GARDE! Même déchargés, les blocs-batteries contiennent une certaine quantité d'énergie. Avant leur élimination, utiliser du ruban isolant pour couvrir les terminaux afin d'empêcher le bloc-batterie de faire un court-circuit, ce qui peut causer un incendie ou une explosion.

⚠ AVERTISSEMENT! Pour réduire le risque de blessure ou d'explosion, ne jamais brûler ni incinérer un bloc-batterie, même s'il est endommagé, à plat ou entièrement déchargé. Lorsqu'un bloc-batterie est brûlé, des fumées et des matières toxiques sont émises dans l'atmosphère environnante.

1. Les batteries varient selon leur conception. Consulter le manuel pour de l'information spécifique.
2. N'installer que des batteries neuves du même type que celles dans votre produit, le cas échéant.
3. L'insertion de batteries sans respecter la polarité indiquée dans le compartiment à batteries ou le manuel peut raccourcir la durée des batteries ou les faire fuir.
4. Ne pas mélanger des piles neuves avec des piles usées.
5. Ne pas jeter les piles au feu.
6. Les batteries doivent être recyclées ou éliminées conformément aux lignes directrices provinciales et locales.

CONSERVEZ LES PRÉSENTES INSTRUCTIONS POUR RÉFÉRENCE FUTURE







RECYCLAGE DU BLOC-BATTERIE

Afin de préserver nos ressources naturelles, éliminez ou recyclez les batteries de manière appropriée. Les batteries que recharge ce chargeur peuvent contenir des produits chimiques et des métaux nocifs pour l'environnement. Ne jamais mettre au rebut les batteries rechargeables dans vos ordures ménagères usuelles ou dans des sites d'enfouissement, car cela ajouterait à la pollution de l'environnement.



SYMBOLES

Le tableau suivant illustre et décrit les symboles de sécurité qui pourraient être affichés sur ce produit. Lire, comprendre et suivre toutes les instructions sur l'appareil avant de tenter de l'assembler et de l'utiliser.

	LIRE LE MANUEL DE L'UTILISATEUR – Lire, comprendre et suivre toutes les instructions dans le manuel de l'utilisateur avant de tenter l'assemblage et l'utilisation du produit.		AVERTISSEMENT! Ne pas exposer l'appareil à la pluie ou à des conditions humides. Garder au sec.
	ALERTE DE SÉCURITÉ – Indique une précaution, un avertissement ou un danger.		DANGER! Danger de coupure et de mutilation - Tenir les pieds loin de la tarière.
	Porter une protection auditive. Porter des protections oculaires. Porter une protection des voies respiratoires.		MISE EN GARDE! Attention aux pierres et aux autres corps étrangers qui pourraient être projetés par l'appareil.
	Porter des gants de protection pendant l'utilisation pour protéger les mains.		Porter des bottes de sécurité en tout temps pour protéger les pieds des objets qui pourraient y tomber accidentellement.
	Ne pas utiliser les mains pour déboucher la goulotte.		DANGER! Danger de coupure et de mutilation - Tenir les pieds loin de la tarière. Ne pas utiliser les mains pour dégager le boîtier du rotor. Arrêter le moteur avant d'enlever les débris.
	Tenir les mains, les pieds et les vêtements loin de la tarière pour éviter les blessures.		Tenir les passants et les enfants à une distance sécuritaire (au moins 10 m/ 11 vg) de l'aire de travail.
 STOP	La partie rotative continuera de bouger pendant plusieurs secondes après que l'appareil est éteint.		Usage intérieur seulement. N'utiliser le chargeur de batterie qu'à l'intérieur.



ASYSN01

Ce symbole certifie que cet outil répond aux exigences du Canada et des États-Unis selon cSGSus Testing Laboratories, Inc. UL1090 C22.2 N° 147-15

CONNAÎTRE SA PELLE À NEIGE DE 10 PO

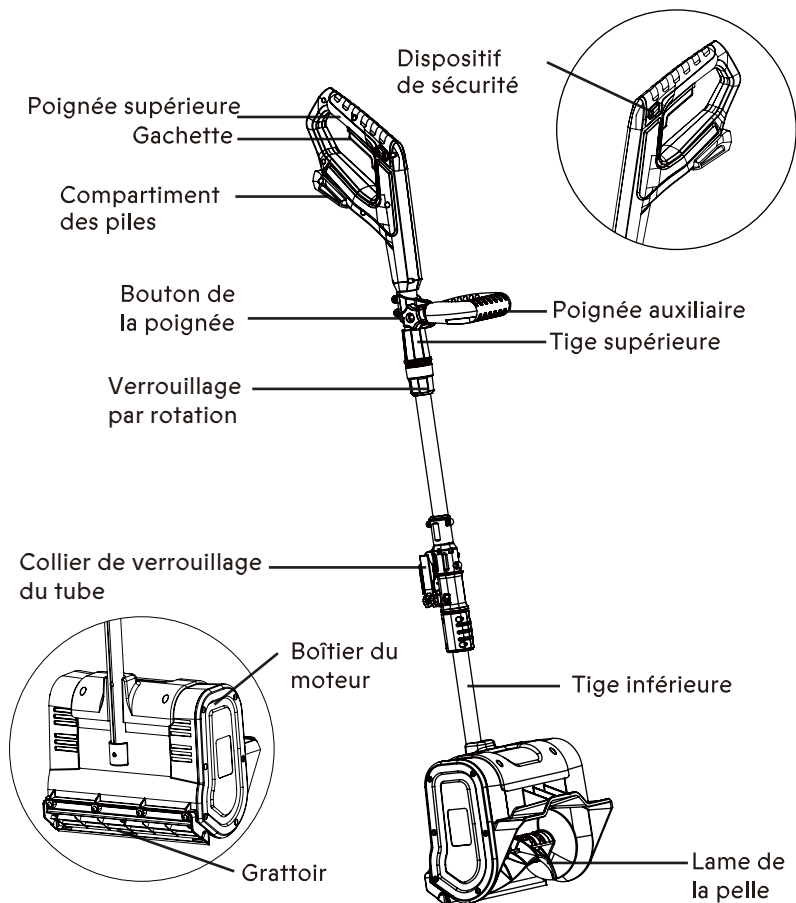

Chargeur de batterie
5350-013

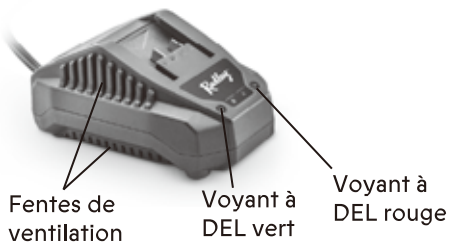

Batterie 5350-014



DÉBALLAGE DU PRODUIT

⚠ Attention! Cet emballage contient des objets tranchants. Faire preuve de prudence lors du déballage. Retirer l'outil ainsi que les accessoires fournis de l'emballage. Vérifier soigneusement que l'outil est en bon état ainsi que les accessoires énumérés dans ce manuel. S'assurer que tous les accessoires y sont au complet. S'il manque des pièces, l'outil et ses accessoires doivent être retournés ensemble dans leur emballage d'origine au détaillant.

Ne pas jeter l'emballage, le conserver en sécurité pendant toute la période de la garantie, puis le recycler dans la mesure du possible, sinon l'éliminer par les moyens appropriés. Ne pas laisser les enfants jouer avec des sacs en plastique vides en raison du risque de suffocation.

VÉRIFICATION DE L'ÉTAT DE CHARGE DE LA BATTERIE

Le niveau de charge restant dans la batterie peut être vérifié à l'aide de l'indicateur de charge de la batterie qui se trouve à l'extrémité de la batterie.

REMARQUE : La charge restante de la batterie peut être vérifiée lorsque la batterie est installée dans l'outil; l'interrupteur MARCHE-ARRÊT doit être ÉTEINT. Elle peut également être vérifiée lorsque la batterie est retirée de l'outil. NE PAS vérifier la charge restante de la batterie lorsque celle-ci se trouve dans le chargeur. Il s'ensuivrait une fausse lecture et le système d'état de la batterie pourrait être endommagé.

- Maintenez enfoncé le bouton d'état de la batterie situé à l'extrémité de la batterie.
- Un ou plusieurs des trois voyants à DEL de la fenêtre s'allumeront pour indiquer le niveau de charge restant dans la batterie comme suit :

1 lumière (lumière rouge allumée)	2 lumières (lumières rouge et orange)	3 lumières (lumières rouge, orange et verte)
1/3 ou moins	1/3 à 2/3	2/3 à totalement



- Relâcher le bouton d'état de la batterie pour éteindre les lumières à DEL.

ASSEMBLAGE ET FONCTIONNEMENT**CHARGEMENT DU BLOC-BATTERIE**

- Placer le chargeur de batterie (1) dans un endroit sec à proximité d'une prise de courant 110 à 120 V 60 Hz (Figure 2).
- Brancher le chargeur dans la prise et s'assurer que le voyant indicateur à DEL vert (5) s'allume. Sinon, consulter le tableau (Figure 3) afin de déterminer le problème.
- Retourner la batterie la face vers le bas et la glisser dans le chargeur.

REMARQUE : S'assurer que les rainures (3) sur les côtés de la batterie glissent dans les onglets correspondants sur le chargeur (4) jusqu'à ce que le loquet de la batterie s'encliquette en place.

REMARQUES :

1. Lorsque le chargeur est branché dans la prise murale et qu'il n'y a AUCUNE batterie sur le chargeur, le voyant lumineux vert (5) s'allume pour indiquer que le chargeur est « sous tension ».
2. Quand une batterie déchargée est placée sur le chargeur, le voyant vert s'éteint et le voyant rouge (6) s'allume. Le voyant lumineux rouge indique que la batterie est en cours de chargement.
3. Si le voyant rouge ne s'allume pas, vérifier que le bloc-batterie est entièrement glissé sur la batterie et que la prise électrique fonctionne correctement.
4. Consulter la Figure 3 ci-dessous pour connaître les autres fonctions des voyants lumineux.
5. Il faut compter environ 140 minutes pour recharger complètement un bloc-batterie déchargé.
6. Il est normal que le chargeur de batterie émette un ronflement et qu'il devienne chaud au toucher lors de son fonctionnement.
7. Si le bloc-batterie ne se recharge pas correctement, vérifier que la prise de courant est bien sous tension.
8. NE PAS charger de batteries lorsque la température de la zone de travail ou de la batterie est égale ou inférieure à 5 °C / 41 °F ou supérieure à 40,5 °C / 105 °F.



Figure 2

Figure 3

Lumière verte	Lumière rouge	Batterie insérée dans le chargeur	État du chargement
ALLUMÉE	ÉTEINTE	NON	Chargeur branché à l'alimentation.
ÉTEINTE	ALLUMÉE	OUI	Batterie en cours de chargement.
ALLUMÉE	ÉTEINTE	OUI	Batterie complètement chargée.
ALLUMÉE	ÉTEINTE	OUI	La batterie est chargée, mais ne fonctionne pas sur l'outil. Cela peut indiquer un contact défectueux ou inadéquat sur la batterie ou des conditions de charge trop chaudes ou trop froides.

INSTALLATION DU BLOC-BATTERIE DANS LA PELLE À NEIGE

1. Retirez la batterie déchargée (1) de l'outil en appuyant vers le bas sur le bouton d'éjection de la batterie (2) situé à l'arrière de la batterie (Fig. 4) et en tirant la batterie hors de la poignée (3) de l'outil (Fig. 5).
2. Insérez le bloc-batterie entièrement chargé dans les fentes correspondantes, à l'arrière de la poignée de l'outil, d'où le bloc-batterie déchargé a été retiré.

REMARQUE : Le bouton d'éjection de la batterie émet un « clic » lorsque le bloc-batterie est bien installé.

⚠ AVERTISSEMENT : Ne pas immerger le bloc-batterie dans l'eau. Un refroidissement soudain peut faire exploser ou fuir une batterie chaude.

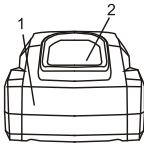

Figure 4

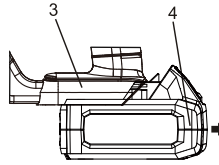

Figure 5

ASSEMBLAGE

⚠ AVERTISSEMENT! Pour éviter tout démarrage accidentel pouvant entraîner des blessures graves, toujours retirer la batterie du produit lors de l'assemblage de pièces.

⚠ AVERTISSEMENT : Manipulez le tube inférieur avec précaution. Ne pliez pas et n'endommagez pas les broches de contact, car cela pourrait empêcher une connexion adéquate et entraîner un mauvais fonctionnement de l'outil ou l'empêcher de fonctionner.

ASSEMBLAGE DES TUBES

1. IMPORTANT ! Retirez le capuchon de protection en plastique à l'extrémité de l'ensemble du tube inférieur.
2. IMPORTANT ! Abaissez complètement le collier de verrouillage du tube sur le tube supérieur.
3. Faites glisser le tube supérieur dans le tube inférieur. Alignez les boutons de verrouillage à ressort du tube inférieur avec les trous correspondants du tube supérieur. Continuez à faire glisser les tubes jusqu'à ce que les boutons s'enclenchent fermement en place (fig. 6).
4. Relevez le collier de verrouillage du tube jusqu'à ce qu'il s'enclenche complètement en position verrouillée (fig. 7).

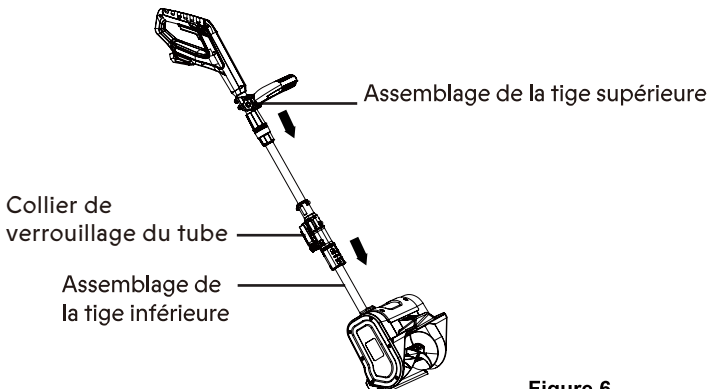

Figure 6

Figure 7

Assemblage
de la tige supérieure

Collier de
verrouillage du tube

Assemblage
de la tige inférieure

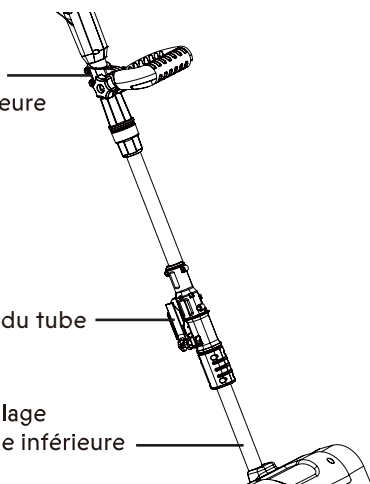

DÉMARRAGE DE L'APPAREIL

Pour démarrer la pelle à neige sans fil, appuyer avec le pouce sur l'interrupteur de verrouillage de sécurité sur le côté de la prise de la poignée et le tenir enfoncé, puis appuyer sur la gâchette avec les doigts. Une fois l'appareil démarré, relâcher l'interrupteur de verrouillage de sécurité et utiliser l'appareil (fig. 8).

Interrupteur
de verrouillage de sécurité

Gâchette

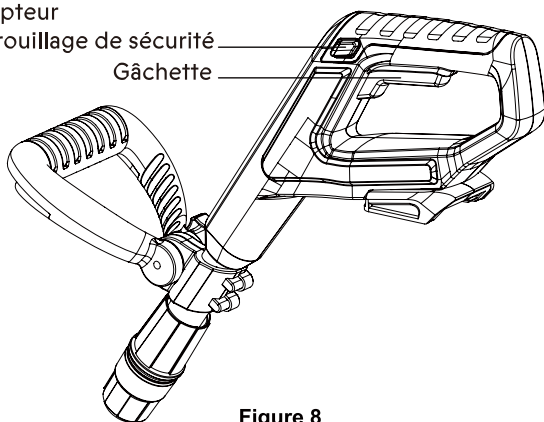

Figure 8

Pour arrêter la pelle à neige sans fil, relâcher la gâchette.

RÉGLAGE DE LA POIGNÉE

Pour régler l'angle de la poignée auxiliaire, suivre les instructions ci-dessous.

1. Éteindre l'appareil et retirer la batterie. Attendre que la lame se soit entièrement immobilisée.
2. Desserrer la poignée auxiliaire en tournant le bouton de la poignée dans le sens antihoraire. Tourner la poignée auxiliaire jusqu'à ce que la position soit confortable (fig. 9).

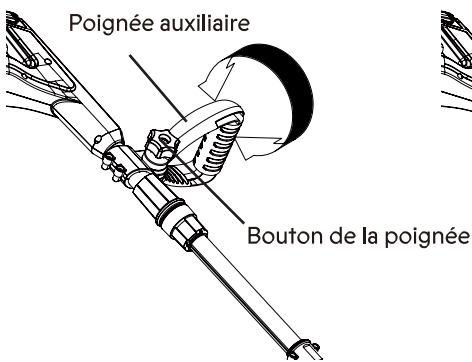

Figure 9

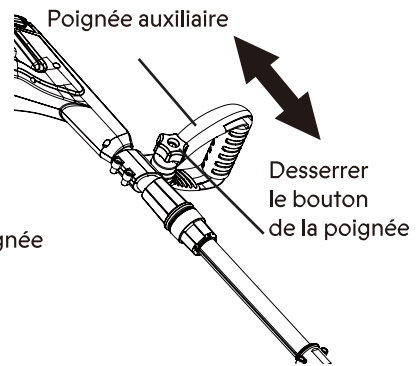

Figure 10

3. Immobiliser la poignée en resserrant le bouton de la poignée. Insérer la batterie et reprendre le travail.

Pour régler la position de la poignée auxiliaire, suivre les instructions ci-dessous.

1. Éteindre l'appareil et retirer la batterie. Attendre que la lame se soit entièrement immobilisée.
2. Desserrer légèrement le bouton de la poignée et faire glisser la poignée auxiliaire jusqu'à la position souhaitée. Resserrer le bouton de la poignée pour l'immobiliser (fig. 10). Insérer la batterie et reprendre le travail.

REMARQUE : Pour empêcher la poignée auxiliaire de se déplacer ou de glisser sur la tige, s'assurer de bien la serrer.

CONSEILS D'UTILISATION

- Démarrer la pelle à neige sans fil. Pousser la pelle vers l'avant à une vitesse confortable, mais assez lente pour déblayer complètement la voie. La largeur de déblaiement et la profondeur de la neige tombée devraient déterminer la vitesse de progression.
- Diriger la projection de neige vers la droite ou la gauche en tenant la pelle à neige légèrement en angle.
- Pour enlever la neige plus efficacement, projeter la neige dans le sens du vent et faire chevaucher légèrement les zones de passage.
- La pelle à neige sans fil déblaie un chemin de 25,4 cm/10 po de largeur et d'une hauteur maximale de 16 cm/6-5/16 po.
- Pour déblayer des passages plus profonds, tenir la pelle à neige sans fil par les poignées supérieure et inférieure et faire un mouvement de balancement ou de balayage. Déblayer jusqu'à 16 cm/6-5/16 po.
- Retirer la batterie après l'utilisation de la pelle à neige sans fil. Suspendre la pelle de façon à ce qu'elle ne soit pas égarée ni endommagée.

VUE ÉCLATÉE

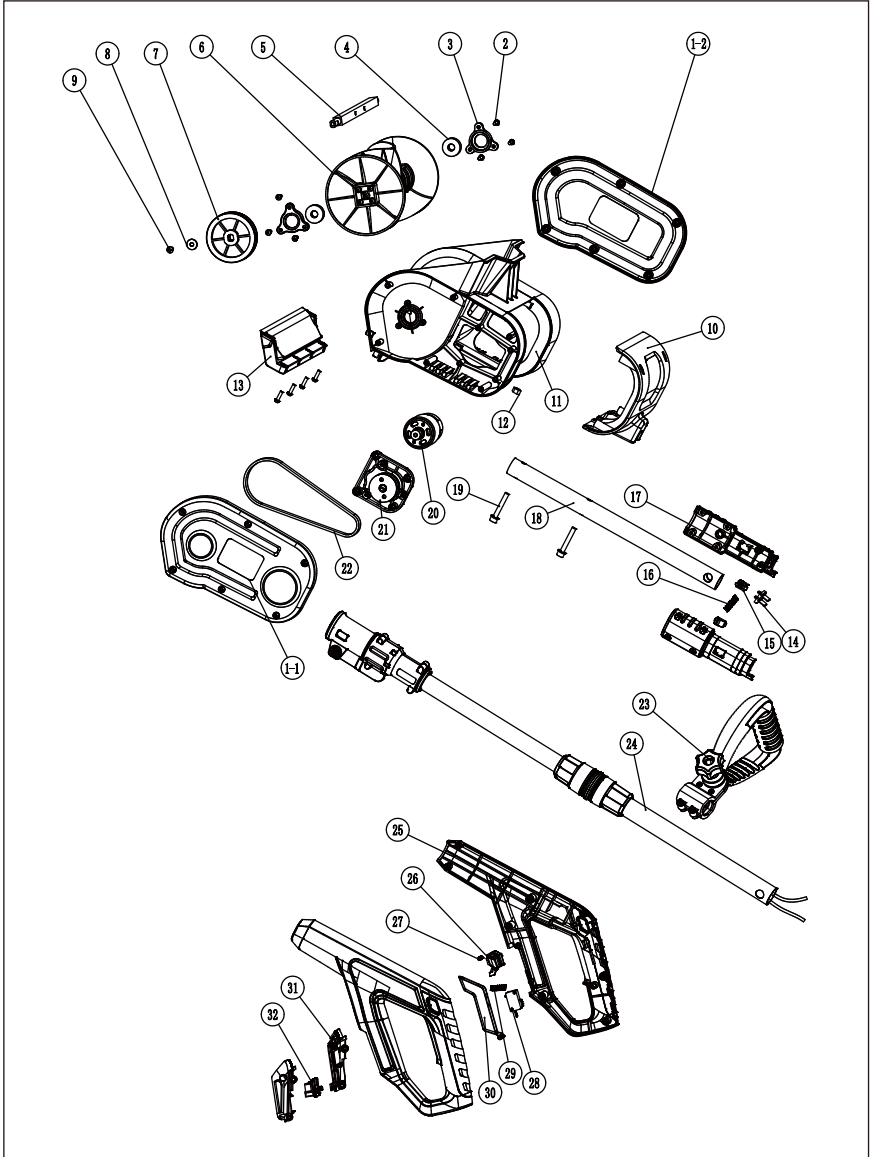

LISTE DES PIÈCES

⚠ AVERTISSEMENT : Lors de réparation ou d'entretien, n'utiliser que des pièces de rechange d'origine. L'utilisation de toute autre pièce pourrait créer une situation dangereuse ou causer des dommages à la pelle à neige de 10 po.

Toute tentative de réparation ou de remplacement de pièces électriques sur cette pelle à neige de 10 po peut entraîner un risque pour la sécurité, sauf si l'opération est effectuée par un technicien qualifié. Pour obtenir plus de renseignements, appelez sans frais le service d'assistance téléphonique au 1 866 349-8665 – du lundi au vendredi, de 9 h à 17 h (heure normale de l'Est).

Commandez par numéro de clé.

N° de clé	Nom de la pièce	Quantité
1-1	Couvercle latéral	1
1-2	Couvercle latéral	1
2	Vis autotaraudeuse	3
3	Chapeau de palier	2
4	Roulement	2
5	Arbre	1
6	Lame de déneigement	1
7	Roue	1
8	Rondelle	1
9	Vis	1
10	Couvercle du dessus	1
11	Boîtier	1
12	Écrou	2
13	Assemblage de la pelle à neige	1
14	Siège d'insertion	1
15	Assemblage de bouton	1
16	Ressort du bouton	1
17	Assemblage de poignée auxiliaire	1
18	Tuyau en aluminium	1
19	Vis	2
20	Moteur	1
21	Assemblage de la boîte de vitesse	1
22	Courroie	1
23	Assemblage de la poignée auxiliaire	1
24	Assemblage du tuyau en aluminium	1
25	Assemblage du boîtier de poignée	1
26	Interrupteur de verrouillage à bouton	1
27	Ressort	1
28	Interrupteur	1
29	Ressort	1

N° de clé	Nom de la pièce	Quantité
30	Interrupteur	1
31	Assemblage de l'interface de batterie	1
32	Prise de courant	1

GARANTIE

GARANTIE DE LA PELLE À NEIGE DE 10 PO DE 20 V RADLEY

Si cet outil Radley tombe en panne en raison d'un défaut des matériaux ou de fabrication dans les trois ans suivant la date d'achat, retournez-le à un magasin Home Hardware avec la facture de vente d'origine pour l'échanger. Deux ans pour la batterie et le chargeur. Cette garantie n'inclut pas les pièces consommables, y compris, mais sans s'y limiter, les lames, les brosses, les courroies et les ampoules.

Cette garantie couvre uniquement les défauts de matériaux ou de fabrication. Elle ne couvre pas l'usure normale, la défaillance due à une utilisation abusive ou inappropriée ou les défauts causés par une manipulation négligente ou des accidents. Si ce produit Radley est utilisé à des fins commerciales ou de location, cette garantie ne s'applique pas.

20V max*

Pelle à neige

Déblaise sur une
largeur de
25 cm / 10 po



*Garantie limitée de 3 ans (pour l'outil)
et garantie limitée de 2 ans
(pour la batterie et le chargeur).*

Radley®

UNE EXCLUSIVITÉ HOME HARDWARE

Pour en savoir plus à propos de la gamme d'outils électriques de Radley,
visitez homehardware.ca ou le magasin Home Hardware le plus près.

MADE IN CHINA / FABRIQUÉ EN CHINE
HOME HARDWARE STORES LIMITED
ST. JACOBS, ONTARIO N0B 2N0
ORDER ONLINE / COMMANDE EN LIGNE
homehardware.ca

© 2024 Home Hardware Stores Limited



5554-034