

Dyna-Glo®

RADIATEUR DE CONSTRUCTION AU GAZ PROPANE

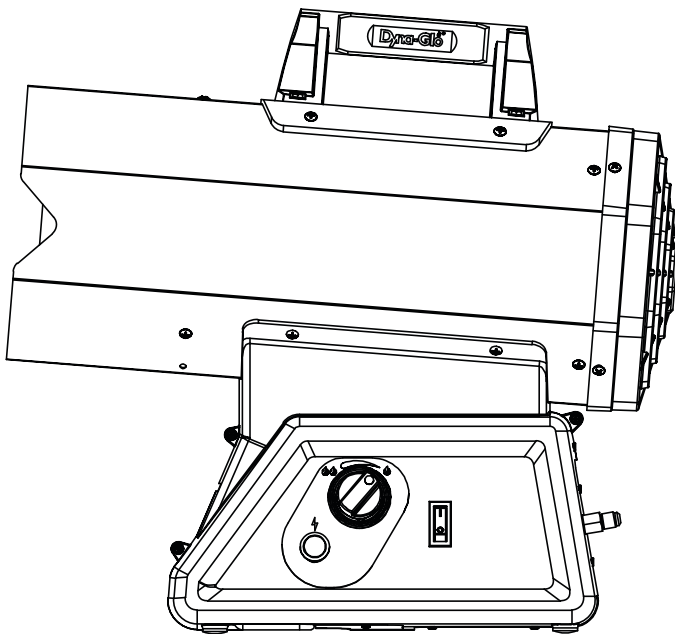

MANUEL D'UTILISATEUR



C US

CAUTION: Pour réduire le risque de blessures, l'utilisateur doit lire et comprendre le manuel d'utilisateur. Conservez ces instructions pour consultation ultérieure.

TABLE DES MATIÈRES

Radiateur de construction au gaz propane à air forcé.....	2
Risque lié à la qualité de l'air.....	2
Spécification.....	4
Instructions de sûreté générales.....	5
Consignes de sécurité importantes.....	5
Caractéristiques du produit.....	6
Déballage du radiateur.....	6
Renseignements sur la taille Capacité des bouteilles de gaz propane.....	7
Installation à la bouteille de gaz propane.....	8
Remplissage de la bouteille de gaz propane.....	8
Instructions d'installation et de retrait de la batterie.....	9
Raccord de rallonge.....	9
Instructions de réglage de l'inclinaison du radiateur.....	9
Sécurité du propane.....	10
Vérification de fuites et emplacement du radiateur.....	10
Instructions d'allumage et d'arrêt.....	10
Instructions d'allumage et d'arrêt.....	11
Vérification de l'allumage du radiateur et rangement.....	11
Stockage.....	11
Instructions d'entretien.....	12
Détail illustré des pièces d'un appareil.....	12
Dépannage.....	13
Diagrammes des câbles.....	14
Détail illustré des pièces d'un appareil.....	15
Garantie.....	17

⚠ MISES EN GARDE GÉNÉRALES: **Le non-respect des mises en garde et des instructions fournies avec ce radiateur peut entraîner la mort, de graves blessures et des pertes matérielles ou des dommages à la propriété résultant d'un incendie, d'une explosion, de brûlures, d'asphyxie, d'empoisonnement au monoxyde de carbone et/ou d'un choc électrique.**

Seules les personnes aptes à comprendre et à suivre les instructions devraient se servir de ce radiateur ou le réparer.

Si vous avez besoin d'aide ou d'informations concernant ce radiateur, soit une notice d'instructions, une étiquette, etc., prière de communiquer avec le fabricant.

⚠ AVERTISSEMENT: Risque d'incendie, de brûlures, inhalation et d'explosion. Garder les combustibles solides, tels les matériaux de construction, le papier et le carton, à bonne distance de ce radiateur, comme il est recommandé dans les instructions.

Ne jamais utiliser cet appareil dans des endroits qui contiennent ou pourraient contenir des combustibles volatiles ou en suspension dans l'air tels l'essence, les solvants, les diluants pour peinture, les particules de poussières ou des produits chimiques inconnus.

⚠ AVERTISSEMENT: Ce produit et les combustibles utilisés pour le faire fonctionner (propane), de même que les produits de leur combustion, peuvent vous exposer à des substances chimiques comme le benzène, reconnu dans l'État de la Californie comme causant le cancer et des anomalies congénitales ou d'autres problèmes de reproduction. Pour plus de renseignements, visitez le www.p65Warnings.ca.gov

⚠ AVERTISSEMENT: Ne pas utiliser dans une maison ou un véhicule de camping.

RADIATEUR DE CONSTRUCTION AU GAZ PROPANE À AIR FORCÉ

L'appareil de chauffage est conçu et approuvé pour être utilisé comme radiateur de construction en vertu de la norme CSA/ANSI Z83.7 / CSA 2.14.

Il est difficile de prévoir toutes les utilisations qui peuvent être faites de ce radiateur.

VEUILLEZ CONSULTER LES AUTORITÉS LOCALES EN MATIÈRE DE SÉCURITÉ INCENDIE SI VOUS AVEZ DES QUESTIONS AU SUJET DES APPLICATIONS POSSIBLES.

D'autres normes régissent l'utilisation de gaz de combustion et de produits de chauffage utilisés pour des applications particulières. Veuillez consulter les autorités locales à ce sujet.

IMPORTANT: VEUILLEZ LIRE ATTENTIVEMENT ET ENTIÈREMENT CE MANUEL DE L'UTILISATEUR AVANT DE VOUS SERVIR DU RADIATEUR OU DE LE FAIRE FONCTIONNER. UN USAGE ABUSIF DE CE RADIATEUR PEUT CAUSER UN INCENDIE, UNE EXPLOSION OU UN EMPISONNEMENT AU MONOXYDE DE CARBONE POUVANT ENTRAÎNER DES BLESSURES GRAVES OU LA MORT

Cet appareil est un radiateur de construction à air forcé par action directe du feu pour utilisation à l'intérieur. Il est conçu principalement pour le chauffage temporaire de bâtiments en construction ou en réparation. Tous les produits de combustion générés par le radiateur pénètrent dans l'appareil de chauffage et sont relâchés dans la zone chauffée. Bien que cet appareil de chauffage fonctionne avec une efficacité de combustion minimale d'environ 99% +, il produit quand même une petite quantité de monoxyde de carbone. Les humains peuvent tolérer de petites quantités de monoxyde de carbone pendant de courtes périodes. Le monoxyde de carbone peut s'accumuler dans un espace chauffé et une ventilation inadéquate peut entraîner un empoisonnement ou la mort.

⚠ AVERTISSEMENT: Ne pas utiliser avec un réseau de gaines.

RISQUE LIÉ À LA QUALITÉ DE L'AIR

- Ne pas utiliser ce radiateur pour le chauffage résidentiel.
- L'utilisation d'un radiateur à chauffage direct dans la zone de construction peut entraîner une exposition à des niveaux de monoxyde de carbone (CO), de dioxyde de carbone (CO₂) et de dioxyde d'azote (NO₂) considérés comme dangereux pour la santé et potentiellement mortels.
- Ne pas utiliser dans les endroits sans ventilation.
- Il est important de reconnaître les symptômes d'une intoxication au CO et au CO₂ :
 - Maux de tête, picotement des yeux;
 - Étourdissement, désorientation;
 - Difficulté à respirer, sensation d'étouffement.
- Un système de ventilation et d'échangeur d'air adéquat (OSHA 29 CFR 1926.57) pouvant supporter la combustion

et permettant de maintenir une qualité de l'air acceptable doit être fourni conformément aux normes OSHA 29 CFR 1926.154 et ANSI A10.10, Safety Requirements for Temporary and Portable Space Heating Devices and Equipment used in the Construction Industry, et au Code d'installation du gaz naturel et du propane (CSA B149.1).

- Mesurer périodiquement les niveaux de CO, de CO₂ et de NO₂ dans la zone de construction (minimalement au début du quart de travail et après 4 heures).
- Fournir un système de ventilation et d'échangeur d'air (naturel ou mécanique) adéquat afin de maintenir une qualité de l'air intérieur acceptable.

L'installation de cet appareil à des altitudes supérieures à 2 000 pi (610 m) doit être faite conformément aux codes locaux ou, en l'absence de codes locaux, au Code national des gaz combustibles, ANSI Z223.1/NFPA 54, ou à la Norme nationale du Canada, Code d'installation du gaz naturel et du propane, CSA B149.1

États-Unis – Concentration maximale admissible pour une exposition de 8 heures (OSHA 29 CFR 1926.55 App A)

CO 50 ppm
 CO₂ 5000 ppm
 NO₂

États-Unis – Valeur maximale (limite d'exposition à court terme [LECT] = 15 minutes)

CO
 CO₂
 NO₂ 5 ppm

Canada – Concentration maximale admissible pour une exposition de 8 heures (lignes directrices en matière de santé et de sécurité au travail de WorkSafeBC, partie 5.1, et règlement 833 de l'Ontario)

25 ppm
 5000 ppm
 3 ppm (Reg 833)

Canada – LECT = 15 minutes (règl. 833)/1 heure (WorkSafeBC) Lignes directrices en matière de santé et de sécurité au travail de WorkSafeBC, partie 5.1, et règlement 833 de l'Ontario

100 ppm
 15000 ppm (WSBC)
 30000 ppm (Reg 833)
 1.0 ppm (WorkSafeBC)
 5.0 ppm (Reg 833)

- Vérifier que la sortie de gaz et l'entrée d'air sont exemptes d'obstructions.
- À mesure que l'étanchéité du bâtiment augmente au cours des phases de construction, il est possible que la ventilation doive être augmentée.

⚠ AVERTISSEMENT: Certifié pour une utilisation avec les blocs-batteries rechargeables DeWalt 20V ou Milwaukee M18. Reportez-vous au tableau ci-dessous pour voir une liste des batteries approuvées.

Packs de batteries approuvés		
Size	Temps d'exécution	Toutes les durées d'exécution sont approximatives. Les durées d'exécution réelles peuvent varier. L'état de charge, la température et l'âge de la batterie affecteront tous la durée de fonctionnement actuelle.
2.0 Ah	Jusqu'à 3 heures	*La tension initiale maximale de la batterie (mesurée sans charge de travail) est de 20 volts. La tension nominale est de 18.
5.0 Ah	Jusqu'à 8 heures	
8 Ah	Jusqu'à 13 heures	

CARACTÉRISTIQUES

N° DE MODÈLE	MODÈLE: LPFAB60DG			
DÉBIT CALORIFIQUE	36000 BTU/hr (Faible) - 60000 BTU/hr (Forte)			
TYPE DE GAZ	PROPANE			
PRESSION D'ALIMENTATION EN GAZ AU RÉGULATEUR MAXIMUM	PRESSION DE LA BOUTEILLE			
MINIMUM (DANS LE BUT D'AJUSTER L'ENTRÉE)	25 PSI / 172 KPa			
PRESSION D'ADMISSION	5 PSI			
CONSOMMATION DE GAZ (LB/HR)	Forte-2.78 Faible -1.39			
CONSOMMATION DE GAZ (KG/HR)	Forte-1.26 Faible -0.63			
PUISSANCE ABSORBÉE	120 V, 60 Hz / 18 V DC			
AMPÉRAGE CHARGE	120 V AC	0.174 amps		
	18 V DC*	0.61 amps		
ALLUMAGE	ÉTINCELLE ÉLECTRONIQUE			
ÉCLATEUR	4 mm (0.157")			
DIMENSION (LONGEUR X LARGEUR X HAUTEUR)	Leg Inserted	449mm (17.68")	409mm (16.10")	285mm (11.22")
	Leg Extended	466mm (18.35")	422mm (16.61")	285mm (11.22")
TEMPÉRATURE DE FONCTIONNEMENT MINIMALE	0 ° F (-18 ° C)			
TEMPÉRATURE MINIMALE DE STOCKAGE	0 ° F (-18 ° C)			

Remarque: *La tension maximale initiale de la batterie (mesurée sans charge de travail) est de 20 volts. La tension nominale est de 18 volts.

CONSIGNES DE SÉCURITÉ GÉNÉRALES

Les accidents sont toujours tragiques, surtout parce que bon nombre d'entre eux pourraient être évités avec un peu d'attention et

de jugement. Il existe quelques bonnes pratiques de base que vous devez suivre pour une utilisation sécuritaire de votre radiateur.

CONSIGNES DE SÉCURITÉ IMPORTANTES

- Surveillez attentivement les enfants lorsqu'ils se trouvent dans la zone chauffée.
- Maintenez toujours un dégagement adéquat entre l'appareil de chauffage et des matériaux combustibles. Distance minimale des sources de combustible : côté – 61 cm (24 po); haut – 92 cm (36 po); devant – 183 cm (72 po). Ne doit pas être installé sur un plancher inflammable.
- Le radiateur doit être placé sur une surface stable et de niveau.
- Ne placez jamais quoi que ce soit, y compris des vêtements ou d'autres objets inflammables, sur l'appareil de chauffage.
- Assurez-vous que l'espace autour de l'appareil est propre et ne contient pas de matériaux combustibles, d'essence, de diluant à peinture et d'autres vapeurs ou liquides inflammables.
- Ne modifiez pas le radiateur et ne faites pas fonctionner un radiateur qui a été modifié.
- Lorsque l'appareil fonctionne, maintenez en tout temps un dégagement suffisant pour permettre l'accès à l'appareil et l'alimentation en air pour la combustion et la ventilation.
- L'entretien et les réparations doivent être effectués par une personne qualifiée. Le radiateur devrait être inspecté avant chaque utilisation et au moins une fois par année par une personne qualifiée. Un nettoyage plus fréquent peut être nécessaire. Ne réparez pas le radiateur pendant qu'il est chaud ou en marche.
- Ne branchez jamais un radiateur à une source d'alimentation en gaz non réglementée.
- Le radiateur est expédié de l'usine pour une utilisation au gaz de pétrole liquéfié (propane). Ce radiateur ne doit être utilisé qu'avec du gaz propane; ne pas convertir le radiateur à tout autre gaz. L'installation doit être conforme aux codes locaux. En l'absence de codes locaux, elle doit être conforme à la Norme pour l'entreposage et la manipulation des gaz de pétrole liquéfié ANSI/NFPA 58 et au Code d'installation du gaz naturel CSA B149.1.
- La pression minimale et la pression maximale d'admission vers le régulateur depuis le réservoir de gaz équivalent respectivement à 25 lb/po² et à la pression du réservoir. Utilisez uniquement l'ensemble régulateur et tuyau fourni avec le radiateur. Inspectez l'ensemble régulateur et tuyau fourni avant chaque utilisation du radiateur. En cas d'usure ou d'abrasion excessive, ou si le tuyau est coupé, remplacez l'ensemble régulateur et tuyau par un ensemble figurant sur la liste des pièces avant d'utiliser ce radiateur.
- Les connexions d'alimentation en gaz doivent être vérifiées à l'aide d'une solution 50/50 de détergent à vaisselle liquide; n'utilisez jamais une flamme pour vérifier les fuites de gaz.
- La connexion électrique et la mise à la terre doivent être conformes au Code national de l'électricité, à la norme ANSI/ NFPA 70 ou, au Canada, à la norme CSA C22.1 du Code canadien de l'électricité, partie 1. Utilisez uniquement une prise à trois (3) broches convenablement mise à la terre.
- Ne restreignez pas l'entrée ou la sortie d'air par quelque moyen que ce soit. Le flux d'air de combustion et de ventilation ne doit pas être entravé.
- TCet appareil ne doit pas être dirigé vers un récipient de propane-gaz à distance de 20 pieds (6m.). Le chauffe-eau doit être situé au moins à 6 pi (1,83 m) aux États-Unis, ou (ii) 10 pi (3 m) au Canada, à partir d'un réservoir de gaz propane.
- Le système d'alimentation de la bouteille de propane doit être organisé pour permettre un retrait de vapeur de la bouteille en fonctionnement.
- Cet appareil de chauffage ne doit pas être utilisé avec les thermostats, minuteries externes ou d'autres dispositifs de commande qui peuvent modifier l'alimentation électrique du chauffe-eau.
- Pour une utilisation intérieure. Adéquat la ventilation doit être fournie conformément avec OSHA 29 CFR 1926.154, Sécurité Exigences pour les temporaires et portables Appareils et équipements de chauffage des locaux ANSI A10.10, ANSI 223.1 / NFPA 54, Code du gaz de pétrole liquéfié, NFPA 58 ou l'installation nationale de gaz et de propane Code CAN B149.1 selon le cas.
- Les dégagements minimaux au combustible construction : côté - 24" (61 cm) ; Haut - 48" (121,9 cm) ; Avant - 72" (183 cm); Étage - combustible, doit être entretenu en tout temps.
- Le flexible doit être visuellement inspecté avant chaque utilisation de l'appareil de chauffage. Si ça est évident qu'il y a une abrasion excessive ou usure, ou le tuyau est coupé, il doit être remplacé avant la mise en service du radiateur.
- L'ensemble de tuyau de remplacement sera celui spécifié par le fabricant (consultez la liste des pièces).
- Placez le radiateur en un endroit où il ne sera pas directement exposé aux éclaboussures d'eau, à la pluie et aux fuites d'eau.

⚠ AVERTISSEMENT: Le moteur et le ventilateur doivent être en marche avant l'allumage, pendant le fonctionnement de l'appareil et à l'arrêt, afin de prévenir une extinction accidentelle qui pourrait causer

des blessures ou entraîner des dommages matériels.

CARACTÉRISTIQUES DU PRODUIT

- Portable, stable et entièrement assemblé
- Résistant au vent et protégé contre la pluie
- L'allumage par étincelle piézoélectrique
- Mécanisme de verrouillage de sécurité pour éviter les fuites accidentelles de gaz
- Système d'arrêt de sécurité sûr à 100 %
- Débit calorifique continu réglable

DÉBALLAGE

1. Retirez l'appareil de chauffage de la boîte.
2. Retirez tout emballage de protection appliqué au radiateur pour l'expédition.
3. Conservez les cartons et matériaux d'emballage jusqu'à ce que l'appareil soit mis en marche et que son bon état de fonctionnement soit constaté.

4. Vérifiez que le radiateur n'a pas été endommagé durant le transport. Si le radiateur présente des dommages externes ou internes, informez-en immédiatement le détaillant ou le distributeur où vous l'avez acheté.

ASSEMBLAGE DE LA REMBOBINEURS DE CORDON :

Outils nécessaires Pour

L'assemblée: Tous les

Modèles: Clé à Molette

Contenu:

Tous les Modèles:

Unité, Manuel, Ensemble

Régulateur et Tuyau

Réglementation et de Tuyaux de

Raccordement:

Voir la figure ci-dessous.

Connecter le tuyau solidement à l'appareil de chauffage utilisant une clé à molette.

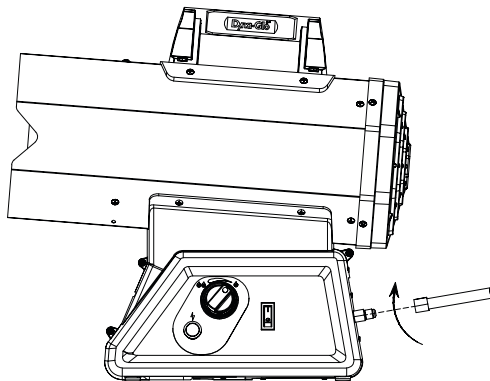

INFORMATION SUR LA TAILLE CAPACITÉ DES BONBONNES DE GAZ PROPANE

Le tableau ci-dessous indique le nombre et le format des bouteilles de gaz propane nécessaires pour faire fonctionner ce radiateur. *À des températures inférieures, une quantité moindre de gaz est dégagée. Par temps froid, vous pourriez avoir besoin de deux bouteilles (ou plus) de 45 kilos (100 livres) ou d'une plus grosse bouteille. (Voir la liste des pièces de votre modèle de radiateur pour obtenir l'ensemble régulateur spécifié.)

Température (°C – °F) de la bouteille	Nombre de bouteilles
	36,000-60,000 BTU/h
Above 32°F (0°C)	1 - 20lb (9kg)
32°F (0°C)	1 - 20lb (9kg)
20°F (-7°C)	1 - 20lb (9kg)
10°F (-12°C)	1 - 20lb (9kg)
-10°F (-23°C)	2 - 20lb (9kg)
-20°F (-29°C)	1 - 100lb (45kg)

LA BOUTEILLE DE GAZ PROPANE (PÉTROLE LIQUÉFIÉ) DOIT ÉGALEMENT ÊTRE DOTÉE DE L'ÉQUIPEMENT SUIVANT:

- Un collier pour protéger la valve de gaz propane.
- Une soupape d'arrêt à l'extrémité de la sortie de la valve de gaz propane, tel que spécifié par l'American National Standards for Compressed Gas Cylinder Valve Inlet and Inlet Connections.
- Une soupape de sécurité ayant des communications directes avec l'espace de vapeur de la bouteille.
- Un dispositif de retrait de vapeur.

Le régulateur de pression du gaz propane (pétrole liquéfié) et l'ensemble tuyau fournis avec ce radiateur doivent être utilisés sans modification.

L'ensemble tuyau doit être inspecté visuellement avant chaque utilisation du radiateur. Si vous constatez de l'usure ou de l'abrasion excessive, ou si le tuyau est coupé, vous devez remplacer l'ensemble tuyau avant d'utiliser le radiateur. L'ensemble tuyau de remplacement doit être celui qui est spécifié par le fabricant.

INSTALLATION À LA BOUTEILLE DE GAZ PROPANE

IMPORTANT: Vous devez utiliser une bouteille de gaz propane (pétrole liquéfié) qui est compatible avec le dispositif de raccord fourni avec le tuyau et le régulateur.

FIG. 1

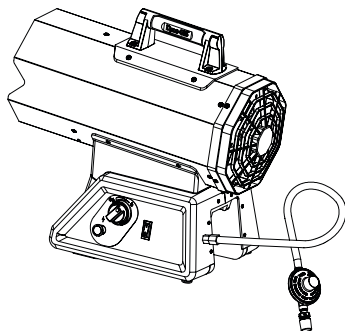

1. Munissez-vous du système d'alimentation de gaz propane. Assurez-vous que la soupape de la bouteille est entièrement fermée en tournant complètement le bouton dans le sens des aiguilles d'une montre (↻). Assurez-vous que la bouteille est en position verticale afin de permettre l'élimination des vapeurs. (pétrole liquéfié) – (voir page 7).
2. Raccorder le tuyau à l'entrée de chauffage. Serrez fermement à l'aide d'une clef. Vous devez utiliser le régulateur fourni avec l'appareil.
3. Connectez le raccord de l'alimentation en gaz de l'ensemble régulateur et tuyau à la bouteille de propane (pétrole liquéfié).
4. Ouvrez lentement la vanne d'alimentation de propane (pétrole liquéfié) de la bouteille.
REMARQUE : Si la vanne n'est pas ouverte lentement, le dispositif d'excès de débit dans le régulateur peut interrompre

FIG. 2

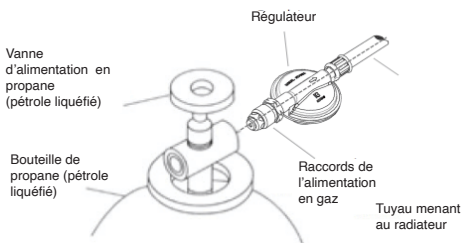

l'alimentation en gaz. Si cela se produit, fermez la vanne d'alimentation de propane (pétrole liquéfié), attendez une minute (ou jusqu'à ce qu'un déclic se fasse entendre) et ouvrez-la à nouveau lentement.

5. Inspectez tous les raccords pour vérifier s'il y a des fuites. Appliquez une solution savonneuse comprenant une quantité égale de savon à vaisselle liquide et d'eau sur les joints à gaz. Des bulles apparaissent s'il y a une fuite. Faites en sorte que le radiateur soit étanche avant l'emploi.
6. Fermez la vanne d'alimentation de propane (pétrole liquéfié) avant de tenter de réparer la connexion.

⚠ AVERTISSEMENT: **PL** Le nettoyage et le remplissage des bouteilles de gaz de propane (pétrole liquéfié) doivent être effectués par des personnes ayant reçu une formation sur les marches à suivre pour les gaz à pétrole liquéfiés en vigueur dans l'industrie du gaz. Le non-respect de ces instructions peut entraîner une explosion, un incendie, des blessures graves ou la mort.

REPLISSAGE DE LA BOUTEILLE DE GAZ PROPANE

REPLISSAGE DE LA BOUTEILLE DE GAZ PROPANE

- Placez la valve du robinet de gaz du radiateur et celle de la bouteille de gaz propane à la position D'ARRÊT.
 - La vanne du réservoir de propane équipée de l'ancienne installation possède un FILETAGE RENVERSÉ. Tournez le raccord POL dans le SENS ANTIHORAIRE pour le desserrer. Protégez le raccord POL lorsqu'il est déconnecté du réservoir.
- Faites remplir la bouteille par un fournisseur de gaz propane local.
 - Fixez en place le réservoir rempli de propane et connectez le raccord POL au raccord du réservoir en tournant dans le SENS ANTIHORAIRE.
 - La valve du robinet de gaz du radiateur étant toujours en position D'ARRÊT, ouvrez la vanne de la bouteille et vérifiez s'il y a des fuites de solution savonneuse.

INSTRUCTIONS D'INSTALLATION ET DE RETRAIT DE LA BATTERIE

Pour installer la batterie, alignez-la avec les rails de guidage du radiateur et poussez fermement jusqu'à ce qu'elle se mette en position. Pour retirer la batterie, appuyez sur le bouton de déverrouillage et tirez fermement vers l'extérieur.

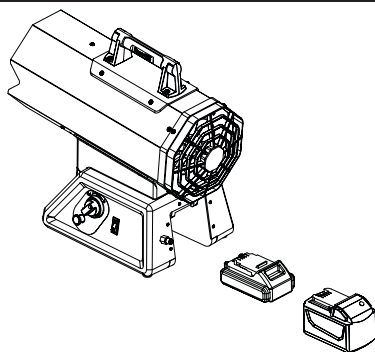

RACCORD DE RALLONGE

Pour faire fonctionner le radiateur avec une alimentation de 120 V CA, fixez l'extrémité femelle d'une rallonge à trois broches de calibre 16, homologuée pour l'extérieur, à la prise située à l'arrière du radiateur. Assurez-vous que le cordon est complètement inséré.

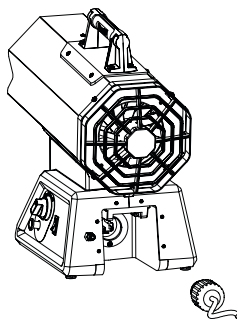

INSTRUCTIONS DE RÉGLAGE DE L'INCLINAISON DU RADIATEUR

Le radiateur a deux angles d'inclinaison, BAS et HAUT, comme illustré à la figure 3 et 3a. Pour déplacer le radiateur à une de ces positions, les boutons d'inclinaison doivent être enfoncés simultanément pendant que la patte avant est tirée/poussée en position. Un cliquetis indique que la patte avant a été correctement mise en position.

FIG. 2

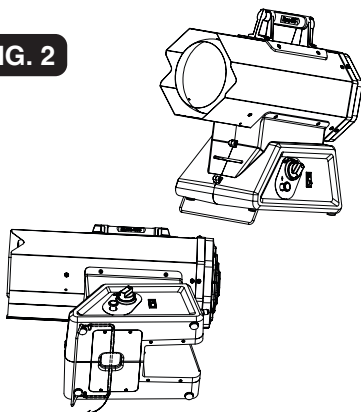

FIG. 3

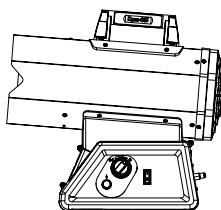
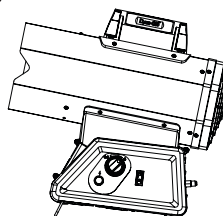

FIG. 3A



SÉCURITÉ RELATIVE AU PROPANE

Le propane est sécuritaire lorsqu'il est manipulé correctement. Une manipulation négligente du réservoir de gaz propane peut entraîner un incendie et (ou) une explosion.

Par conséquent :

- Gardez toujours le réservoir (la bouteille), solidement fixé en position verticale.
- Évitez de pencher le réservoir sur le côté lorsqu'il est connecté à un régulateur, car cela pourrait endommager la membrane du régulateur
- Manipulez les vannes avec soin.
- Ne branchez jamais un réservoir de gaz propane non réglementé à un radiateur de

construction.

- Ne soumettez pas le réservoir de propane à une chaleur excessive.
- Refermez bien le robinet d'arrêt du gaz sur le réservoir de propane après chaque utilisation.
- Le raccord POL doit être protégé lorsqu'il est déconnecté du réservoir de gaz propane.
- Ne rangez jamais un réservoir de gaz propane à l'intérieur d'un immeuble ou à proximité de tout appareil de combustion de gaz.

LE RÉSERVOIR DÉCONNECTÉ NE DOIT JAMAIS ÊTRE ENTREPOSÉ DANS UN IMMEUBLE, UN GARAGE NI TOUT AUTRE ESPACE CLOS.

VÉRIFICATION DE FUITES



Vérifiez tous les branchements de gaz à l'aide d'une solution savonneuse pour vous assurer qu'ils sont serrés et étanches

- L'installation de votre radiateur doit être conforme aux codes locaux et (ou) au code de

l'utilisation du gaz. En l'absence de codes locaux, elle doit être conforme à la Norme pour l'entreposage et la manipulation des gaz de pétrole liquéfié ANSI/NFPA 58 et au Code d'installation du gaz naturel CSA B149.1.

INSTRUCTIONS D'ALLUMAGE

⚠ AVERTISSEMENT: Le moteur et le ventilateur doivent être en marche avant l'allumage, pendant le fonctionnement de l'appareil et à l'arrêt, afin de prévenir une extinction accidentelle qui pourrait causer des blessures ou entraîner des dommages matériels.

1. Branchez le cordon d'alimentation à une prise monophasée à trois (3) broches de 120 V, 60 Hz, correctement mise à la terre ou insérez la batterie CC comme indiqué précédemment.
2. Tournez le bouton de la vanne de gaz dans le sens horaire  jusqu'à la position « — ».
3. Attendez cinq (5) minutes pour laisser évacuer tout le gaz. Essayez ensuite de détecter toute odeur de gaz. Si aucune odeur n'est détectée, passez à la prochaine étape.
4. Ouvrir l'alimentation en gaz en tournant le robinet de réservoir dans le sens antihoraire  jusqu'à la position de MARCHE
5. Mettez l'interrupteur MARCHE/ARRÊT en position de marche « | ». Laissez le bouton de la vanne de gaz à la position « — ».
6. Appuyez à fond sur le bouton d'allumage « ⚡ » et maintenez jusqu'à ce que des étincelles allument le brûleur.
7. Maintenez le bouton de la vanne enfoncé pendant au moins 30 secondes après l'allumage du brûleur. Relâchez le bouton après 30 secondes
8. Si le brûleur ne demeure pas allumé, recommencez les étapes d'allumage.
9. Lorsque le brûleur est allumé, tournez la valve du robinet de gaz dans le sens antihoraire  jusqu'au réglage souhaité.

DIRECTIVES D'ARRÊT

⚠ AVERTISSEMENT: Le moteur et le ventilateur doivent être en marche avant l'allumage, pendant le fonctionnement de l'appareil et à l'arrêt, afin de prévenir une extinction accidentelle qui pourrait causer des blessures ou entraîner des dommages matériels.

1. Tournez le bouton de la vanne de gaz dans le sens horaire  jusqu'à la position « — ».
2. Fermez l'alimentation en gaz D'ARRÊT

de la bouteille de propane en tournant le bouton dans le sens horaire.

3. Laissez le radiateur en marche pendant 30 secondes pour évacuer la chaleur avant de l'éteindre.
4. Mettez l'interrupteur MARCHE/ARRÊT en position d'arrêt  pour éteindre le moteur du ventilateur.
5. Débranchez le radiateur lorsque celui-ci s'est refroidi et qu'il est à la température de la pièce.

VÉRIFIEZ L'ALLUMAGE DU RADIATEUR

Pour vérifier l'allumage de votre radiateur de construction, suivez les instructions d'allumage applicables au système de commande de gaz utilisé. Vérifiez les fuites de toutes les

connexions de gaz à l'aide d'une solution savonneuse. Des bulles de savon indiquent une fuite de gaz. N'utilisez PAS d'allumette ni de flamme pour vérifier les fuites de gaz.

RANGEMENT

Ne rangez jamais un réservoir de gaz propane à l'intérieur d'un immeuble ou à proximité de tout appareil de combustion de gaz ou de pétrole. Lorsque la bouteille de propane n'est pas déconnectée du radiateur de construction, la bouteille et le radiateur doivent être rangés à l'extérieur dans un endroit bien ventilé et hors de portée des enfants. Si, pour quelque raison que ce soit, le radiateur doit être entreposé à l'intérieur, la bouteille

doit être déconnectée et rangée à l'extérieur dans un endroit bien ventilé, hors de portée des enfants, conformément à la Norme pour l'entreposage et la manipulation des gaz de pétrole liquéfié ANSI/NFPA 58 et au Code d'installation du gaz naturel CSA B149.1. La soupape en plastique fournie avec votre bouteille doit être solidement installée lorsque la bouteille est déconnectée du radiateur.

INSTRUCTIONS D'ENTRETIEN

1. Mettez l'appareil hors tension, laissez le radiateur refroidir complètement et déconnectez le tuyau de propane avant d'effectuer tout entretien. Retirez la batterie et débranchez l'appareil du secteur 120 volts.
2. Gardez l'appareil propre et tenez l'intérieur de la torpille exempt de débris afin d'éviter l'obstruction de l'entrée et la sortie de la ventilation et de l'air de combustion.
3. Faites vérifier l'appareil par un technicien de service qualifié au moins une fois par année, de préférence avant la saison de chauffage.

PIÈCES DE RECHANGE

 AVERTISSEMENT: Utiliser uniquement des pièces de rechange d'origine. Ce radiateur doit utiliser des pièces d'un modèle particulier. Ne pas substituer ou utiliser des pièces génériques. L'utilisation des pièces de rechange inappropriées pourraient causer des blessures graves ou mortelles. Cela permettra également de protéger votre couverture de garantie pour les pièces remplacées sous garantie.

Pièces sous garantie : Communiquez avec les distributeurs agréés de ce produit. S'ils ne peuvent vous fournir de pièces de rechange d'origine, communiquez avec la centrale des pièces la plus proche ou encore avec les services techniques de GHP Group Inc. au 1 877 447-4768.

Lorsque vous appelez GHP Group Inc., assurez-vous d'avoir sous la main:

- votre nom
- votre adresse
- le problème de fonctionnement du radiateur
- la date d'achat, le modèle et le numéro de série
- de votre radiateur
- le numéro de modèle du radiateur
- le numéro de la pièce de rechange

DÉPANNAGE

PROBLÈME	CAUSES POSSIBLES	MESURE CORRECTIVE
Le ventilateur ne s'allume pas lorsque la connexion électrique est faite.	<ol style="list-style-type: none"> 1. Il n'y a pas d'électricité. 2. Une pale du ventilateur touche une paroi interne de son logement dans le radiateur. 3. Le moteur du ventilateur est défectueux. 	<ol style="list-style-type: none"> 1. Vérifiez qu'il y a du courant dans la prise électrique. Si la tension est correcte, vérifiez que le cordon d'alimentation et la rallonge ne sont pas coupés ou endommagés. 2. Assurez-vous que le logement du ventilateur n'est pas endommagé. Assurez-vous que rien ne fait obstacle au ventilateur. 3. Remplacez le moteur.
Le radiateur ne s'allume pas.	<ol style="list-style-type: none"> 1. Il n'y a pas d'étincelle à l'allumage. 2. L'éclateur est inadéquat. 3. Il y a une mauvaise électrode. 4. Batterie faible. 	<ol style="list-style-type: none"> 1. Vérifiez le fil d'allumage. Fixez à nouveau ou resserrez le fil s'il est lâche. Vérifiez le module à étincelles. Remplacez-le si nécessaire. 2. Placez la distance (voir les caractéristiques pour la distance). 3. Remplacez l'électrode. 4. Chargez la batterie.
Le radiateur s'arrête pendant qu'il est en marche	<ol style="list-style-type: none"> 1. Une température interne trop élevée amène le disjoncteur à interrompre le fonctionnement. 2. La valve de commande est endommagée. 3. De la poussière ou des débris sont accumulés à l'intérieur du radiateur 4. La tension de la batterie descend en dessous de 16,5 V. 	<ol style="list-style-type: none"> 1. Si les sorties des radiateurs sont restreintes, la température interne devient trop élevée. Déplacez le radiateur loin de toute source d'obstruction. 2. Remplacez la vanne de commande. 3. Nettoyez l'intérieur du radiateur. 4. Chargez la batterie.

Assurez-vous de toujours suivre les procédures d'entretien en nettoyant le radiateur une fois par mois au cours d'une utilisation régulière; vérifiez la bougie de l'éclateur au moins une fois par saison.

DIAGRAMME DES CÂBLE

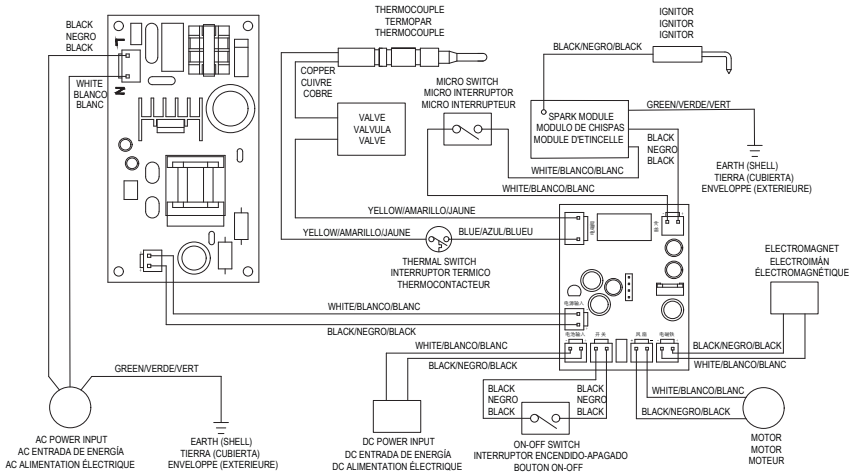

DÉTAIL ILLUSTRÉ DES PIÈCES D'UN APPAREIL DE CHAUFFAGE À GAZ PROPANE POUR LA CONSTRUCTION

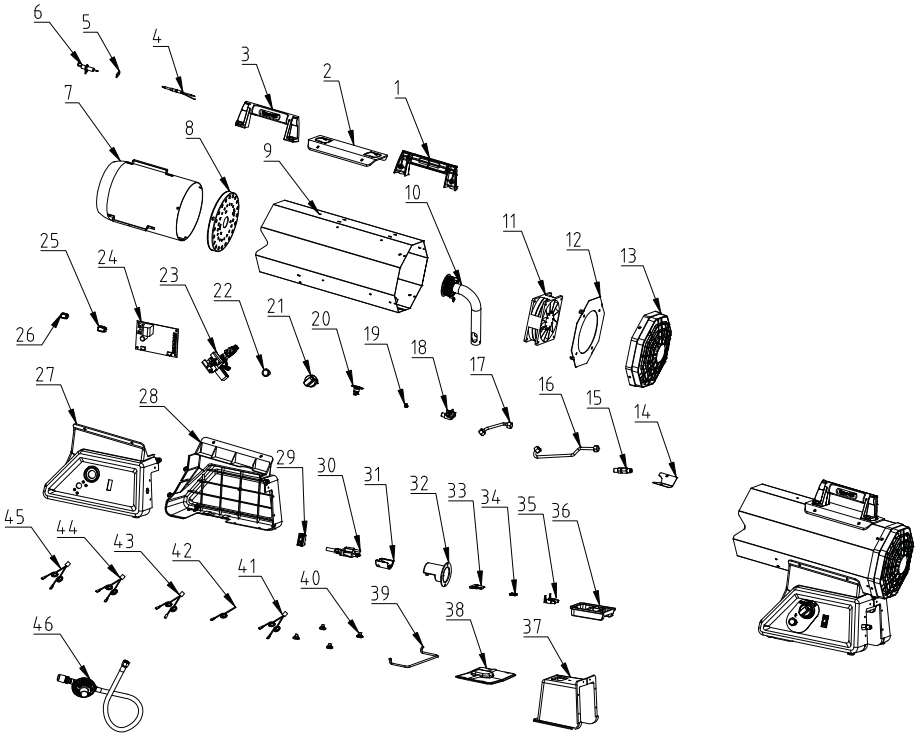

DÉTAIL ILLUSTRÉ DES PIÈCES D'UN APPAREIL DE CHAUFFAGE À GAZ PROPANE POUR LA CONSTRUCTION

MODEL: LPFAB60DG

NO.	DESCRIPTION	ARTICLE NO.	QTE.
1	Poignée gauche	FA60DG-DC-05	1
2	Siège de poignée	FA60QG-DC-07	1
3	Poignée à droite	FA60DG-DC-06	1
4	Thermocouple	FA60Q-16	1
5	Appareil à thermocouple	LPC80-06	1
6	Bougie	FA60-04	1
7	Coque intérieure	FA60QG-DC-04	1
8	Coupe de flamme	FA60Q-05	1
9	Coque extérieure	FA60QG-DC-01	1
10	Assemblage du brûleur	FA60Q-06	1
11	Moteur silencieux	FA60Q-DC-11	1
12	Support moteur	FA60QG-DC-09	1
13	Fil de protection	FA60QG-DC-08	1
14	Plaque Venturi	FA60QG-DC-10	1
15	Plaque Venturi	FA60Q-DC-12	1
16	Tuyau d'entrée de gaz	FA60QG-DC-21	1
17	Tube de sortie de gaz	FA60QG-DC-22	1
18	Porte-buse	GP126-SMT-01	1
19	Ajutage	FA60Q-18	1
20	Interrupteur thermique	FA60-02	1
21	Bouton de commande	FA60Q-12	1
22	Bouton d'allumage	FA60Q-13	1
23	Soupape	GZ85F60QGDC	1
24	PCB	FA60QG-DC-16	1
25	Étui de protection	SB-19	1
26	Étui de protection	SB-16	1
27	Base Droite	FA60QG-DC-03	1
28	Base Gauche	FA60QG-DC-02	1
29	Interrupteur marche-arrêt	FA60Q-DC-20	1
30	Cordon d'alimentation	FA60QG-DC-19	1
31	Couvercle du cordon d'alimentation	FA60QG-DC-15	1
32	Siège avec cordon d'alimentation	FA60QG-DC-14	1
33	Fixation terminale	FA60QG-DC-13-03	1
34	Printemps	GS16-07	1
35	Borne de batterie	FA60QG-DC-13-02	1
36	Siège de batterie	FA60QG-DC-13-01	1
37	Boîtier de batterie	FA60QG-DC-12	1
38	Base inférieure	FA60QG-DC-11	1
39	Support	FA60QG-DC-17	1
40	Jambe de soutien	HA1360-23	4
41	Fil de connexion du micro-interrupteur	FA60QG-DC-18	1
42	Fil d'allumage	FA60Q-DC-34	1
43	Fil	FA60Q-15	1
44	Fil de connexion du commutateur	FA60Q-DC-25	1
45	Fil de connexion CC	FA60QG-DC-20	1
46	Ensemble régulateur et tuyau	GR-108N-01SMT	1

ENREGISTREMENT DE LA GARANTIE

IMPORTANT: Nous vous conseillons fortement de remplir la carte d'enregistrement au cours des quatorze (14) journées suivant la date de l'achat. Vous pouvez aussi enregistrer la garantie en ligne au: www.ghpgroupinc.com. Écrivez le numéro de série. Gardez cette partie de la carte pour vos dossiers.



GHP Group, Inc.
6440 W Howard St
Niles, IL 60714-3302

Tel: (877) 447-4768
www.ghpgroupinc.com

Des questions, des problèmes, des pièces manquantes? Avant de retourner l'article au détaillant, appelez notre service à la clientèle au 1 877 447 4768, entre 8 h 30 et 16 h 30 (HNC), du lundi au vendredi



GHP Group, Inc.
6440 W Howard St
Niles, IL 60714-3302

Tel: (877) 447-4768
www.ghpgroupinc.com