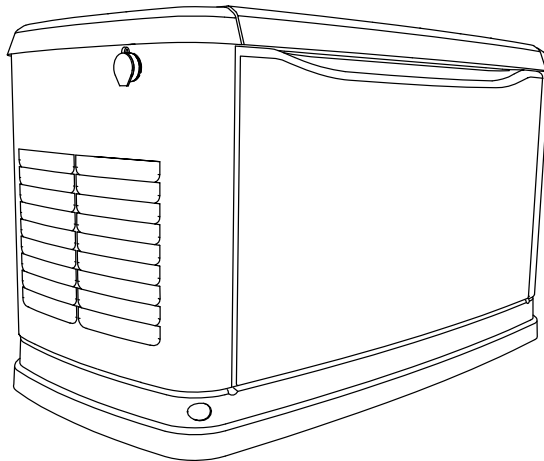

Manuel de l'utilisateur

Génératrices refroidies par air 60 Hz

10 kW à 24 kW

**AVERTISSEMENT**

Danger de mort. Ce produit ne doit pas être utilisé dans une application critique de support de vie. Le non-respect de cet avertissement peut entraîner la mort ou des blessures graves.

(000209b)

Enregistrez votre produit Generac à :
WWW.GENERAC.COM
1-888-GENERAC
(888-436-3722)

For English, visit: <http://www.generac.com/service-support/product-support-lookup>

Para español, visita: <http://www.generac.com/service-support/product-support-lookup>

Utiliser cette page pour consigner l'information importante sur cette génératrice.

Modèle :	
N° de série :	
Date de production :	
Tension (V) :	
Courant (A) GPL :	
Courant (A) GN :	
Fréquence (Hz) :	
Phases :	
Réf. contrôleur :	
STA MAC ID :	
SSID :	

Consigner dans cette page l'information figurant sur l'étiquette signalétique de l'appareil. Voir l'emplacement de l'étiquette signalétique au chapitre **Généralités**. L'étiquette signalétique de l'appareil est apposée sur la paroi intérieure, à gauche du tableau de commande, comme illustré à la **Figure 2-1**, la **Figure 2-2** ou la **Figure 2-3**. Voir les instructions d'ouverture et de dépose du panneau avant au chapitre **Fonctionnement**.

Toujours fournir les numéros de modèle et de série complets de l'appareil lorsqu'on communique avec un IASD (Independent Authorized Service Dealer, fournisseur de services d'entretien agréé indépendant) concernant des pièces ou une réparation.

Utilisation et entretien : Un entretien et des soins corrects de l'appareil permettent de minimiser les problèmes et de maintenir les coûts d'exploitation à un minimum. L'exploitant a pour responsabilité d'effectuer toutes les inspections de sécurité, de vérifier que tout l'entretien est effectué sans délai pour garantir un fonctionnement sans danger et de faire inspecter le matériel à intervalles réguliers par un IASD. L'entretien courant, les réparations et le remplacement de pièces relèvent de la responsabilité du propriétaire/exploitant et ne constituent pas des défauts de pièces ou de main-d'œuvre en vertu des dispositions de la garantie. Les pratiques d'exploitation et l'usage d'un appareil particulier peuvent contribuer à la nécessité d'un entretien ou de réparations plus fréquents.

Lorsque le générateur nécessite un entretien ou une réparation, Generac recommande de communiquer avec un IASD pour obtenir de l'assistance. Les techniciens en entretien et en réparation agréés sont formés en usine et peuvent répondre à tous les besoins en matière d'entretien et de réparation. Pour trouver l'IASD le plus près, visitez le : www.generac.com/Dealer-Locator.

 **AVERTISSEMENT**

**CANCER ET EFFET NOCIF SUR
LA REPRODUCTION**

www.P65Warnings.ca.gov. (000393a)

Table des matières

Section 1 : Sécurité

Introduction	1
Veiller à lire attentivement ce manuel	1
Règles de sécurité	1
Pour tout besoin d'assistance	2
Risques généraux	2
Risques liés à l'échappement	3
Risques électriques	3
Risques d'incendie	4
Risques d'explosion	4
Risques liés aux batteries	4

Section 2 : Généralités

Emplacement des composants et des commandes de la génératrice	7
Étiquettes signalétiques	10
Données techniques	11
Génératrice	11
Moteur	11
Systèmes de protection	12
Émissions	12
Carburant	12
Batterie requise	12
Chargeur de batterie	13
Huile moteur requise	13
Activation de la génératrice	13
Module Wi-Fi	13
Pièces de rechange	13
Accessoires	14

Section 3 : Fonctionnement

Vérification de la préparation du lieu	17
Enceinte de la génératrice	17
Ouvrir le capot supérieur	17
Dépose du panneau d'accès avant	18
Dépose du panneau latéral d'admission	18
Disjoncteur principal (sectionneur de génératrice)	19
Voyants indicateurs	19
Interrupteur d'arrêt auxiliaire	19
Tableau d'interface de commande	20
Utilisation des touches AUTO/OFF/MANUAL	20
Modes de fonctionnement	21

Écrans d'interface	21
Afficheur à cristaux liquides	21
Navigation du système de menus	22
Configurer le temporisateur d'exercice d'entretien	24
Chargeur de batterie	24
Basculement manuel	24
Basculer sur le courant de la génératrice	24
Basculer sur le courant du réseau électrique	25
Basculement automatique	25
Séquence automatique de fonctionnement	25
Panne du réseau électrique	25
Lancement de démarrage	25
Démarrage à froid intelligent	26
Cycle de nettoyage	26
Basculement de charge	26
Mise à l'arrêt du générateur sous charge ou durant une panne du réseau public	26

Section 4 : Entretien

Entretien	27
Préparation pour l'entretien	27
Effectuer l'entretien courant	27
Calendrier d'entretien	28
Journal d'entretien	28
Vérifier le niveau d'huile moteur	29
Huile moteur requise	29
Changer l'huile et le filtre à huile	29
Entretien de l'épurateur d'air	30
Bougie(s) d'allumage	31
Réglage du jeu des soupapes	32
Contrôler le jeu des soupapes	32
Ajuster le jeu des soupapes	32
Entretien de la batterie	33
Contrôler la batterie	34
Nettoyer le piège à sédiments	35
Contrôles après entretien	35
Effectuer un essai d'étanchéité du circuit de carburant	35
Soins après immersion	36
Protection contre la corrosion	36

Mise hors service et remise en service	36
Mettre hors service	36
Remettre en service	37

***Section 5 : Guide de dépannage et de
référence rapide***

Dépannage de la génératrice	39
Guide de référence rapide	41

Section 1 : Sécurité

Introduction

Merci d'avoir acheté cette génératrice compacte de haut rendement à moteur thermique refroidi par air. Elle est conçue pour fournir automatiquement l'alimentation électrique nécessaire au fonctionnement de systèmes critiques en cas de panne de réseau électrique.

Ce modèle est équipé de série d'une enceinte métallique anti-intempéries destinée exclusivement à une installation à l'extérieur. Cette génératrice fonctionne soit au propane liquide (GPL), soit au gaz naturel (GN).

REMARQUE : Cette génératrice permet d'alimenter des charges résidentielles typiques telles que des moteurs à induction (pompes de puisard, réfrigérateurs, climatiseurs, chaudières, etc.), équipements électroniques (ordinateur, moniteur, téléviseur, etc.), luminaires et fours micro-ondes, si elle est choisie de capacité adaptée. Ce modèle est également équipé d'un module Wi-Fi® qui permet à son propriétaire de contrôler l'état de la génératrice à partir de tout accès à Internet.

REMARQUE : Wi-Fi® est une marque déposée de Wi-Fi Alliance®.

Les informations contenues dans ce manuel décrivent avec exactitude les produits fabriqués au moment de la publication du manuel. Le fabricant se réserve le droit de procéder à des mises à jour techniques, à des corrections et à des révisions des produits à tout moment et sans préavis.

Veiller à lire attentivement ce manuel



⚠ AVERTISSEMENT

Consultez le manuel. Lisez complètement le manuel et assurez-vous d'en comprendre le contenu avant d'utiliser l'appareil. Une mauvaise compréhension du manuel ou de l'appareil consigne pourrait entraîner la mort ou des blessures graves. (000100a)

Si une quelconque partie de ce manuel n'est pas comprise, adresser toute question ou préoccupation à l'IASD (Independent Authorized Service Dealer, fournisseur de services d'entretien agréé indépendant) le plus proche ou au Service après-vente Generac au 1-888-436-3722 (1-888-GENERAC) ou visiter www.generac.com concernant les procédures de démarrage, d'exploitation et d'entretien. Le propriétaire est responsable du bon entretien et de la sécurité d'utilisation de l'appareil.

Ce manuel doit être utilisé conjointement avec toute autre documentation fournie avec le produit.

CONSERVER CE MANUEL pour toute consultation ultérieure. Le présent manuel contient des instructions importantes qui doivent être respectées durant le

placement, le fonctionnement et l'entretien de l'appareil et de ses composants. Toujours fournir ce manuel à toute personne devant utiliser cet appareil et l'instruire sur la façon correcte de démarrer, faire fonctionner et arrêter l'appareil en cas d'urgence.

Règles de sécurité

Le fabricant ne peut pas prévoir toutes les circonstances possibles susceptibles d'impliquer un danger. Les avertissements fournis dans ce manuel, ainsi que sur les étiquettes et autocollants apposés sur l'appareil, ne sont pas exhaustifs. Si vous recourez à une procédure, méthode de travail ou technique d'exploitation qui n'est pas spécifiquement recommandée par le fabricant, assurez-vous qu'elle est sûre pour autrui et n'entrave pas la sécurité de fonctionnement du générateur.

Tout au long de ce manuel, ainsi que sur les étiquettes et autocollants apposés sur l'appareil, des encadrés DANGER, AVERTISSEMENT, MISE EN GARDE et REMARQUE sont utilisés pour alerter le personnel d'instructions d'utilisation spéciales dont le non-respect peut s'avérer dangereux. Respectez scrupuleusement ces instructions. La signification des différentes mentions d'alerte est la suivante :

⚠ DANGER

Indique une situation dangereuse qui, si elle n'est pas évitée, entraînera la mort ou des blessures graves.

(000001)

⚠ AVERTISSEMENT

Indique une situation dangereuse qui, si elle n'est pas évitée, pourrait entraîner la mort ou des blessures graves.

(000002)

⚠ MISE EN GARDE

Indique une situation dangereuse qui, si elle n'est pas évitée, pourrait entraîner des blessures légères ou moyennement graves.

(000003)

REMARQUE : Les remarques fournissent des informations complémentaires importantes sur une opération ou une procédure. Elles sont intégrées au texte ordinaire du manuel.

Ces alertes de sécurité ne sauraient à elles seules éliminer les dangers qu'elles signalent. Afin d'éviter les accidents, il est fondamental de faire preuve de bon sens

et de respecter strictement les instructions spéciales dans le cadre de l'utilisation et de la maintenance de l'appareil.

Pour tout besoin d'assistance

Pour tout besoin en entretien ou réparation de l'appareil, s'adresser au Service après-vente Generac au 1-888-GENERAC (1-888-436-3722) ou visiter www.generac.com.

Lors de la demande de pièces ou de services auprès du Service après-vente Generac, veiller à toujours fournir les numéros de modèle et de série de l'appareil tels qu'ils figurent sur l'étiquette signalétique apposée sur l'appareil. Consigner les numéros de modèle et de série dans les espaces prévus sur la couverture avant du manuel.

Risques généraux

⚠ DANGER

Mort. Dommages matériels. L'installation doit toujours respecter les codes, les normes, les lois et les règlements en vigueur. Le non-respect de cette consigne entraînera la mort ou des blessures graves.

(000190)

⚠ DANGER

Démarrage automatique. Couper l'alimentation secteur et mettre l'appareil hors service avant de travailler dessus. Tout manquement à cette règle entraînera la mort ou des blessures graves.

(000191)



⚠ AVERTISSEMENT

Danger de mort. Ce produit ne doit pas être utilisé dans une application critique de support de vie. Le non-respect de cet avertissement peut entraîner la mort ou des blessures graves.

(000209b)

⚠ AVERTISSEMENT

Dommages aux équipements. Cet appareil n'est pas conçu pour être utilisé comme source d'alimentation principale. Il doit servir d'alimentation intermédiaire uniquement en cas d'interruption temporaire de l'alimentation principale. Ce geste pourrait entraîner la mort ou des blessures graves et des dommages à l'équipement.

(000247a)

⚠ AVERTISSEMENT

Démarrage accidentel. Lorsque vous travaillez sur l'appareil, débranchez le câble négatif de la batterie, puis le câble positif. Le non-respect de cette consigne pourrait entraîner la mort ou des blessures graves.

(000130)

⚠ AVERTISSEMENT

Risque d'endommager les équipements. Seul un personnel qualifié doit prendre en charge l'installation, l'utilisation et l'entretien de cet équipement. Le non-respect des consignes d'installation peut provoquer des blessures graves, voire mortelles, ainsi que des dégâts matériels.

(000182a)



⚠ AVERTISSEMENT

Décharge électrique. Des tensions potentiellement mortelles sont générées par cet appareil. Assurez-vous que l'appareil est sécuritaire avant de le réparer ou d'en effectuer l'entretien. Le non-respect de cette consigne pourrait entraîner la mort ou des blessures graves.

(000187)

⚠ AVERTISSEMENT

Choc électrique. Seul un électricien formé et licencié doit effectuer le câblage et les connexions à l'unité. Le non-respect des consignes d'installation peut provoquer des blessures graves, voire mortelles, ainsi que des dégâts matériels.

(000155a)



⚠ AVERTISSEMENT

Pièces mobiles. Ne portez pas de bijoux lorsque vous mettez en marche ou utilisez ce produit. Le non-respect de cette consigne pourrait entraîner la mort ou des blessures graves.

(000115)



⚠ AVERTISSEMENT

Pièces mobiles. Gardez les vêtements, les cheveux et les accessoires loin des pièces mobiles. Le non-respect de cette consigne pourrait entraîner la mort ou des blessures graves.

(000111)



⚠ AVERTISSEMENT

Surfaces chaudes. Lorsque vous utilisez l'appareil, ne touchez pas aux surfaces chaudes. Gardez l'appareil loin des matériaux combustibles lorsqu'il fonctionne. Le contact avec des surfaces chaudes pourrait entraîner des brûlures graves ou un incendie.

(000108)

⚠ AVERTISSEMENT

Dommages à l'équipement et aux biens. Ne modifiez pas la construction ni l'installation du générateur et ne bloquez pas la ventilation. Le non-respect de cette consigne pourrait endommager le générateur ou le rendre dangereux.

(000146)

⚠ AVERTISSEMENT

Risque de blessure. Évitez d'utiliser ou d'entretenir cette machine si vous n'êtes pas alerte. La fatigue peut nuire à la capacité de faire fonctionner ou d'entretenir cet équipement et entraîner la mort ou des blessures graves.

(000215a)

⚠ AVERTISSEMENT

Risque environnemental. Recyclez toujours les batteries dans un centre de recyclage officiel, conformément aux lois et aux réglementations locales. Le non-respect de cette consigne pourrait causer des dommages à l'environnement, la mort ou des blessures graves.

(000228)

⚠ AVERTISSEMENT

Blessures et dommages à l'équipement. N'utilisez pas le générateur en guise de marchepied. Cela peut entraîner une chute, des dommages de pièces, un fonctionnement non fiable du matériel et un danger de mort ou de blessures graves.

(000216)

- Contrôler la génératrice à intervalles réguliers et s'adresser à l'IASD le plus proche concernant les pièces à réparer ou à changer.

Risques liés à l'échappement**⚠ DANGER**

Asphyxie. Le moteur en marche produit du monoxyde de carbone, un gaz inodore, incolore et toxique. Le monoxyde de carbone, s'il n'est pas évité, entraînera la mort ou des blessures graves.

(000103)

**⚠ AVERTISSEMENT**

Asphyxie. Toujours utiliser à l'intérieur une alarme à monoxyde de carbone fonctionnant sur pile, installée selon les instructions du fabricant. Sinon, cela pourrait entraîner la mort ou des blessures graves.

(000178a)

⚠ AVERTISSEMENT

Dommages à l'équipement et aux biens. Ne modifiez pas la construction ni l'installation du générateur et ne bloquez pas la ventilation. Le non-respect de cette consigne pourrait endommager le générateur ou le rendre dangereux.

(000146)

**⚠ AVERTISSEMENT**

Risque d'incendie. Le carburant et ses vapeurs sont très inflammables. Ne pas faire fonctionner à l'intérieur. Cela peut entraîner la mort, des blessures graves ou des dégâts matériels.

(000281)

Risques électriques**⚠ DANGER**

Décharge électrique. Tout contact avec des fils nus, des bornes ou des branchements pendant que le générateur fonctionne causera la mort ou des blessures graves.

(000144)

**⚠ DANGER**

Décharge électrique. Ne branchez jamais cet appareil au système électrique d'un bâtiment à moins qu'un électricien certifié n'ait installé un commutateur de transfert approuvé. Le non-respect de cette consigne entraînera la mort ou des blessures graves.

(000150)

⚠ DANGER

Retour de courant. Utilisez uniquement l'appareillage de connexion approuvé pour isoler la génératrice de la source d'alimentation normale. Le non-respect de cette consigne entraînera des blessures graves, voire mortelles, ainsi que des dégâts matériels.

(000237)

**⚠ DANGER**

Décharge électrique. Assurez-vous que le système électrique est correctement mis à la terre avant de fournir une alimentation. Le non-respect de cette consigne entraînera la mort ou des blessures graves.

(000152)

**⚠ DANGER**

Décharge électrique. Ne portez jamais de bijoux lorsque vous travaillez sur cet appareil. Le non-respect de cette consigne entraînera la mort ou des blessures graves.

(000188)

**⚠ DANGER**

Décharge électrique. Le contact de l'eau avec une source d'alimentation, s'il n'est pas évité, entraînera la mort ou des blessures graves.

(000104)

**⚠ DANGER**

Décharge électrique. En cas d'accident électrique, COUPEZ immédiatement l'alimentation. Utilisez des outils non conducteurs pour libérer la victime du conducteur sous tension. Administrez-lui les premiers soins et allez chercher de l'aide médicale. Le non-respect de cette consigne entraînera la mort ou des blessures graves.

(000145)

Risques d'incendie



⚠️ AVERTISSEMENT

Risque d'incendie. N'obstruez pas le débit d'air de refroidissement et de ventilation autour du générateur. Une ventilation inadéquate pourrait entraîner un risque d'incendie, des dommages possibles à l'équipement, la mort ou des blessures graves.

(000217)



⚠️ AVERTISSEMENT

Explosion et incendie. L'installation doit être conforme aux codes de l'électricité et de construction locaux, provinciaux et nationaux. Le non-respect de cette consigne pourrait entraîner une utilisation non sécuritaire de l'appareil, des dommages à l'équipement, la mort ou des blessures graves.

(000218)



⚠️ AVERTISSEMENT

Risque d'incendie. N'utilisez que des extincteurs d'incendie entièrement pleins cotés ABC par le NFPA. Un extincteur vide ou d'une cote inappropriée ne permettra pas d'éteindre un incendie électrique dans un générateur de secours automatique.

(000219)



⚠️ AVERTISSEMENT

Consultez le manuel. Lisez complètement le manuel et assurez-vous d'en comprendre le contenu avant d'utiliser l'appareil. Une mauvaise compréhension du manuel ou de l'appareil consigne pourrait entraîner la mort ou des blessures graves.

(000100a)



⚠️ AVERTISSEMENT

Décharge électrique. Consultez les normes et les codes locaux pour connaître l'équipement nécessaire pour travailler avec un système électrique sous tension. L'utilisation d'un équipement inadéquat pourrait entraîner la mort ou des blessures graves.

(000257)



⚠️ AVERTISSEMENT

Risque d'incendie. L'appareil doit être positionné de manière à prévenir l'accumulation de matière combustible en dessous. Le non-respect de cette consigne pourrait entraîner la mort ou des blessures graves.

(000147)

Respectez les réglementations établies par l'organisme local responsable de la santé et de la sécurité au travail. Vérifiez également que le générateur est installé conformément aux instructions et aux recommandations du fabricant. Après l'installation, ne faites rien qui pourrait compromettre la sécurité de l'installation et rendre l'appareil non conforme aux codes, normes, lois et règlements mentionnés ci-dessus.

Risques d'explosion



⚠️ DANGER

Explosion et incendie. Le carburant et ses vapeurs sont extrêmement inflammables et explosifs. Il ne doit jamais y avoir de fuite. Gardez-le loin du feu et des étincelles. Le non-respect de cette consigne entraînera la mort ou des blessures graves.

(000192)

⚠️ DANGER

Risque d'explosion et d'incendie. Le raccordement de la source de carburant doit être effectué par un technicien ou un prestataire qualifié. Une mauvaise installation peut entraîner des blessures graves voire mortelles, ainsi que des dégâts matériels.

(000151a)



⚠️ DANGER

Risque d'incendie. Laissez les déversements d'essence sécher complètement avant de démarrer le moteur. Le non-respect de cette consigne entraînera la mort ou des blessures graves.

(000174)



⚠️ AVERTISSEMENT

Risque d'incendie. Les surfaces chaudes peuvent enflammer des matériaux combustibles, ce qui pourrait causer un incendie. Un incendie pourrait entraîner la mort ou des blessures graves.

(000110)

Risques liés aux batteries



⚠️ DANGER

Décharge électrique. Ne portez jamais de bijoux lorsque vous travaillez sur cet appareil. Le non-respect de cette consigne entraînera la mort ou des blessures graves.

(000188)



⚠️ AVERTISSEMENT

Explosion. Ne jetez pas les batteries au feu. Les batteries sont explosives. La solution électrolyte peut causer des brûlures et la cécité. Si la solution électrolytique entre en contact avec la peau ou les yeux, rincez avec de l'eau et demandez une aide médicale immédiate.

(000162)



⚠️ AVERTISSEMENT

Risque d'explosion. Les batteries émettent des gaz explosifs pendant qu'elles se chargent. Gardez-le loin du feu et des étincelles. Portez de l'équipement de protection quand vous travaillez avec des batteries. Le non-respect de cette consigne pourrait entraîner la mort ou des blessures graves.

(000137a)

**⚠ AVERTISSEMENT**

Décharge électrique. Débranchez la borne de mise à la terre de la batterie avant de travailler sur la batterie ou ses câbles. Le non-respect de cette consigne pourrait entraîner la mort ou des blessures graves.

(000164)

**⚠ AVERTISSEMENT**

Risque de brûlures. Les batteries contiennent de l'acide sulfurique et peuvent causer des brûlures chimiques sévères. Portez de l'équipement de protection quand vous travaillez avec des batteries. Le non-respect de cette consigne pourrait entraîner la mort ou des blessures graves.

(000138a)

**⚠ AVERTISSEMENT**

Risque de brûlures. N'ouvrez pas et n'endommagez pas les batteries. Les batteries contiennent une solution électrolytique pouvant causer des brûlures et la cécité. Si la solution électrolytique entre en contact avec la peau ou les yeux, rincez avec de l'eau et demandez une aide médicale immédiate.

(000163a)

⚠ AVERTISSEMENT

Risque environnemental. Recyclez toujours les batteries dans un centre de recyclage officiel, conformément aux lois et aux réglementations locales. Le non-respect de cette consigne pourrait causer des dommages à l'environnement, la mort ou des blessures graves.

(000228)

Recyclez toujours les batteries conformément aux lois et aux réglementations locales. Communiquez avec votre centre local de collecte de déchets solides ou une installation de recyclage pour obtenir des renseignements sur les processus locaux de recyclage. Pour obtenir plus de renseignements sur le recyclage des batteries, consultez le site Web du Battery Council International au <http://batteryCouncil.org>

Cette page est intentionnellement laissée blanche.

Section 2 : Généralités

Emplacement des composants et des commandes de la génératrice

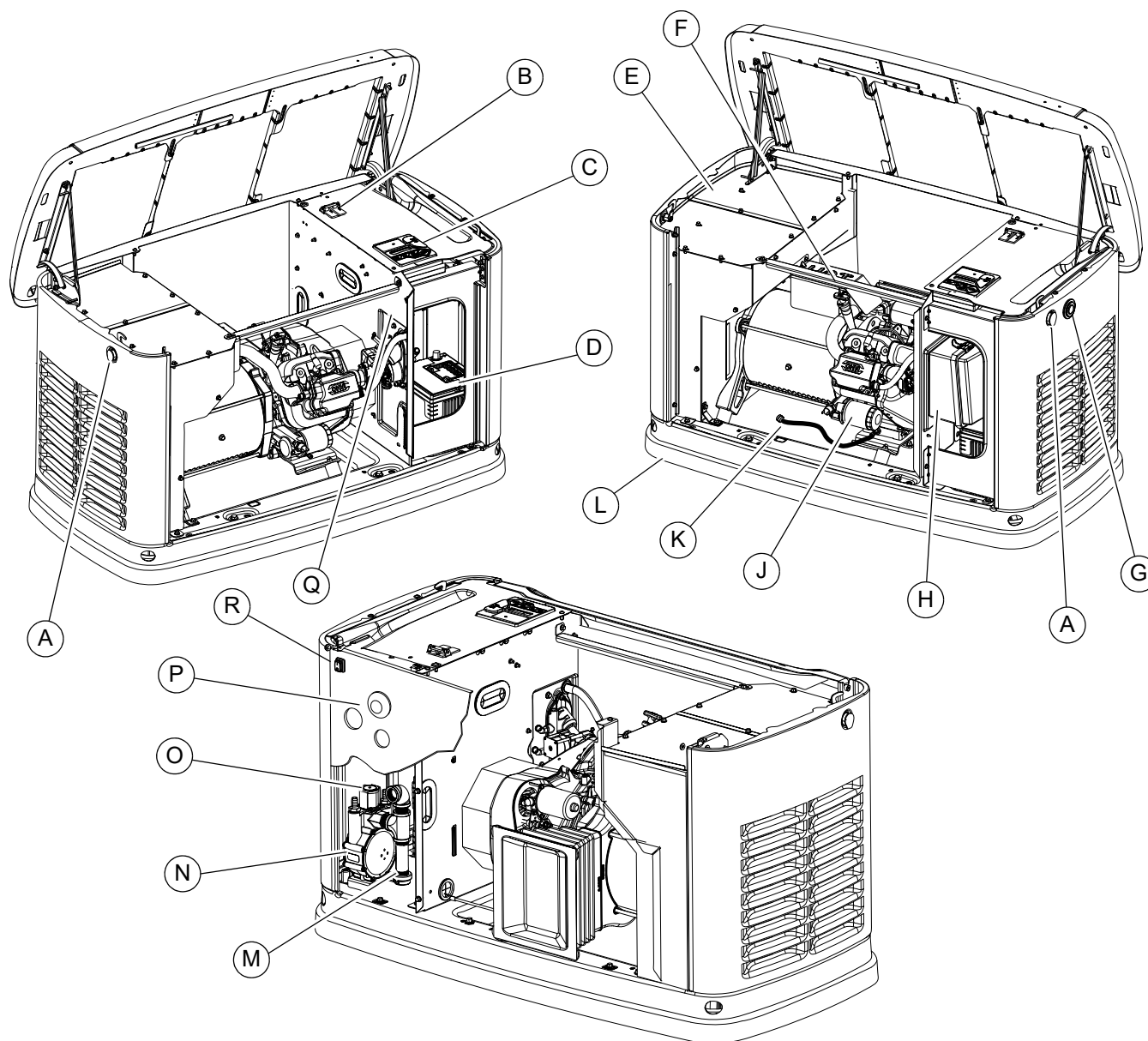

001818

Figure 2-1. 10 kW — Emplacement des composants et des commandes

A	Verrou à capuchon	F	Bouchon/jauge d'huile	K	Flexible de vidange d'huile	O	Arrivée de carburant
B	Disjoncteur principal (sectionneur de génératrice)	G	Voyants indicateurs d'état	L	Socle composite	P	Module Wi-Fi
C	Tableau de commande	H	Boîtier d'épurateur d'air	M	Piège à sédiments	Q	Emplacement des étiquettes signalétiques
D	Compartiment de batterie (batterie non fournie)	J	Filtre à huile	N	Vapo-détendeur	R	Interrupteur d'arrêt auxiliaire
E	Enceinte d'échappement						

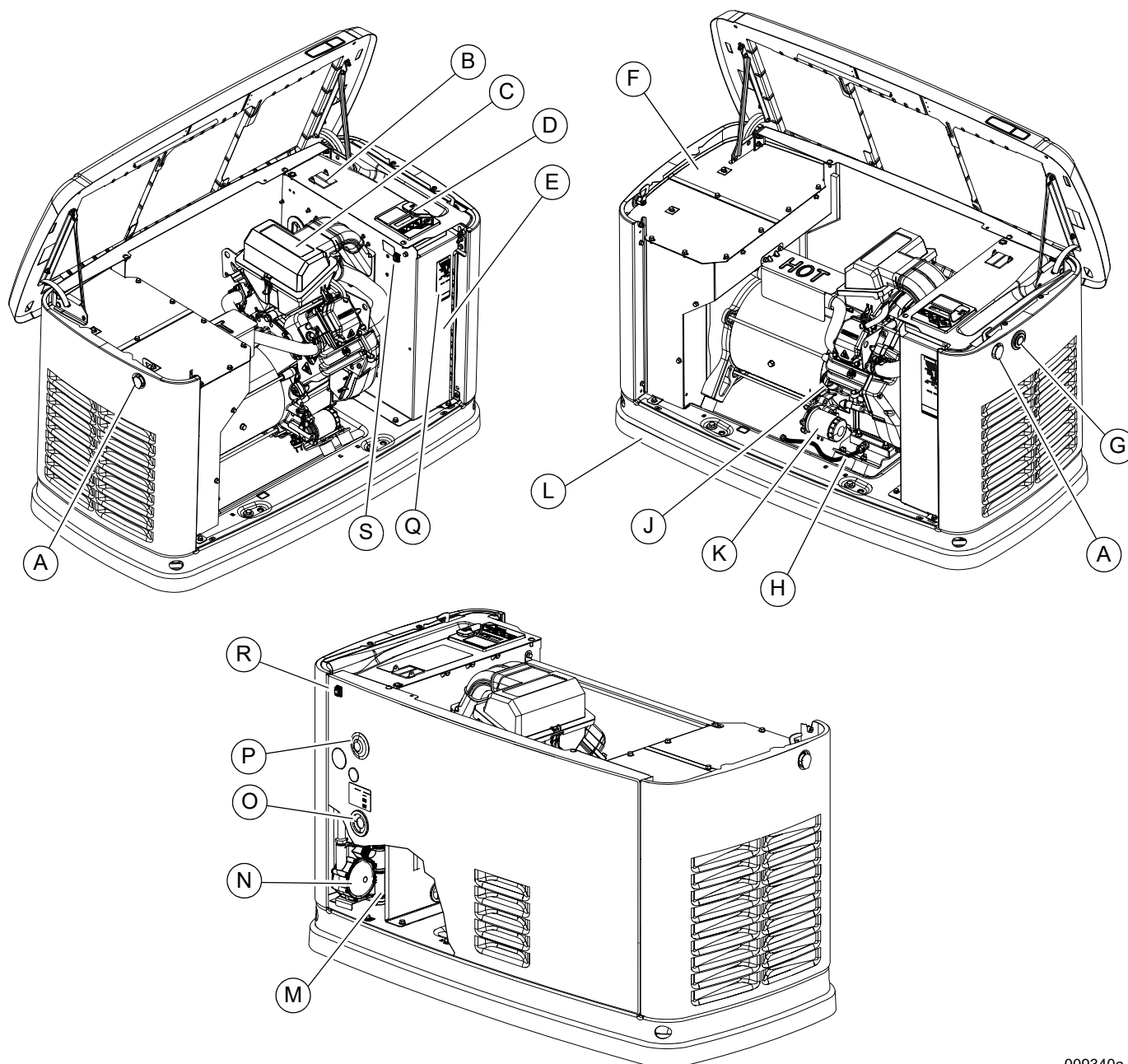

009340a

Figure 2-2. 14 kW à 18 kW — Emplacement des composants et des commandes

A	Verrou à capuchon	F	Enceinte d'échappement	L	Socle composite	Q	Emplacement des étiquettes signalétiques
B	Disjoncteur principal (sectionneur de génératrice)	G	Voyants indicateurs d'état	M	Piège à sédiments	R	Interrupteur d'arrêt auxiliaire
C	Boîtier d'épurateur d'air	H	Flexible de vidange d'huile	N	Vapo-détendeur	S	Interrupteur d'arrêt auxiliaire
D	Tableau de commande	J	Bouchon/jauge d'huile	O	Arrivée de carburant		
E	Compartiment de batterie (batterie non fournie)	K	Filtre à huile	P	Module Wi-Fi		

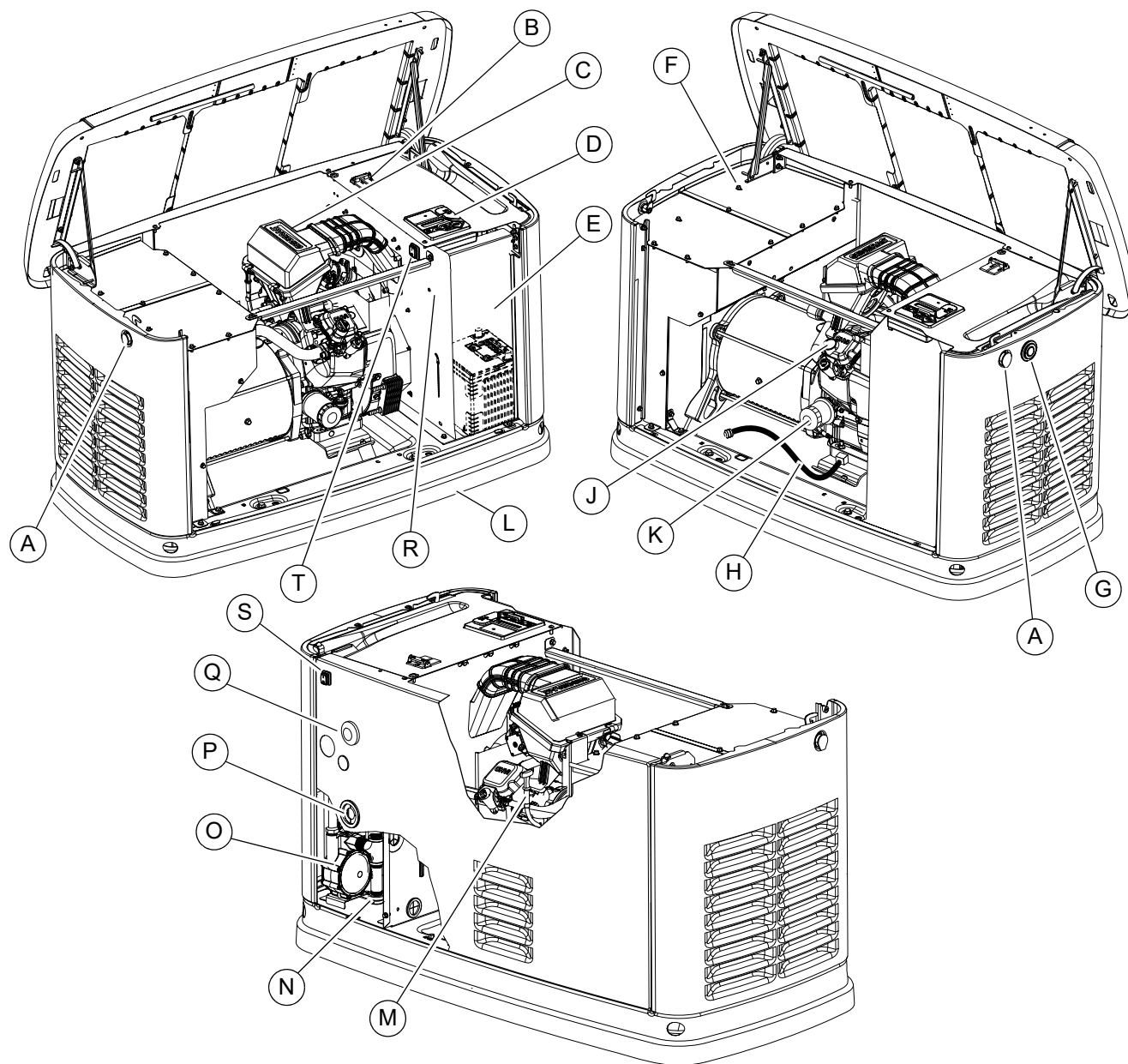

001786

Figure 2-3. 20 kW à 24 kW — Emplacement des composants et des commandes

A Verrou à capuchon	F Enceinte d'échappement	L Socle composite	Q Module Wi-Fi
B Disjoncteur principal (sectionneur de génératrice)	G Voyants indicateurs d'état	M Jauge d'huile	R Emplacement des étiquettes signalétiques
C Boîtier d'épurateur d'air	H Flexible de vidange d'huile	N Piège à sédiments	S Interrupteur d'arrêt auxiliaire
D Tableau de commande	J Bouchon d'huile	O Vapo-détendeur	T Interrupteur d'arrêt auxiliaire
E Compartiment de batterie (batterie non fournie)	K Filtre à huile	P Arrivée de carburant	

Étiquettes signalétiques

Deux étiquettes autocollantes apposées sur la génératrice comprennent des informations sur l'appareil lui-même et sur la pression d'admission de carburant requise pour son bon fonctionnement.

<div data-bbox="313 300 607 1079" style="border: 1px solid black; padding: 5px;"> <p style="text-align: center;">GENERAC</p> <p>MODEL: G0065510 SERIAL: 1000000XXX ITEM NO: 0065510 PROD DATE: 20xx/xx/xx VOLTS: 120/240 1 PHASE LPV AMPS: 183.3/91.7 HZ: 60 NG AMPS: 162.5/81.3 RPM: 3600 INSULATION CLASS: F 10 PF CONTROLLER P/N: 0J8371C COUNTRY OF ORIGIN: USA DUTY RTG: _____ XD 0.23 X'D 0.20 RATED AMBIENT TEMP: 40°C FOR STANDBY SERVICE</p> <table border="0" style="width: 100%;"> <tr> <td style="width: 50%;">NEUTRAL FLOATING UNBALANCED LOAD CAPACITY: 25%</td> <td style="width: 50%;">MANUF. LOC. 1004</td> </tr> </table> <p style="text-align: center;">RAINPROOF ENCLOSURE</p> <hr style="border-top: 1px dashed black;"/> <div style="text-align: center;">  <p style="font-size: 8px;">SwRI ID No. 12204-01-01 Compliant with Clause (2) of Section 4.14 of NFPA 37 LISTED BY: Southwest Research Institute San Antonio, Texas</p> </div> <p>NOTE 1 ISO CHAR. MAXO _____ NOTE 2 ISO CHAR. MAXO _____ NOTE 3 ISO CHAR. MAXO _____ NOTE 4 ISO CHAR. MAXO _____ NOTE 5 ISO CHAR. MAXO _____ NOTE 6 ISO CHAR. MAXO _____ NOTE 7 ISO CHAR. MAXO _____</p> <p style="font-size: 8px;">GENERAC POWER SYSTEMS, INC WAUKESHA, WI USA 53189 0L2157</p> </div>	NEUTRAL FLOATING UNBALANCED LOAD CAPACITY: 25%	MANUF. LOC. 1004	<h3>Étiquette de données de modèle</h3> <p>Comprend des données importantes sur la machine, notamment :</p> <ul style="list-style-type: none"> • numéro de modèle • numéro de série • date de production • tension • fréquence • courant • pays d'origine • température ambiante nominale <p>L'autocollant de données de modèle affiche également les symboles de certification du Laboratoire des assureurs (UL) et du Southwest Research Institute (SwRI) ou Interek ETL.</p>
NEUTRAL FLOATING UNBALANCED LOAD CAPACITY: 25%	MANUF. LOC. 1004		
<div data-bbox="287 1157 644 1394" style="border: 1px solid black; padding: 5px;"> <p style="text-align: center;">FUEL INLET</p> <p>PRIMARY FUEL _____ SERIAL # _____</p> <p>DIESEL MAX FLOW RATE: _____ BTU/HR</p> <p>NATURAL GAS MIN. INLET PRESSURE: _____ in W.C. MAX INLET PRESSURE: _____ in W.C. MAX FLOW RATE: _____ BTU/HR</p> <p>LP-VAPOR MIN. INLET PRESSURE: _____ in W.C. MAX INLET PRESSURE: _____ in W.C. MAX FLOW RATE: _____ BTU/HR</p> <p style="text-align: center;">FLEX HOSE CONNECTION ONLY</p> </div>	<h3>Pression d'admission de carburant</h3> <p>Affiche le numéro de série, ainsi que les pressions minimale et maximale d'admission pour l'alimentation en gaz naturel (GN) et en propane liquide (GPL). Un espace est prévu pour permettre à l'installateur de consigner les débits maximum en fonction des diamètres et longueurs de tuyau installés.</p>		

Données techniques

Génératrice

Modèle	10 kW	14 kW	18 kW	20 kW	22 kW	24 kW
Tension nominale (V)	240					
Intensité nominale (A) sous la charge maximale à la tension nominale avec GPL*	41,7	58,3	75,0	83,3	91,7	100,0
Disjoncteur principal (sectionneur de génératrice)	45 A	60 A	80 A	90 A	100 A	
Phase	1					
Fréquence nominale du courant	60 Hz					
Batterie requise (non fournie)	0H3421S					
Enceinte	Aluminium					
Poids (kg / lb) (sans batterie)	153 / 338	175 / 385	191 / 420	198 / 436	202 / 445	206 / 455
Plage normale d'exploitation	Cet appareil est testé selon les normes UL 2200 à une température d'exploitation de -29 °C (20 °F) à 50 °C (122 °F). Pour les régions où les températures passent en dessous de 0 °C (32 °F), un nécessaire pour temps froid est recommandé. En cas d'exploitation au-dessus de 25 °C (77 °F), il peut y avoir une baisse de la puissance moteur. Voir Moteur .					
Les valeurs nominales de ces génératrices sont évaluées selon UL 2200, Safety Standard for Stationary Engine Generator Assemblies (norme de sécurité pour les génératrices fixes à moteur thermique) et CSA-C22.2 No. 100-04 Standard for Motors and Generators (norme sur les moteurs et les génératrices).						
* Les caractéristiques nominales pour le GN dépendent du pouvoir calorifique spécifique du combustible. Les détarages typiques sont de 10 à 20 % par rapport aux caractéristiques pour le GPL.						

Moteur

Modèle	10 kW	14/18 kW	20 à 24 kW
Type de moteur	G-Force™ série 400	G-Force™ série 800	G-Force™ série 1000
Nombre de cylindres	1	2	2
Cylindrée	460 cc	816 cc	999 cc
Bloc cylindre	Aluminium à chemise en fonte		
Bougie recommandée	0G0767B		0G0767A
Écartement de bougie	0,508 mm (0,020 po)		1,02 mm (0,040 po)
Poussoirs hydrauliques	Non	Oui	Non
Jeu des soupapes	0,05 à 0,1 mm (0,002 à 0,004 po)	S.O.	0,05 à 0,1 mm (0,002 à 0,004 po)
Démarrreur	12 V c.c.		
Capacité d'huile filtre compris	Env. 1,03 L (1,1 pte)	Env. 2,1 L (2,2 pte)	Env. 1,8 L (1,9 pte)
Filtre à huile recommandé	070185ES		
Filtre à air recommandé	0E9371AS	0J8478S	
La puissance moteur est sujette à des facteurs limitatifs tels que le pouvoir calorifique du combustible, la température ambiante et l'altitude. La puissance moteur diminue d'environ 3,5 % tous les 304,8 m (1 000 pi) supplémentaires au-dessus du niveau de la mer et de 1 % tous les 6 °C (10 °F) au-dessus de 15 °C (60 °F) de température ambiante.			

Une fiche technique détaillée de la génératrice particulière considérée est disponible auprès d'un IASD local.

Systèmes de protection

La génératrice peut devoir fonctionner pendant de longues durées sans qu'un opérateur soit présent pour contrôler les conditions du moteur ou de la génératrice. La génératrice est équipée de systèmes de protection conçus pour mettre automatiquement l'appareil à l'arrêt pour le protéger contre les situations potentiellement dommageables. Ces systèmes sont notamment les suivants :

Alarmes :

- Température élevée
- Basse pression d'huile
- Emballement
- Survitesse
- Surtension
- Sous-tension
- Surcharge
- Sous-vitesse
- Perte de régime du moteur
- Anomalie du contrôleur
- Erreur de câblage
- Surintensité du moteur pas-à-pas

Avertissements :

- Avertissement du chargeur
- Chargeur sans c.a.
- Batterie faible
- Problème de batterie
- Erreur de la configuration de démarrage périodique
- Avertissement USB
- Échec de téléchargement

Le tableau de commande comporte un afficheur qui alerte l'utilisateur en cas de défaillance. La liste ci-dessus n'est pas exhaustive. Pour plus de renseignements sur les alarmes et le fonctionnement du tableau de commande, voir [Fonctionnement](#).

REMARQUE : Une alerte indique un problème sur la génératrice qui doit être traité, mais qui ne met pas la génératrice à l'arrêt. Une alarme déclenche la mise à l'arrêt de la génératrice pour protéger le système de tout dommage potentiel. En cas d'alarme, l'exploitant peut supprimer l'alarme et redémarrer la génératrice avant de communiquer avec un IASD. S'adresser à un IASD si le problème intermittent se produit à nouveau.

Émissions

L'United States Environmental Protection Agency (US EPA) (et le California Air Resource Board [CARB] pour le matériel certifié aux normes de Californie) exige que ce moteur/matériel soit conforme aux normes sur les émissions d'échappement et par évaporation. Voir l'autocollant de conformité antipollution sur le moteur pour déterminer les normes applicables. Voir les informations de garantie sur le système antipollution dans la garantie sur les émissions jointe. Respecter les exigences d'entretien figurant dans ce manuel pour s'assurer que le moteur reste conforme aux normes sur les émissions en vigueur pendant la durée de service du produit.

Cette génératrice est certifiée pour fonctionner au gaz de propane liquide ou au gaz naturel de réseau.

Le code du système antipollution est EM (modification du moteur). Le système antipollution de cette génératrice comporte les éléments suivants :

Système	Composants
Induction d'air	- Collecteur d'admission - Épurateur d'air
Dosage du carburant	- Ensemble carburateur-mélangeur - Vapo-détendeur
Allumage	- Bougie d'allumage - Module d'allumage
Échappement	- Collecteur d'échappement - Silencieux

Carburant



DANGER

Explosion et incendie. Le carburant et ses vapeurs sont extrêmement inflammables et explosifs. Ajoutez du carburant dans un endroit bien aéré. Gardez l'appareil loin du feu et des étincelles. Le non-respect de cette consigne entraînera la mort ou des blessures graves. (000105)

Le moteur est équipé d'un système de bicarburant. L'appareil peut fonctionner au GN ou au GPL, mais il a été configuré à l'usine pour fonctionner au GN. Le système de carburant est configuré pour la source de carburant disponible au moment de l'installation.

Il est recommandé d'utiliser des combustibles ayant un pouvoir calorifique d'au moins 37,26 MJ/m³ (1 000 BTU/pi³) pour le gaz naturel ou d'au moins 93,15 MJ/m³ (2 500 BTU/pi³) pour le GPL.

REMARQUE : Pour la conversion au GPL à partir du GN, un réservoir de GPL d'au moins 946 L (250 gal) est recommandé. Voir les instructions et détails complets dans le manuel d'installation.

Batterie requise

12 V, Groupe 26R humide 540 CCA (n° de pièce 0H3421S) minimum or Groupe 35 AGM 650 CCA minimum.

Chargeur de batterie

Le chargeur de batterie est intégré au module de tableau de commande sur tous les modèles. Il fonctionne en chargeur intelligent, à savoir qu'il vérifie que les courants de charge sont sans danger et optimisés en continu pour permettre une durée de service maximale de la batterie. Un nécessaire est fourni pour l'installation d'un fusible dans le commutateur de transfert pour le raccordement du chargeur de batterie T1. Suivre les instructions d'installation fournies avec le nécessaire.

REMARQUE : Ne pas utiliser de chargeurs de batterie externes.

Huile moteur requise

Voir la viscosité d'huile correcte sous [Huile moteur requise](#).

Activation de la génératrice

La génératrice devra être activée lors de sa mise en service initiale. Voir les instructions complètes dans le manuel d'installation.

Module Wi-Fi

La génératrice est équipée d'un module Wi-Fi. Voir l'information à ce sujet dans le manuel de l'utilisateur du module Wi-Fi.

Pièces de rechange

Description	10 kW	14 kW	18 kW	20 kW	22 kW	24 kW
Batterie Exide 26R	0H3421S					
Bougie d'allumage	0G0767B			0G0767A		
Filtre à huile	070185E					
Filtre à air	0E9371A	0J8478				
Fusible de tableau de commande	0D7178T					
Fusibles de commutateur de transfert	Voir la référence de pièce dans le manuel du commutateur de transfert					

Accessoires

REMARQUE: Des accessoires améliorant les performances sont proposés pour les génératrices refroidies par air. Pour plus de renseignements sur les pièces de rechange, les accessoires et les garanties étendues, s'adresser à un IASD ou visiter www.generac.com. Voir également <http://www.ordertree.com/generac/air-cooled-homestandby-generators/>.

Accessoire	Description
Accessoires temps froid* — <ul style="list-style-type: none"> • Chauffe-plateau de batterie • Préchauffeur d'huile • Chauffe-reniflard * chacun vendu séparément	<ul style="list-style-type: none"> • Recommandé dans les régions où la température descend régulièrement en dessous de -18 °C (0 °F). (Non requis pour les batteries de type AGM) • Recommandé dans les régions où la température descend régulièrement en dessous de -18 °C (0 °F). • Recommandés dans les régions où un givrage important est possible.
Nécessaire d'entretien courant	Comprend tous les articles nécessaires pour effectuer l'entretien courant complet de la génératrice ainsi que les recommandations d'huile (huile non fournie).
Bordure de socle enveloppante	La bordure de socle enveloppante s'accroche autour de la base de la nouvelle génératrice refroidie par air. Elle offre une élégante apparence profilée et couvre les trous de levage du socle pour protéger contre les rongeurs et les insectes. Nécessite l'utilisation du socle de montage livré avec la génératrice.
Accessoires pour cellulaires Mobile Link®	La gamme d'accessoires pour cellulaires Mobile Link permet aux utilisateurs de surveiller l'état de la génératrice de n'importe où dans le monde à l'aide d'un téléphone intelligent, d'une tablette ou d'un PC. Cela permet d'accéder facilement à l'information telle que l'état de fonctionnement actuel et les alertes d'entretien. L'utilisateur peut connecter son compte à un concessionnaire agréé pour obtenir un service après-vente rapide, convivial et proactif. Avec Mobile Link, les utilisateurs sont pris en charge avant la prochaine coupure d'électricité.
Nécessaire de retouche	Si l'enceinte de la génératrice est rayée ou endommagée, il est important de retoucher la peinture pour la protéger contre la corrosion. Le nécessaire de peinture de retouche comprend la peinture requise pour assurer un entretien ou une retouche corrects de l'enceinte de génératrice.
Couverture de garantie étendue	La couverture étendue est proposée en complément à la garantie de la génératrice. Elle couvre à la fois les pièces et la main-d'œuvre. La couverture étendue peut être achetée dans les 12 mois à compter de la date d'achat par l'utilisateur final. Cette couverture étendue s'applique aux appareils enregistrés et un justificatif d'achat par l'utilisateur final devra être tenu à disposition. Proposée pour les produits Generac® et Guardian®. Non proposée pour les produits Corepower™, PowerPact® et EcoGen™ ni pour les achats à l'étranger.
Contrôleur de niveau de propane liquide Wi-Fi	Le contrôleur de niveau de GPL compatible Wi-Fi permet une surveillance en continu du réservoir de GPL raccordé. La surveillance du niveau de carburant du réservoir de GPL est un moyen important de confirmer que la génératrice sera prête à l'emploi durant une coupure de courant inattendue. Les alertes d'état fournies au moyen d'une l'application gratuite notifient les utilisateurs lorsqu'il faut refaire le plein du réservoir de GPL.
Nécessaire de bouchons de base	Les bouchons de base s'enclenchent dans les trous de levage sur la base des génératrices de secours résidentielles refroidies par air. Cela offre une apparence élégante et profilée, ainsi qu'une protection contre les rongeurs et les insectes en recouvrant les trous de levage situés dans la base. Le nécessaire de bouchons de base contient quatre bouchons, suffisants pour une utilisation sur une génératrice de secours résidentielles refroidie par air.

Accessoire	Description
Module de gestion intelligente (50 A et 100 A)	Les modules de gestion intelligente, ou SMM (Smart Management Modules), s'utilisent pour optimiser le rendement d'une génératrice de secours. Ils assurent la gestion des importantes charges électriques et leur délestage pour faciliter le rétablissement en cas de surcharge. Dans nombre de cas, l'emploi de SMM permet de réduire la taille globale et le coût du système.
Solution de nettoyage par ultrasons	3,8 L (1 gal) de solution de nettoyage ultra concentrée pour les surfaces métalliques et plastiques. Permet d'obtenir 22,7 L (6 gal) de solution de nettoyage.
Solution de protection toutes surfaces	Solution de protection toutes surfaces pour le vinyle, le caoutchouc et les plastiques. Crée une barrière pour sceller et protéger les surfaces de l'eau et des rayons UV tout en renouvelant l'aspect de la surface.

Cette page est intentionnellement laissée blanche.

Section 3 : Fonctionnement

Vérification de la préparation du lieu

⚠ DANGER

Démarrage automatique. Couper l'alimentation secteur et mettre l'appareil hors service avant de travailler dessus. Tout manquement à cette règle entraînera la mort ou des blessures graves.

(000191)

La génératrice doit être installée de manière à permettre l'entrée et la sortie sans entrave d'un flux d'air à travers la génératrice.

Les ouvertures d'admission extérieure par voie mécanique et gravitaire pour les systèmes de répartition et d'alimentation d'air ne devront pas être placées à moins de 3,05 m (10 pi) horizontalement de l'enceinte de la génératrice. Pour plus de renseignements, voir Section 401.4 de l'ICC Mechanical Code.

Vérifier que tous les arbustes ou herbes hautes ayant poussé à moins de 0,91 m (3 pi) des persiennes d'admission et de refoulement sur les côtés de l'enceinte ont été enlevés. Installer la génératrice sur un terrain surélevé à l'abri des inondations. Cet appareil ne devra pas être exposé à de l'eau stagnante ni y être utilisé. Vérifier que toutes les sources potentielles d'eau telles que les arroseurs, ruissellements de toiture, descentes d'eau pluviales et refoulements de pompe de puisard sont dirigées à l'écart de l'enceinte de l'appareil.

Enceinte de la génératrice

Le capot supérieur de l'enceinte est verrouillé avant l'expédition. Il y a un jeu de clés attaché au carton sur le dessus de la génératrice. Un jeu de clés supplémentaire est attaché à la ferrure de palette sur l'avant du côté admission de la génératrice.

REMARQUE : Les clés fournies avec cet appareil sont destinées uniquement à une utilisation par le personnel d'entretien.

Ouvrir le capot supérieur

1. Utiliser les clés pour ouvrir le capot supérieur de la génératrice.
2. Voir **Figure 3-1**. Le capot est fermé par deux verrous (A), un de chaque côté. Ouvrir le capuchon protecteur en caoutchouc pour accéder au trou de serrure.

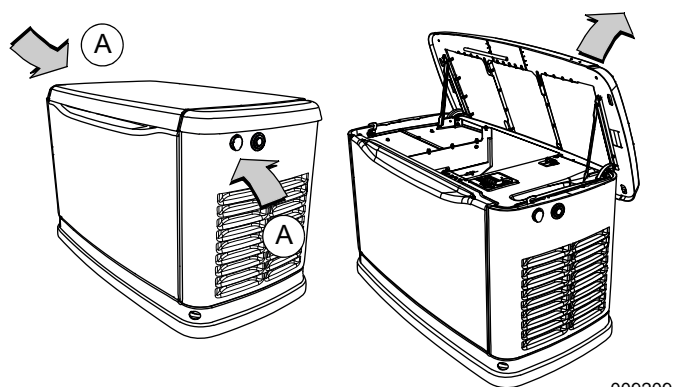

Figure 3-1. Ouvrir le capot supérieur

3. Appuyer sur le capot supérieur au-dessus du verrou latéral puis déverrouiller pour ouvrir correctement le capot.
4. Répéter de l'autre côté. Le capot peut sembler coincé si on n'exerce pas de pression par le dessus.

REMARQUE : Toujours vérifier que les verrous latéraux sont déverrouillés avant de tenter d'ouvrir le capot supérieur.

Dépose du panneau d'accès avant

Voir **Figure 3-2**. Pour déposer le panneau d'accès avant (A), le lever tout droit vers le haut après avoir ouvert le capot.

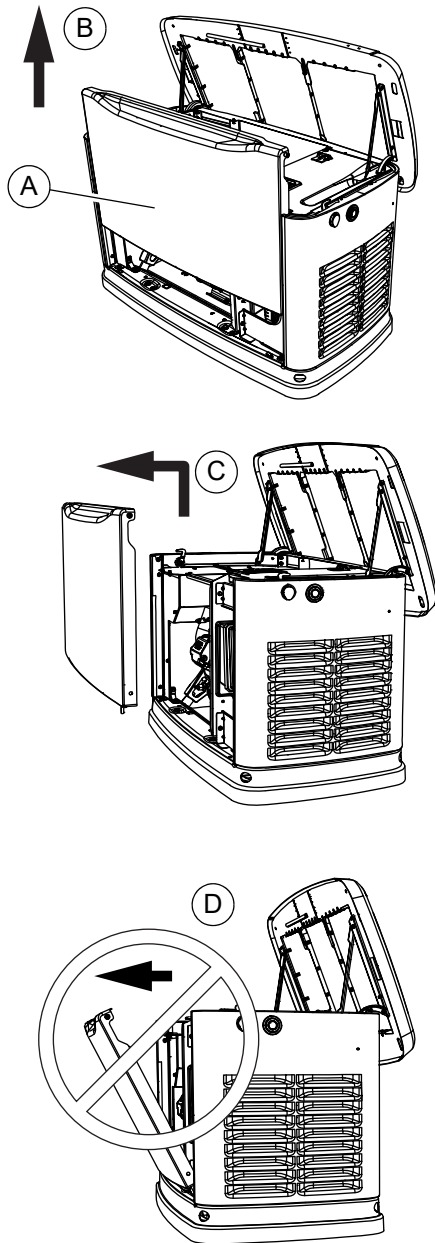

009210

Figure 3-2. Déposer le panneau d'accès avant

REMARQUE : Toujours tirer le panneau d'accès avant tout droit vers le haut avant de l'écarter de l'enceinte (B et C). Ne pas écarter le panneau de l'enceinte avant de le tirer vers le haut (D).

Dépose du panneau latéral d'admission

Voir **Figure 3-3**. Le panneau latéral d'admission (A) doit être déposé pour accéder au compartiment de batterie, au vapo-détendeur et au piège à sédiments.

1. Ouvrir le capot supérieur et déposer le panneau avant.
2. Utiliser une clé hexagonale pour retirer les deux vis de fixation (B) et la vis de l'équerre métallique (C).
3. Tirer le panneau d'admission vers le haut et l'écarter de la génératrice.

REMARQUE : Toujours tirer le panneau latéral d'admission tout droit vers le haut avant de l'écarter de l'enceinte. Ne pas écarter le panneau de l'enceinte avant de le tirer vers le haut (D).

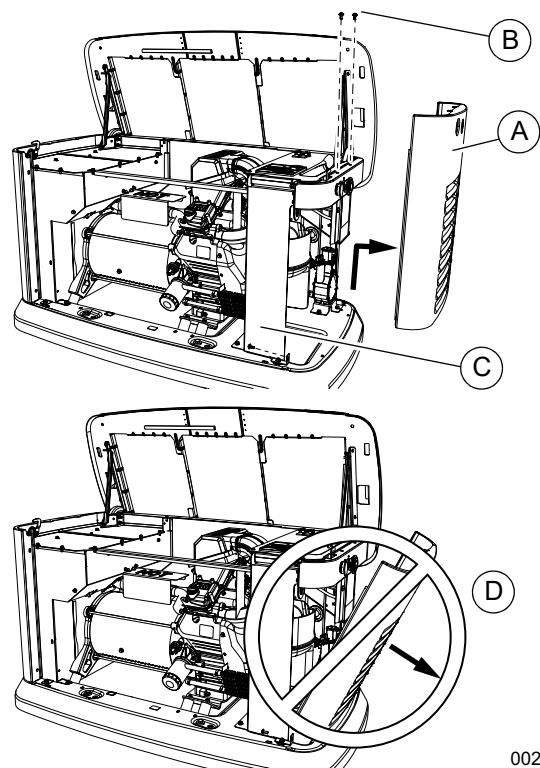

002961

Figure 3-3. Dépose du panneau latéral d'admission

Disjoncteur principal (sectionneur de génératrice)

Voir [Figure 3-4](#). Il s'agit d'un disjoncteur de conduite principale (MLCB) bipolaire (sectionneur de génératrice) (A) de caractéristiques appropriées.

Le MLCB de la génératrice (sectionneur de génératrice) peut être verrouillé en position OFF (OUVERT) à des fins de sécurité. Utiliser un cadenas de taille adaptée (non fourni) à manille suffisamment longue pour traverser les deux pattes de verrouillage (B).

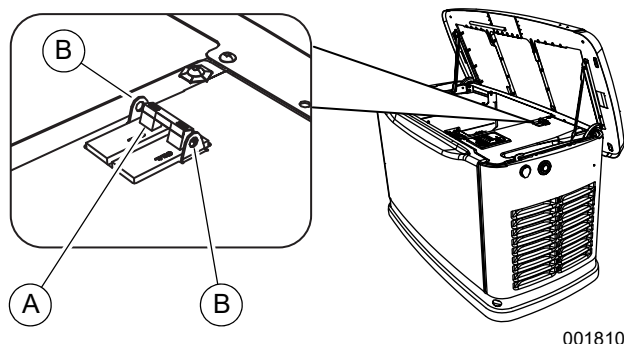

Figure 3-4. Disjoncteur principal (MLCB)

REMARQUE : NE PAS laisser le MLCB de la génératrice (sectionneur de génératrice) verrouillé en position OFF (OUVERT) durant la marche normale de la génératrice. Le MLCB de la génératrice (sectionneur de génératrice) laissé en position OFF (OUVERT) empêche la génératrice d'alimenter le bâtiment durant une coupure d'électricité lorsqu'elle est en mode AUTO.

Voyants indicateurs

Voir [Figure 3-5](#). Trois voyants sont visibles à travers une lentille translucide sur le panneau latéral de la génératrice. Ces voyants indiquent l'état de fonctionnement de la génératrice.

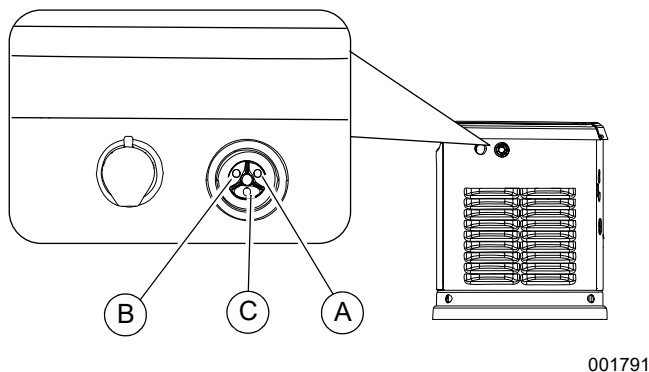

Figure 3-5. Voyants indicateurs

- Le voyant vert « Ready » (Prêt) (A) s'allume lorsqu'il y a du courant de réseau et que le tableau de commande est en mode AUTO. Le voyant clignote lorsque le commutateur de transfert automatique bascule sur le courant de génératrice durant une coupure de courant du réseau.
- Le voyant rouge « Alarm » (Alarme) (B) s'allume lorsque la génératrice est à l'ARRÊT ou qu'une erreur est détectée. S'adresser à un IASD.
- Le voyant jaune « Non-Critical Alert » (Alerte non critique) (C) s'allume lorsqu'une opération d'entretien est requise.

REMARQUE : Le voyant jaune peut s'allumer en même temps que le voyant rouge ou vert.

Interrupteur d'arrêt auxiliaire

⚠ MISE EN GARDE

Dommages à l'équipement. Dans des conditions normales de fonctionnement, ne pas utiliser le commutateur d'arrêt auxiliaire pour mettre l'appareil hors tension pour éviter d'endommager l'équipement.

(000399)

Toutes les génératrices sont équipées d'un moyen externe de mise à l'arrêt de la génératrice qui est conforme à la norme NEC la plus récente. La séquence normale de mise à l'arrêt de la génératrice est décrite sous [Mise à l'arrêt de la génératrice en charge ou durant une panne de réseau électrique](#).

Voir [Figure 3-6](#). Un interrupteur d'arrêt auxiliaire (A) est prévu sur l'extérieur du panneau arrière de la génératrice. L'interrupteur d'arrêt auxiliaire arrête la génératrice et bloque les redémarrages.

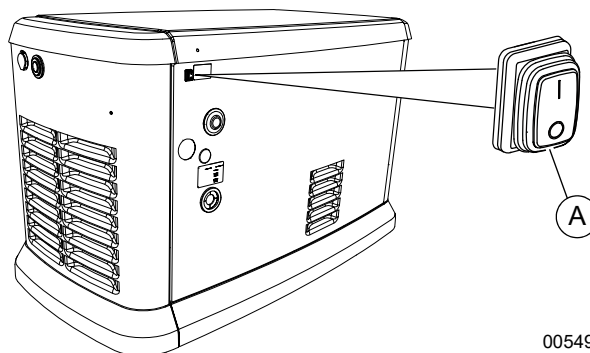

Figure 3-6. Interrupteur d'arrêt auxiliaire externe (tous les modèles)

REMARQUE : Autant que possible, suivre la procédure normale de mise à l'arrêt avant de désactiver la génératrice au moyen de l'interrupteur d'arrêt auxiliaire.

Voir **Figure 3-7**. Les génératrices de 14 à 24 kW comportent aussi un interrupteur d'arrêt auxiliaire (A) placé à l'intérieur de la génératrice.

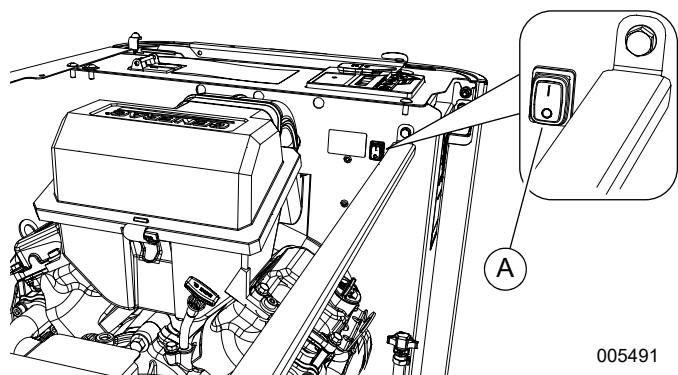

Figure 3-7. Interrupteur d'arrêt auxiliaire interne (14 à 24 kW)

REMARQUE : La génératrice ne démarre pas si l'un ou l'autre interrupteur est OUVERT (O). Le contrôleur affiche une alarme « Arrêt auxiliaire » et le voyant d'alarme rouge s'allume. Pour supprimer cet état, mettre le ou les interrupteurs en position FERMÉE (I). Pour effacer l'alarme, appuyer sur la touche OFF puis sur ENTER. La génératrice peut alors être mise en mode AUTO ou MANUEL.

Tableau d'interface de commande

Voir **Figure 3-8**. Le tableau d'interface de commande (A) se trouve sous le capot supérieur de l'enceinte. Vérifier que les verrous latéraux droit et gauche sont tous deux déverrouillés avant d'essayer de soulever le capot de l'enceinte. Ouvrir le capot comme indiqué sous **Ouvrir le capot supérieur**.

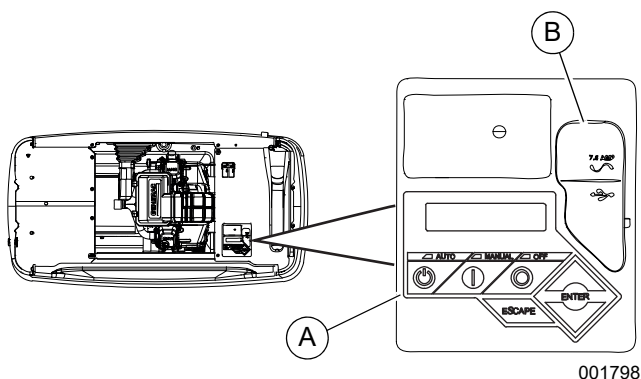

Figure 3-8. Tableau de commande de la génératrice

Le fusible de 7,5 A se trouve sous le couvercle en caoutchouc (B) sur la droite du tableau de commande.

Vérifier que les verrous latéraux droit et gauche sont bien dégagés avant de fermer le capot.

Tous les panneaux doivent être en place durant toute utilisation de la génératrice. Cela s'applique aussi à la mise en marche par un technicien d'entretien durant des opérations de dépannage.

Utilisation des touches AUTO/OFF/MANUAL

Touche	Description du fonctionnement
AUTO	Met le système en mode de fonctionnement entièrement automatique. Permet à la génératrice de démarrer et d'effectuer les exercices d'entretien automatiquement conformément au temporisateur d'exercice (voir Configurer le temporisateur d'exercice d'entretien). Le voyant vert clignote lorsque le commutateur de transfert automatique bascule sur le courant de génératrice durant une coupure de courant du réseau.
OFF (ARRÊT)	Commande la mise à l'arrêt du moteur et empêche le fonctionnement automatique de la génératrice.
MANUAL	Lance et démarre la génératrice. Le basculement sur l'alimentation de secours ne se produit qu'en présence d'une panne du réseau électrique. Le voyant bleu clignote lorsque le commutateur de transfert automatique bascule sur le courant de génératrice durant une coupure de courant du réseau.

REMARQUE : Les dommages liés aux erreurs de câblage d'interconnexion ne sont pas couverts par la garantie.

Modes de fonctionnement

Mode	Description
MANUAL (MANUEL)	<ul style="list-style-type: none"> • Ne bascule pas sur l'alimentation de secours en présence de courant de réseau. • Bascule sur l'alimentation de secours si la tension du réseau électrique chute en dessous de 65 % de sa valeur nominale pendant cinq secondes consécutives (programmables par le revendeur) après préchauffage. • Rebascule si le réseau électrique est rétabli et maintenu pendant 15 secondes consécutives (programmable par le revendeur). Le moteur continue de tourner jusqu'à la sortie du mode MANUEL.
AUTO	<ul style="list-style-type: none"> • Démarre si la tension du réseau électrique chute baisse pendant cinq secondes consécutives (programmable par le revendeur). • Lance une temporisation de préchauffage du moteur (durée variable si le mode Démarrage à froid intelligent est activé). <ul style="list-style-type: none"> –Ne bascule pas si le réseau électrique est rétabli par la suite. –Bascule sur l'alimentation de secours en l'absence de courant de réseau. • Bascule sur le réseau électrique une fois que le courant de réseau est rétabli (au-dessus de 80 % de la tension nominale) pendant 15 secondes consécutives (programmable par le revendeur). • Ne bascule pas sur le réseau électrique tant que le courant de réseau n'est pas rétabli. L'appareil se met à l'arrêt si on appuie sur la touche OFF (ARRÊT) ou en présence d'une alarme avec arrêt. • Une fois que le réseau électrique est rétabli, l'appareil se met à l'arrêt au bout d'une minute de délai de refroidissement.
EXERCISE (EXERCICE D'ENTRETIEN)	<ul style="list-style-type: none"> • Il n'y a pas d'exercice d'entretien si l'appareil est déjà en marche en mode AUTO ou MANUEL. • Durant l'exercice d'entretien, le contrôleur bascule uniquement si le réseau électrique chute pendant cinq secondes (programmable par le revendeur) et il passe en mode AUTO.

Écrans d'interface

Afficheur à cristaux liquides

Caractéristique	Description
Page HOME (ACCUEIL)	<p>Page affichée par défaut si aucune touche n'est enfoncée dans les 60 secondes. Affiche normalement le message d'état courant ainsi que la date et l'heure courantes. L'alarme ou l'avertissement actif de plus haute priorité est automatiquement affiché dans cet écran, avec un rétroéclairage clignotant lorsqu'un tel état est détecté. En présence de plusieurs alarmes ou avertissements, seul le premier message est affiché. Appuyer sur la touche OFF (ARRÊT) puis sur la touche ENTER (ENTRÉE) pour effacer une alarme ou un avertissement. Si « Heures de protection » est affiché, cela indique la durée totale depuis laquelle la génératrice surveille le réseau électrique et est prêt à fournir une alimentation de secours s'il y a lieu.</p>
Rétroéclairage de l'afficheur	<p>Normalement éteint. Le rétroéclairage s'allume automatiquement et reste allumé pendant 30 secondes lorsqu'on appuie sur une quelconque touche du tableau.</p>
Page de MENU PRINCIPAL	<p>Permet de naviguer vers les autres pages ou sous-menus au moyen de touches fléchées et de la touche ENTER. Cette page est accessible à tout moment en appuyant plusieurs fois sur la touche ESCAPE (ÉCHAP.). Chaque pression sur la touche ESCAPE ramène au menu précédent jusqu'à ce que le MENU PRINCIPAL s'affiche. Cette page permet d'accéder aux menus d'historique, d'état, de modification et de dépannage.</p>

Navigation du système de menus

Appuyer sur la touche ESCAPE à partir de toute page pour accéder au MENU PRINCIPAL. S'il y a lieu, appuyer plusieurs fois sur la touche ESCAPE pour atteindre la page MENU. Naviguer ensuite jusqu'au menu souhaité à l'aide des touches ↑/↓. Appuyer sur la touche ENTER lorsque le menu souhaité est affiché en clignotant,

ORGANIGRAMME DU MENU EVOLUTION 2.0 / SYNC 3.0 HSB

Remarque : Les fonctions et les caractéristiques des menus peuvent varier en fonction du modèle de l'appareil et de la version du micrologiciel.

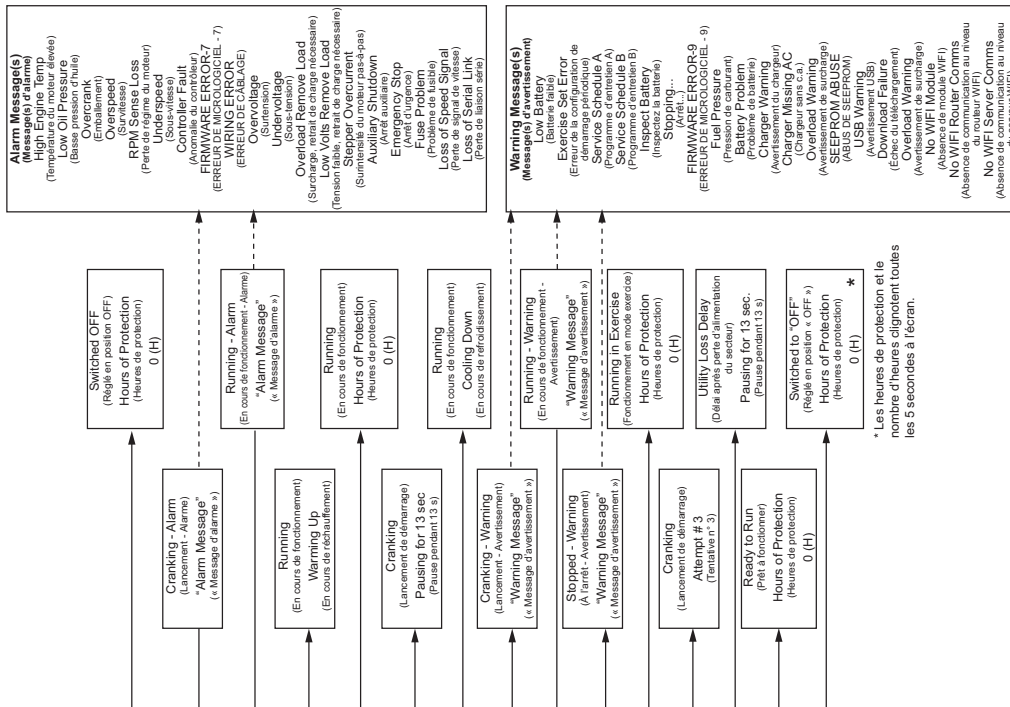
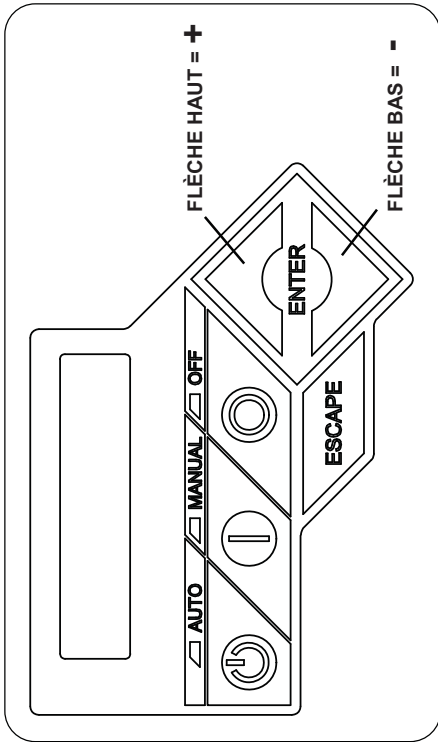

Figure 3-9. Menu de navigation

006667a

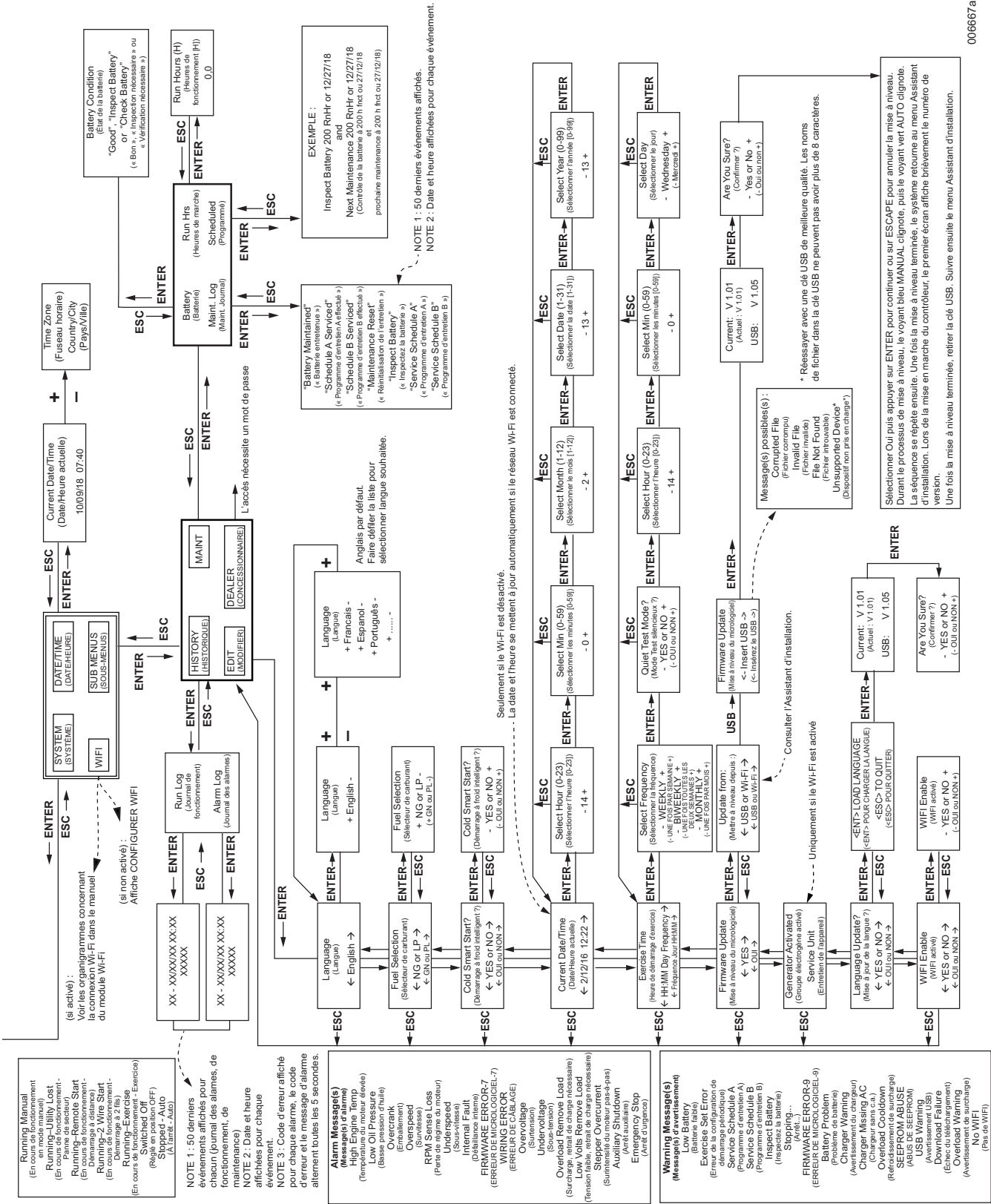

Figure 3-10. Menu de navigation

Configurer le temporisateur d'exercice d'entretien

Cette génératrice est équipée d'un temporisateur d'exercice d'entretien. Sa configuration peut se faire directement à partir du tableau de commande ou à l'aide de l'application Mobile Link®. Il y a deux configurations possibles du temporisateur d'exercice d'entretien :

Jour/heure : La génératrice démarre et fonctionne pendant la durée définie, le jour de la semaine et à l'heure de la journée définis. La durée de l'exercice d'entretien est d'environ cinq minutes, après quoi la génératrice s'arrête.

Fréquence d'exercice : L'exercice d'entretien peut s'effectuer une fois par semaine, toutes les deux semaines ou une fois par mois. Si la fréquence Une fois par mois est sélectionnée, le jour du mois doit être sélectionné de 1 à 28. La génératrice effectue alors un exercice d'entretien chaque mois à cette date. Il ne se produit pas de basculement des charges sur la génératrice durant un exercice d'entretien, sauf en cas de panne de réseau électrique.

REMARQUE : Si la connexion Wi-Fi est activée, le temporisateur d'exercice d'entretien s'ajuste automatiquement sur l'heure d'été.

REMARQUE : La fonction d'exercice d'entretien s'exécute uniquement si la génératrice est en mode AUTO et après que cette procédure a été effectuée. Si la connexion Wi-Fi n'est PAS activée, la date et l'heure courantes devront être réglées chaque fois que la batterie 12 V est débranchée puis rebranchée ou que le fusible a été retiré.

Profil d'exercice à bas régime (Quiet-Test™) : L'appareil fonctionne à son régime d'exploitation pendant cinq secondes environ, puis le régime baisse en préparation de Quiet-Test. Le moteur ralentit jusqu'à un régime Quiet-Test prédéfini au bout d'environ 40 secondes et continue de fonctionner jusqu'à la fin de l'essai Quiet-Test, pour un total de cinq minutes.

La [Table 3-1](#) détaille les informations sur l'exercice d'entretien et les options de programmation pour toutes les génératrices résidentielles de secours.

REMARQUE : Si le mode Quiet-Test est désactivé, la génératrice effectue l'exercice d'entretien à son régime normal.

Table 3-1. Caractéristiques de l'exercice d'entretien de la génératrice

Taille de génératrice	10 à 24 kW
Fréquences d'exercice	Hebdomadaire/2 semaines/ mensuel
Durée de l'exercice	5 minutes

Chargeur de batterie

REMARQUE IMPORTANTE : S'adresser à un IASD si l'écran du contrôleur affiche « CHARGEUR SANS C.A. ».

REMARQUE : Le chargeur de batterie est intégré au module de commande sur tous les modèles.

Le chargeur de batterie est un chargeur intelligent qui vérifie que :

- le courant de charge est optimisé en continu pour permettre une durée de service maximale de la batterie.
- les intensités de charge sont sans danger.

REMARQUE : Un avertissement s'affiche à l'écran lorsqu'un entretien de la batterie est nécessaire.

REMARQUE : Ne pas utiliser de chargeurs de batterie externes.

Basculement manuel



⚠ DANGER

Décharge électrique. Ne transférez pas manuellement la source électrique sous charge. Débranchez le commutateur de transfert de toute source d'alimentation avant de procéder au transfert manuel. Le non-respect de cette instruction peut provoquer des blessures corporelles graves voire mortelles et des dommages matériels. (000132)

Avant le fonctionnement en automatique, actionner manuellement le commutateur de transfert pour vérifier qu'il n'y a aucune entrave au bon fonctionnement du mécanisme. Le fonctionnement manuel du commutateur de transfert est nécessaire en cas de panne du système électronique.

Basculer sur le courant de la génératrice

1. Vérifier que la génératrice est en mode OFF (ARRÊT).
2. Mettre le MLCB de la génératrice (sectionneur de génératrice) en position OFF (OUVERT).
3. Couper l'alimentation en courant de réseau du commutateur de transfert à l'aide du mécanisme prévu à ce effet (MLCB de réseau électrique par exemple).
4. Voir [Figure 3-11](#). Actionner le levier de transfert manuel (A) à l'intérieure du commutateur de transfert pour mettre les contacts principaux en position STANDBY (SECOURS) (charges raccordées à la source d'alimentation de secours).

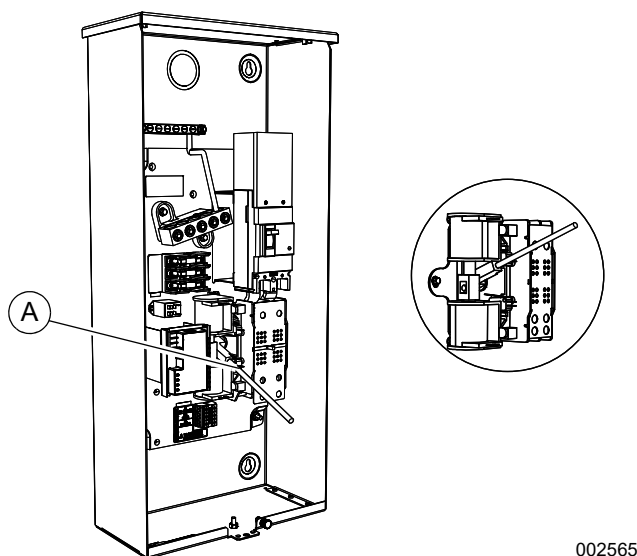

Figure 3-11. Fonctionnement d'un commutateur de transfert manuel typique

5. Appuyer sur la touche MANUAL du tableau de commande pour démarrer le moteur.
6. Laisser le moteur se stabiliser et préchauffer pendant quelques minutes.
7. Mettre le MLCB de la génératrice (sectionneur de génératrice) en position ON (FERMÉ). La source d'alimentation de secours alimente à présent les charges.

Basculer sur le courant du réseau électrique

Une fois que le courant du réseau est rétabli, mettre la génératrice à l'arrêt et basculer sur le réseau électrique. Procéder comme suit pour basculer manuellement sur le réseau électrique et mettre la génératrice à l'arrêt :

1. Mettre le MLCB de la génératrice (sectionneur de génératrice) en position OFF (OUVERT).
2. Faire tourner le moteur à vide pendant une minute pour stabiliser la température interne.
3. Appuyer sur la touche OFF du tableau de commande. Le moteur s'arrête.
4. Vérifier que l'alimentation du commutateur de transfert en courant de réseau est coupée.
5. Mettre les contacts principaux en position UTILITY (charges raccordées au réseau électrique) à l'aide du levier de transfert manuel à l'intérieur du commutateur de transfert.
6. Établir l'alimentation en courant de réseau du commutateur de transfert à l'aide du mécanisme prévu à ce effet (MLCB de réseau électrique, par exemple).
7. Appuyer sur la touche AUTO du tableau de commande.

8. Mettre le MLCB de la génératrice (sectionneur de génératrice) en position ON (FERMÉ).
9. Fermer et verrouiller le capot supérieur.

Basculement automatique

Procéder comme suit pour sélectionner le fonctionnement automatique :

1. Vérifier que les contacts principaux du commutateur de transfert sont en position UTILITY (charges raccordées au réseau électrique).
2. Vérifier qu'une tension normale de réseau est présente pour les circuits de charge raccordés au commutateur de transfert.
3. Appuyer sur la touche AUTO du tableau de commande.
4. Mettre le MLCB de la génératrice (sectionneur de génératrice) en position ON (FERMÉ).

La génératrice démarre automatiquement lorsque la tension du réseau électrique passe en-dessous d'un niveau prédéfini. Les circuits de charge sont basculés sur la source d'alimentation de secours après le démarrage de l'appareil.

Séquence automatique de fonctionnement

Panne du réseau électrique

Si la génératrice est en mode AUTO au moment de la panne du réseau électrique (moins de 65 % de la tension nominale), une temporisation de coupure de ligne de cinq secondes (programmable par le revendeur) démarre. Le moteur est lancé et démarre si le courant de réseau n'est pas rétabli à l'expiration de cette temporisation. Une temporisation de préchauffage du moteur est entamée une fois que le moteur a démarré. La durée de temporisation varie selon que la fonction **Démarrage à froid intelligent** est activée ou non. Le contrôleur bascule le circuit de charge sur la génératrice à l'issue de la temporisation de préchauffage. Si le courant de réseau est rétabli (plus de 80 % des valeurs nominales) à tout moment à entre le démarrage du moteur et le moment où la génératrice est prête à accepter la charge (délai de préchauffage non écoulé), le contrôleur achève le cycle de démarrage et effectue un cycle normal de refroidissement de la génératrice. Toutefois, la charge reste raccordée au réseau électrique.

Lancement de démarrage

Le système commande les cycles de lancement de démarrage comme suit :

- **Modèle de 10 kW** : cinq cycles de lancement comme suit : 15 secondes de lancement, sept secondes de repos, suivis de quatre cycles

supplémentaires de sept secondes de lancement et sept secondes de repos.

- **Modèles de 14 à 24 kW :** cinq cycles de lancement comme suit : 16 secondes de lancement, sept secondes de repos, 16 secondes de lancement, sept secondes de repos, suivis de trois cycles supplémentaires de sept secondes de lancement et sept secondes de repos.

REMARQUE : Une alarme est déclenchée si la génératrice n'a pas démarré au bout de ces cinq tentatives.

Démarrage à froid intelligent

Le démarrage à froid intelligent est activé à l'usine mais peut être désactivé dans le menu MODIFIER. Lorsque la fonction de démarrage à froid intelligent est activée, la génératrice mesure la température ambiante. La durée de préchauffage est ajustée en fonction des conditions ambiantes.

Voir **Table 3-2**. Si la température ambiante est inférieure à une température définie (en fonction du modèle) au moment du démarrage en mode AUTO, la génératrice préchauffe pendant 30 secondes. Cela permet au moteur de monter en température avant que la charge soit appliquée. La génératrice démarre avec la durée normale de préchauffage de cinq secondes si la température ambiante est égale ou supérieure à la température définie.

Taille de génératrice	10 kW à 20 kW	22 à 24 kW
Température définie	10 °C (50 °F)	-7 °C (20 °F)

Un contrôle de l'établissement de la tension de sortie est effectué une fois que le moteur de la génératrice a démarré.

Cycle de nettoyage

Si une condition particulière entrave l'établissement de la tension normale, telle que des cristaux de givre, de la poussière ou de la saleté empêchant un bon contact électrique, la séquence de démarrage est interrompue afin qu'un cycle de nettoyage des contacts électriques internes puisse être tenté.

Le cycle de nettoyage consiste en un allongement de la période de préchauffage de plusieurs minutes aussi longtemps qu'il est déterminé que la tension de sortie de la génératrice est basse. Durant ce cycle, le contrôleur de la génératrice affiche « En cours de réchauffement ».

Le contrôleur de la génératrice affiche ensuite « Sous-tension » si le cycle de nettoyage n'a pas éliminé l'obstruction. Au bout de plusieurs minutes, le message d'alarme peut être effacé et la génératrice redémarrée.

Si le problème persiste, ne plus effectuer d'autres tentatives de démarrage. S'adresser à un IASD.

Basculement de charge

Le transfert de charge durant la marche de la génératrice dépend du mode de fonctionnement.

Mise à l'arrêt de la génératrice en charge ou durant une panne de réseau électrique

DANGER

Démarrage automatique. Couper l'alimentation secteur et mettre l'appareil hors service avant de travailler dessus. Tout manquement à cette règle entraînera la mort ou des blessures graves.

(000191)

REMARQUE IMPORTANTE : Pour éviter les dégâts matériels, suivre ces instructions, dans l'ordre, durant les pannes de réseau électrique. Des mises à l'arrêt peuvent s'avérer nécessaires durant les pannes de réseau électrique pour effectuer l'entretien courant ou pour économiser le carburant.

Pour mettre la génératrice à l'arrêt :

1. Mettre le MLCB du réseau électrique en position OFF (OUVERT).
2. Mettre le MLCB de la génératrice (sectionneur de génératrice) en position OFF (OUVERT).
3. Laisser la génératrice en marche pour refroidir pendant une minute environ.
4. Mettre la génératrice à l'ARRÊT au niveau du contrôleur.
5. Retirer le fusible de 7,5 A du contrôleur.

Pour remettre la génératrice en marche :

1. Mettre le fusible de 7,5 A en place dans le contrôleur.
2. Vérifier que le MLCB de la génératrice (sectionneur de génératrice) est en position OFF (OUVERT).
3. Mettre la génératrice en mode AUTO au niveau du contrôleur.
4. La génératrice démarre et fonctionne. Laisser la génératrice tourner et chauffer pendant quelques minutes.
5. Mettre le MLCB de la génératrice (sectionneur de la génératrice) en position ON (FERMÉ).
6. Mettre le MLCB du réseau électrique en position ON (FERMÉ).

Le système fonctionne à présent en mode automatique.

Section 4 : Entretien

Entretien

Un entretien régulier permet d'améliorer les performances et de prolonger la durée de vie du moteur/ de l'équipement. Generac Power Systems, Inc. préconise que tous les travaux d'entretien soient menés par un IASD (Independent Authorized Service Dealer, fournisseur de services d'entretien agréé indépendant). Pour l'entretien régulier, le remplacement ou la réparation des appareils et des systèmes de contrôle des émissions, le propriétaire peut faire appel à la personne ou à l'atelier de réparation de son choix. Toutefois, pour obtenir un service de garantie relatif au contrôle des émissions sans frais, cette tâche doit être confiée à un IASD. Consultez la garantie en matière d'émissions.

Préparation pour l'entretien

▲ DANGER

Démarrage automatique. Couper l'alimentation secteur et mettre l'appareil hors service avant de travailler dessus. Tout manquement à cette règle entraînera la mort ou des blessures graves.

(000191)

▲ AVERTISSEMENT

Risque d'endommager les équipements. Seul un personnel qualifié doit prendre en charge l'installation, l'utilisation et l'entretien de cet équipement. Le non-respect des consignes d'installation peut provoquer des blessures graves, voire mortelles, ainsi que des dégâts matériels.

(000182a)

Procéder comme suit pour préparer l'appareil pour son entretien :

1. Mettre le MLCB de réseau électrique en position OFF (OUVERT).
2. Ouvrir le capot supérieur et mettre le MLCB de la génératrice (sectionneur de génératrice) en position OFF (OUVERT).
3. Si elle est en marche durant une panne de réseau électrique, laisser la génératrice tourner à vide pendant une minute pour refroidir.
4. Appuyer sur la touche OFF du contrôleur.
5. Retirer le fusible de 7,5 A du tableau de commande.
6. Démontez le panneau avant et le panneau latéral d'admission.

Effectuer l'entretien courant

Il est important d'effectuer l'entretien courant conformément aux instructions du **Calendrier d'entretien** pour assurer le bon fonctionnement de la génératrice. L'huile moteur et le filtre à huile doivent être changés et le jeu des soupapes doit être réglé (s'il y a lieu, voir **Moteur**) après les premières 25 heures de marche.

L'entretien essentiel pour les émissions devra être effectué conformément au calendrier pour maintenir la validité de la garantie sur les émissions. L'entretien essentiel pour les émissions couvre les opérations d'entretien du filtre à air et des bougies prévues dans le **Calendrier d'entretien**.

Le contrôleur invite à sélectionner le programme d'entretien à effectuer, A ou B. Le programme d'entretien A couvre la vidange d'huile, le filtre à huile et le contrôle de la batterie. Le programme d'entretien B comprend la vidange d'huile, le filtre à huile, le contrôle de la batterie, l'épurateur d'air, la ou les bougies et le jeu des soupapes (s'il y a lieu, voir **Moteur**).

Comme la majorité des alertes d'entretien se produisent en même temps (la majorité ont des intervalles de deux ans), une seule s'affiche sur le tableau de commande à la fois. Une fois que la première alerte est effacée, l'alerte active suivante s'affiche.

Calendrier d'entretien

Entretien	Chaque jour en cas de marche en continu ou avant chaque utilisation	Chaque année	Programme A Tous les deux ans ou 200 heures	Programme B Tous les quatre ans ou 400 heures
Contrôler la propreté des persiennes de l'enceinte *	•			
Contrôler l'étanchéité des conduites et raccords de carburant et d'huile	•			
Vérifier le niveau d'huile moteur	•			
Contrôler l'absence d'intrusion d'eau **		•		
Effectuer un essai d'étanchéité du circuit de carburant		•		
Vérifier l'état de la batterie			•	
Changer l'huile moteur et le filtre à huile †			•	•
Changer le filtre à air du moteur				•
Remplacer la ou les bougies				•
Contrôler/ajuster le jeu des soupapes (s'il y a lieu) ‡				•
Contrôler/nettoyer le piège à sédiments	<i>Voir les règlements et directives en vigueur.</i>			
<p>Obtenir l'assistance d'un IASD local le cas échéant.</p> <p>* Enlever tous les arbustes ou herbes hautes ayant poussé à moins de 0,91 m (3 pi) des persiennes d'admission et de refoulement sur les côtés de l'enceinte. Nettoyer tous les déchets éventuels (terre, herbe coupée, etc.) accumulés à l'intérieur de l'enceinte.</p> <p>Vérifier que toutes les sources potentielles d'intrusion d'eau telles que les arroseurs, ruissellements de toiture, descentes d'eau pluviales et refoulements de pompe de puisard sont dirigées à l'écart de l'enceinte de la génératrice.</p> <p>† Changer l'huile moteur et le filtre à huile après les premières 25 heures de marche. Par temps froid (température ambiante inférieure à 4,4 °C [40 °F]) ou si l'appareil est exploité en continu par temps chaud (température ambiante supérieure à 29,4 °C [85 °F]), changer l'huile moteur et le filtre à huile chaque année ou toutes les 100 heures de marche.</p> <p>‡ Contrôler/ajuster le jeu des soupapes après les premières 25 heures de marche. (À l'exclusion des modèles à pousoirs hydrauliques. Voir Moteur.)</p>				

REMARQUE : Pour plus de renseignements sur les pièces de rechange, s'adresser à un IASD ou visiter www.generac.com.

Journal d'entretien

Contrôle de la batterie et de l'état de charge

Dates d'exécution :

Changement d'huile, filtre à huile, filtre à air et bougie(s)

Dates d'exécution :

Réglage des soupapes

REMARQUE : Non requis sur les modèles de 14 ou 18 kW à moteur de 816 cc.

Dates d'exécution :

Vérifier le niveau d'huile moteur



⚠ AVERTISSEMENT

Risque de brûlures. Laissez refroidir le moteur avant de vidanger l'huile ou le liquide de refroidissement. Le non-respect de cette consigne pourrait entraîner la mort ou des blessures graves.

(000139)

⚠ AVERTISSEMENT

Irritation de la peau. Évitez tout contact prolongé ou répété de la peau avec de l'huile à moteur usagée. Il a été démontré que l'huile à moteur usagée cause le cancer de la peau chez certains animaux de laboratoire. Lavez à fond toutes les régions exposées avec du savon et de l'eau.

(000210)

⚠ MISE EN GARDE

Domages au moteur. Vérifiez que le type et la quantité de l'huile à moteur sont adéquats avant de démarrer le moteur. Le non-respect de cette consigne pourrait causer des dommages au moteur.

(000135)

REMARQUE IMPORTANTE : Vérifier le niveau d'huile chaque jour lorsque des coupures de courant nécessitent de faire fonctionner la génératrice pendant des durées prolongées. La génératrice s'arrête si le niveau d'huile est bas.

Procéder comme suit pour contrôler le niveau d'huile moteur :

1. Mettre le MLCB de réseau électrique en position OFF (OUVERT).
2. Mettre le MLCB de la génératrice (sectionneur de génératrice) en position OFF (OUVERT).
3. Laisser la génératrice tourner pendant une durée de refroidissement d'une minute environ si elle était en marche en raison d'une panne de courant.
4. Appuyer sur la touche OFF pour mettre la génératrice à l'arrêt. Attendre cinq minutes.
5. Voir [Figure 2-1](#), [Figure 2-2](#) ou [Figure 2-3](#). Retirer la jauge d'huile et l'essuyer avec chiffon propre.
6. Enfoncer la jauge d'huile à fond dans le tube de jauge d'huile puis la retirer.
7. Observer le niveau d'huile. Le niveau d'huile doit atteindre le repère FULL (PLEIN) sur la jauge d'huile.
8. Le cas échéant, ouvrir le bouchon d'huile et ajouter de l'huile recommandée dans le moteur (avec la jauge retirée) jusqu'au repère FULL (PLEIN). Remettre la jauge d'huile en place et fermer le bouchon d'huile. Voir [Huile moteur requise](#).

Pour redémarrer la génératrice :

1. Appuyer sur la touche AUTO du tableau de commande.

2. Laisser la génératrice se stabiliser et préchauffer pendant quelques minutes.
3. Mettre le MLCB de la génératrice (sectionneur de génératrice) en position ON (FERMÉ).

Le système fonctionne à présent en mode AUTO. Le MLCB de réseau électrique peut être mis en position ON (FERMÉ).

Huile moteur requise

⚠ MISE EN GARDE

Domages au moteur. Vérifiez que le type et la quantité de l'huile à moteur sont adéquats avant de démarrer le moteur. Le non-respect de cette consigne pourrait causer des dommages au moteur.

(000135)

Les vidanges d'huile du moteur doivent se faire conformément aux recommandations de ce manuel pour maintenir la garantie du produit. Des nécessaires d'entretien Generac comprenant huile moteur, filtre à huile, filtre à air, bougies, chiffon d'atelier et entonnoir peuvent être obtenus auprès d'un IASD.

Tous les nécessaires de vidange d'huile Generac sont conformes aux exigences minimales des classes d'entretien SJ, SL ou mieux de l'American Petroleum Institute (API). Ne pas utiliser d'additifs spéciaux.

Après la période de rodage de 25 heures (et à chaque intervalle par la suite), il est recommandé d'utiliser l'huile 5W-20 exclusive de Generac pour une utilisation continue. Elle est spécialement formulée pour être utilisée dans les génératrices Generac alimentées au gaz.

Changer l'huile et le filtre à huile

Procéder comme suit pour changer l'huile et le filtre à huile :

1. Ouvrir le capot supérieur et appuyer sur la touche MANUAL du tableau de commande pour démarrer le moteur et le laisser tourner jusqu'à ce qu'il ait bien chauffé. Appuyer sur la touche OFF du tableau de commande pour mettre le moteur à l'arrêt.
2. Voir [Figure 4-1](#), [Figure 4-2](#) ou [Figure 4-3](#). Démontez le panneau avant une fois que l'appareil a refroidi. Dégager le flexible de vidange d'huile (A) de son clip de fixation. Retirer le capuchon du flexible et place l'extrémité libre dans un récipient adapté. Vidanger l'huile.

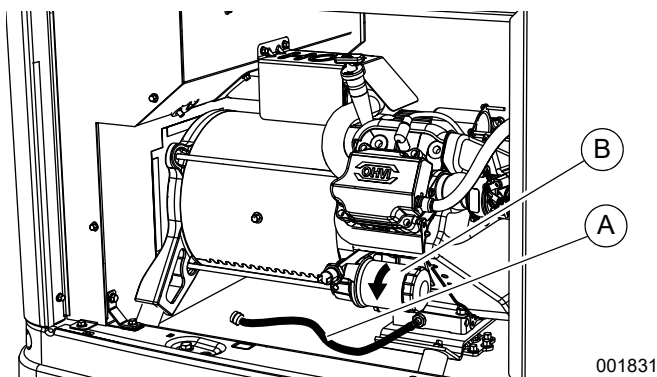

Figure 4-1. Filtre à huile et flexible de vidange (10 kW)

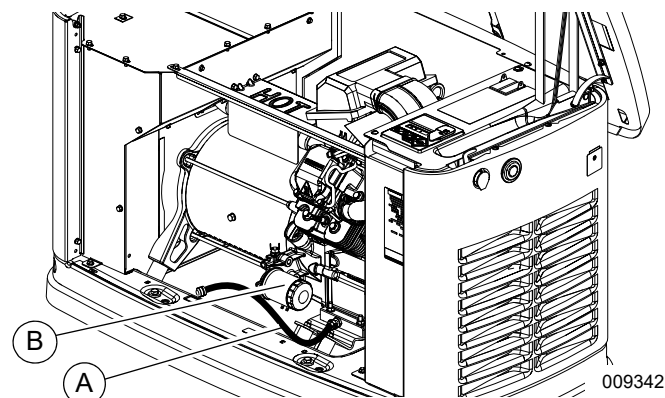

Figure 4-2. Filtre à huile et flexible de vidange (14 à 18 kW)

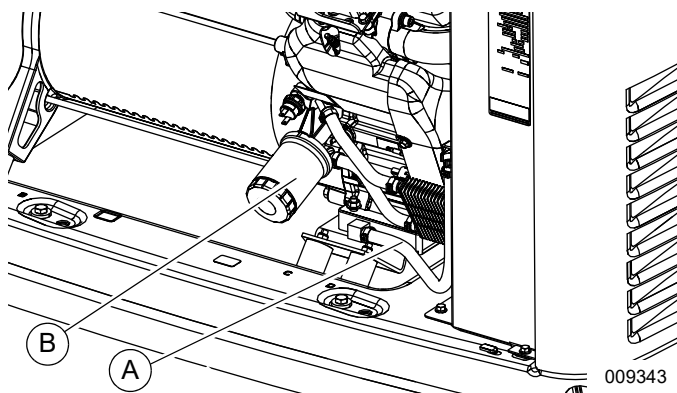

Figure 4-3. Filtre à huile et flexible de vidange (20 à 24 kW)

3. Mettre le capuchon sur le flexible de vidange d'huile. Mettre le flexible de vidange en place et l'attacher avec le clip de fixation.
4. Pour démonter le filtre à huile (B), le tourner dans le sens inverse des aiguilles d'une montre.
5. Appliquer une fine couche d'huile moteur propre sur le joint du filtre neuf.
6. Visser le filtre neuf à la main jusqu'à ce que le joint touche légèrement l'adaptateur de filtre à huile. Serrer ensuite le filtre de trois quarts à un tour supplémentaire.

7. Faire le plein du moteur avec une huile recommandée. Voir **Huile moteur requise**.
8. Appuyer sur la touche MANUAL du tableau de commande pour démarrer le moteur. Faire tourner pendant une minute et vérifier l'étanchéité.
9. Appuyer sur la touche OFF du tableau de commande pour arrêter le moteur. Attendre cinq minutes.
10. Contrôler le niveau d'huile. Le compléter s'il y a lieu. NE PAS TROP REMPLIR.
11. Remettre la jauge d'huile en place et fermer le bouchon d'huile.
12. Appuyer sur la touche AUTO du tableau de commande pour remettre l'appareil en mode AUTO.
13. Fermer et verrouiller le capot supérieur.
14. Éliminer l'huile et le filtre usagés conformément aux codes en vigueur.

Entretien de l'épurateur d'air



⚠ AVERTISSEMENT

Danger d'incendie. Ne jamais faire fonctionner le moteur sans l'épurateur d'air en place. Le fonctionnement du moteur sans épurateur d'air peut provoquer la mort ou des blessures graves.

(000249)



⚠ AVERTISSEMENT

Explosion et incendie. Ne jamais nettoyer l'élément du filtre à air avec de l'essence ou un détergent de faible point d'éclair. Cela peut entraîner la mort, des blessures graves ou des dégâts matériels.

(000580)

Procéder comme suit pour effectuer l'entretien de l'épurateur d'air :

1. Ouvrir le capot supérieur et appuyer sur la touche OFF du tableau de commande pour arrêter la génératrice.
2. Démonter le panneau avant.
3. Voir **Figure 4-4** ou **Figure 4-5**. Retirer les clips (A) et le couvercle de filtre à air (B).

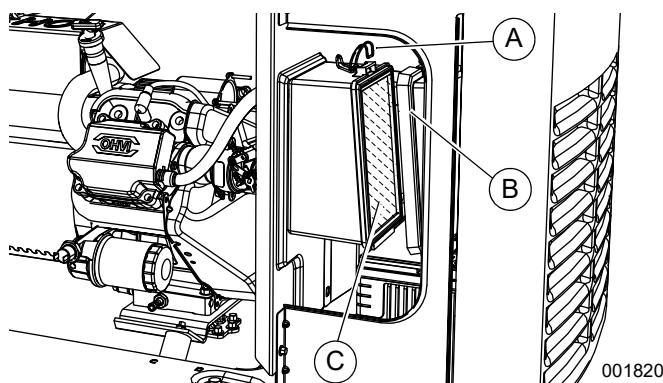

Figure 4-4. Entretien de l'épurateur d'air (10 kW)

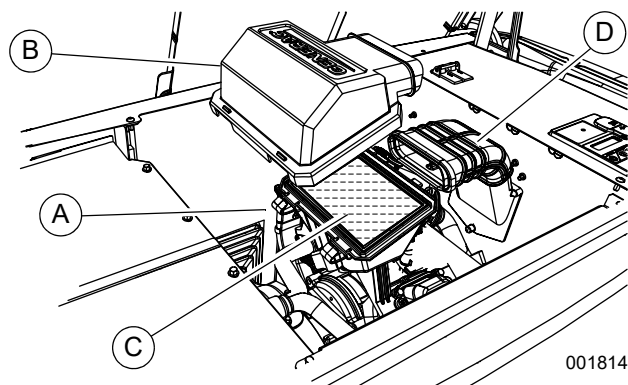

Figure 4-5. Entretien de l'épurateur d'air (14 à 24 kW)

4. Retirer l'élément de filtre à air usagé (C) et le mettre au rebut.
5. Nettoyer avec soin toute la poussière et les saletés du boîtier de filtre à air.
6. Mettre en place un élément filtrant neuf.
7. Remonter le couvercle de filtre à air et rattacher les clips du couvercle.
8. (Modèles de 14 à 24 kW seulement) : Vérifier que le conduit d'admission d'air (D) est correctement raccordé au couvercle de filtre à air.
9. Appuyer sur la touche AUTO du tableau de commande pour remettre l'appareil en mode AUTO.

Bougie(s) d'allumage



⚠ AVERTISSEMENT

Choc électrique. Ne débranchez pas les fils de la bougie d'allumage lorsque le moteur est en marche. Le non-respect de cette consigne peut provoquer des blessures graves, voire mortelles.

(000140a)

Procéder comme suit pour contrôler l'écartement de la ou des bougies et changer la ou les bougies :

1. La génératrice étant à l'arrêt et le moteur froid, ouvrir le capot supérieur et démonter le panneau avant.
2. Nettoyer la surface autour de la base de la ou des bougies pour éviter toute pénétration de saleté dans le moteur.

REMARQUE : Nettoyer et ré-écarter la ou les bougies d'allumage uniquement dans les situations d'urgence. Sinon, remplacer la ou les bougies.

3. Retirer la ou les bougies et contrôler l'écartement des bougies à l'aide d'une jauge d'épaisseur à fils. Changer la ou les bougies si leur écartement est hors limites. Voir **Moteur**.

REMARQUE : Voir **Figure 4-6**. Il est conseillé de vérifier l'écartement de la ou des bougies neuves avant de les mettre en place.

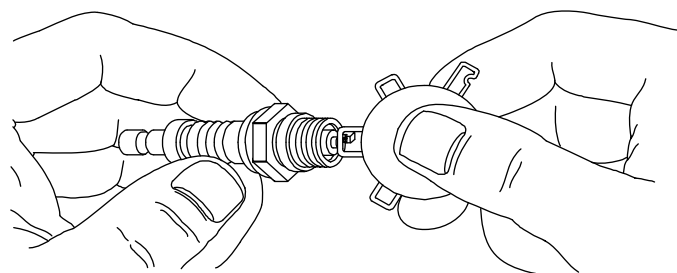

000211

Figure 4-6. Mesure de l'écartement de bougie

4. Mettre la ou les bougies en place et serrer à un couple de 25 Nm (18,4 pi-lb).
5. Appuyer sur la touche AUTO pour revenir en mode AUTO.

Réglage du jeu des soupapes

REMARQUE IMPORTANTE : Obtenir l'assistance d'un IASD. Un jeu des soupapes correct est essentiel à la bonne durabilité du moteur. Cela non concerne pas les modèles équipés de poussoirs hydrauliques. Voir *Moteur*.

REMARQUE IMPORTANTE : Réglage du jeu de soupape non requis sur les modèles de 14 ou 18 kW à moteur de 816 cc. Voir *Moteur*.

Contrôler le jeu des soupapes au bout des 25 premières heures d'exploitation, puis toutes les 400 heures. L'ajuster s'il y a lieu.

Contrôler le jeu des soupapes



⚠ AVERTISSEMENT

Risque de brûlure. Laissez le moteur refroidir avant d'exécuter la procédure suivante. Le non-respect de cette consigne peut provoquer des blessures graves.

(000560)

⚠ AVERTISSEMENT

Démarrage accidentel. Lorsque vous travaillez sur l'appareil, débranchez le câble négatif de la batterie, puis le câble positif. Le non-respect de cette consigne pourrait entraîner la mort ou des blessures graves.

(000130)

⚠ AVERTISSEMENT

Démarrage accidentel. Débranchez les câbles de bougie lorsque vous travaillez sur l'appareil. Le non-respect de cette consigne pourrait entraîner la mort ou des blessures graves.

(000141)

REMARQUE : Le moteur doit être froid avant de contrôler le jeu des soupapes. Aucun ajustement n'est nécessaire si le jeu des soupapes est dans les dimensions figurant dans la section *Moteur*.

Procéder comme suit pour contrôler le jeu des soupapes.

1. Fermer le robinet de carburant et débrancher la batterie pour éviter tout démarrage accidentel.
2. Débrancher le ou les câbles de bougie et les placer à l'écart de la ou des bougies d'allumage.
3. Retirer la ou les bougies.
4. Retirer les quatre vis de fixation du cache-culbuteurs. Retirer le joint et le mettre au rebut. (Répéter pour l'autre cylindre s'il y a lieu).
5. S'assurer que le piston est au point mort haut (PMH) de sa course de compression (les deux soupapes fermées).

REMARQUE : Pour amener le piston au PMH, démonter le déflecteur d'admission sur l'avant du moteur

pour accéder à l'écrou du volant d'inertie. À l'aide d'une grande clé à douille, faire tourner l'écrou du volant dans le sens des aiguilles d'une montre pour faire tourner le vilebrequin. Observer le piston à travers le trou de bougie. Le piston devrait monter et descendre. Le piston est au PMH lorsqu'il est au point le plus élevé de sa course.

6. Voir *Figure 4-7* ou *Figure 4-8*. Vérifier le jeu des soupapes entre chaque culbuteur (E) et sa tige de soupape (F) à l'aide d'une jauge d'épaisseur.

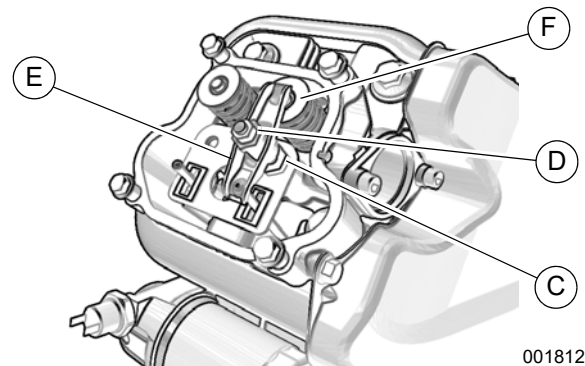

001812

Figure 4-7. Réglage du jeu des soupapes (10 kW)

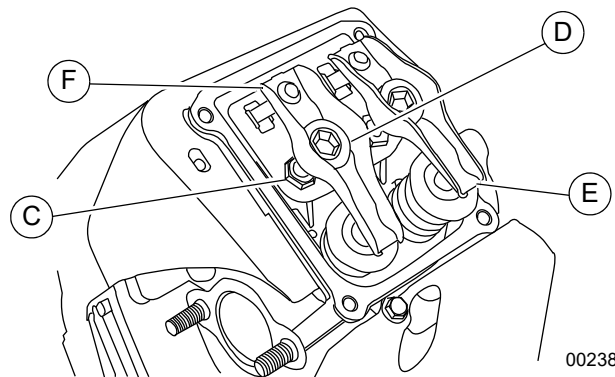

002380

Figure 4-8. Réglage du jeu des soupapes (20 à 24 kW)

7. Monter un ou des joints de cache-culbuteurs neufs.

10 kW	0K8946
14 à 18 kW	10000014927
20 à 24 kW	0C2979

8. Remonter le ou les cache-culbuteurs. Serrer les vis en alternance, à un couple de :

10 kW	9,0 Nm (80 po-lb)
20 à 24 kW	6,8 Nm (60 po-lb)

Ajuster le jeu des soupapes



⚠ AVERTISSEMENT

Risque de brûlure. Laissez le moteur refroidir avant d'exécuter la procédure suivante. Le non-respect de cette consigne peut provoquer des blessures graves.

(000560)

REMARQUE IMPORTANTE : Réglage du jeu de soupape non requis sur les modèles de 14 ou 18 kW à moteur de 816 cc. Voir *Moteur*.

Voir *Figure 4-7* ou *Figure 4-8*. Procéder comme suit pour ajuster le jeu des soupapes :

REMARQUE : Laisser le moteur refroidir avant d'ajuster le jeu des soupapes.

1. Débrancher le ou les câbles de bougie et les placer à l'écart de la ou des bougies d'allumage.
2. Retirer la ou les bougies.
3. Retirer les quatre vis de fixation du cache-culbuteurs. Retirer le joint et le mettre au rebut.
4. S'assurer que le piston est au point mort haut (PMH) de sa course de compression (les deux soupapes fermées).
5. Desserrer le contre-écrou de culbuteur (C) à l'aide d'une clé de 10 mm (modèles de 10 kW) ou de 13 mm (modèles de 20 à 24 kW).
6. Faire tourner le goujon pivot à rotule (D) à l'aide d'une clé de 14 mm (modèles de 10 kW) ou d'une clé hexagonale de 10 mm (modèles de 20 à 24 kW) tout en contrôlant le jeu entre le culbuteur (E) et la tige de soupape (F) avec une jauge d'épaisseur. Ajuster le jeu conformément à la section *Moteur*.

REMARQUE : Tenir le contre-écrou du culbuteur en place tout en faisant tourner le goujon pivot.

7. Une fois que le jeu de soupape est correct, tenir le goujon pivot en place avec une clé et serrer le contre-écrou de culbuteur. Serrer le contre-écrou au couple ci-dessous :

10 kW	6,0 Nm (53 po-lb)
20 à 24 kW	19,68 Nm (174 po-lb)

8. Contrôler le jeu de soupape pour s'assurer qu'il n'a pas changé.
9. Poser un joint de cache-culbuteurs neuf.
10. Remonter le cache-culbuteurs. Serrer les vis en alternance. Couple de serrage :

10 kW	9,0 Nm (80 po-lb)
20 à 24 kW	6,8 Nm (60 po-lb)

REMARQUE : Amorcer les quatre vis avant de serrer sinon il ne sera pas possible d'engager toutes les vis. Vérifier que le joint de cache-culbuteurs est en place.

11. Mettre la ou les bougies en place et serrer à un couple de 25 Nm (18 pi-lb).
12. Rebrancher le ou les câbles de bougie.
13. Répéter l'opération pour l'autre cylindre s'il y a lieu.

Entretien de la batterie



⚠ DANGER

Décharge électrique. Ne portez jamais de bijoux lorsque vous travaillez sur cet appareil. Le non-respect de cette consigne entraînera la mort ou des blessures graves.

(000188)



⚠ AVERTISSEMENT

Explosion. Ne jetez pas les batteries au feu. Les batteries sont explosives. La solution électrolyte peut causer des brûlures et la cécité. Si la solution électrolytique entre en contact avec la peau ou les yeux, rincez avec de l'eau et demandez une aide médicale immédiate.

(000162)



⚠ AVERTISSEMENT

Risque d'explosion. Les batteries émettent des gaz explosifs pendant qu'elles se chargent. Gardez-les loin du feu et des étincelles. Portez de l'équipement de protection quand vous travaillez avec des batteries. Le non-respect de cette consigne pourrait entraîner la mort ou des blessures graves.

(000137a)



⚠ AVERTISSEMENT

Explosion. Les batteries émettent des gaz explosifs. Débranchez toujours le câble négatif de la batterie en premier pour éviter les étincelles. Le non-respect de cette consigne pourrait entraîner la mort ou des blessures graves.

(000238)



⚠ AVERTISSEMENT

Décharge électrique. Débranchez la borne de mise à la terre de la batterie avant de travailler sur la batterie ou ses câbles. Le non-respect de cette consigne pourrait entraîner la mort ou des blessures graves.

(000164)



⚠ AVERTISSEMENT

Risque de brûlures. Les batteries contiennent de l'acide sulfurique et peuvent causer des brûlures chimiques sévères. Portez de l'équipement de protection quand vous travaillez avec des batteries. Le non-respect de cette consigne pourrait entraîner la mort ou des blessures graves.

(000138a)



⚠ AVERTISSEMENT

Risque de brûlures. N'ouvrez pas et n'endommagez pas les batteries. Les batteries contiennent une solution électrolytique pouvant causer des brûlures et la cécité. Si la solution électrolytique entre en contact avec la peau ou les yeux, rincez avec de l'eau et demandez une aide médicale immédiate. (000163a)

⚠ AVERTISSEMENT

Risque environnemental. Recyclez toujours les batteries dans un centre de recyclage officiel, conformément aux lois et aux réglementations locales. Le non-respect de cette consigne pourrait causer des dommages à l'environnement, la mort ou des blessures graves. (000228)

Recyclez toujours les batteries conformément aux lois et aux réglementations locales. Communiquez avec votre centre local de collecte de déchets solides ou une installation de recyclage pour obtenir des renseignements sur les processus locaux de recyclage. Pour obtenir plus de renseignements sur le recyclage des batteries, consultez le site Web du Battery Council International au <http://batteryCouncil.org>

Respecter impérativement les précautions suivantes pour travailler sur les batteries :

- Retirer le fusible de 7,5 A du tableau de commande de la génératrice.
- Débrancher le chargeur de batterie conformément à la section **Contrôler la batterie**.
- Utiliser des outils à poignées isolées.
- Porter des bottes et des gants en caoutchouc.
- Ne pas placer d'outils ni d'objets métalliques sur le dessus de la batterie.
- Débrancher la source de charge avant de brancher ou débrancher des bornes de batterie.
- Porter une protection oculaire intégrale et des vêtements de protection.
- En cas de contact de l'électrolyte avec la peau, la laver immédiatement à l'eau.
- En cas de contact de l'électrolyte avec les yeux, rincer immédiatement abondamment avec de l'eau et consulter un médecin.
- Laver tout déversement accidentel d'électrolyte avec un neutralisant d'acide. Il est courant d'utiliser une solution de 454 g (1 lb) de bicarbonate de soude pour 3,8 L (1 gal) d'eau. Continuer de verser de la solution de bicarbonate de soude jusqu'à ce que toute indication de réaction (moussage) cesse. Rincer le liquide résultant avec de l'eau et sécher complètement la surface.
- NE PAS fumer à proximité de la batterie.
- NE PAS produire de flamme ou d'étincelle au voisinage de la batterie.

- Toucher une surface métallique reliée à la terre pour décharger toute électricité statique du corps avant de toucher la batterie.

La batterie devra être contrôlée à intervalles réguliers conformément au **Calendrier d'entretien**. Le cas échéant, obtenir l'assistance d'un IASD.

Contrôler la batterie

Procéder comme suit pour contrôler la batterie :

1. Appuyer sur la touche OFF pour arrêter la génératrice, puis ouvrir le capot supérieur et démonter le panneau avant.
2. Retirer le fusible de 7,5 A du tableau de commande.
3. Démonter le panneau latéral d'admission. (Voir **Déposer le panneau d'accès avant**.)
4. Voir **Figure 4-9**. Débrancher le câble de chargeur de batterie blanc.

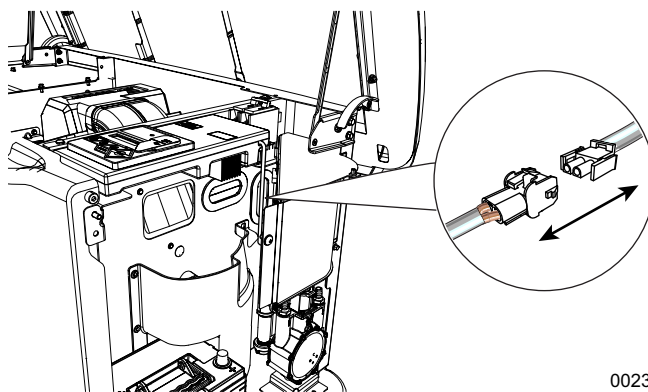

002389

Figure 4-9. Débrancher le câble de chargeur de batterie

5. Voir **Figure 4-10**. Contrôler le bon serrage et l'absence de corrosion des cosses et des câbles de batterie. Serrer et nettoyer s'il y a lieu.

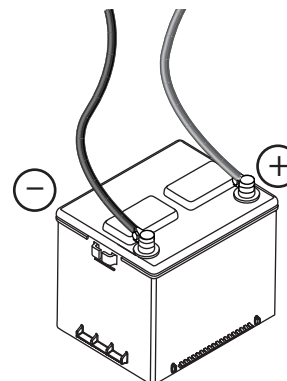

001832

Figure 4-10. Câbles de batterie

6. **Batteries ouvertes seulement** : Débrancher complètement la batterie, en détachant d'abord le câble négatif de la batterie. Vérifier le niveau du liquide de la batterie et, le cas échéant, le compléter avec de l'eau distillée seulement. NE

PAS utiliser d'eau du robinet. Faire contrôler l'état général et l'état de charge de la batterie par un IASD ou un technicien d'entretien qualifié.

7. Brancher le câble de batterie positif, puis le câble négatif.
8. Raccorder le câble de chargeur de batterie.
9. Monter de panneau latéral d'admission et mettre en place un fusible de 7,5 A.
10. Appuyer sur la touche AUTO du contrôleur.
11. Remonter le panneau avant et fermer le capot supérieur de la génératrice.

Nettoyer le piège à sédiments

Le piège à sédiments élimine les contaminants (humidité et particules fines) des combustibles gazeux avant l'entrée dans le vapo-détendeur. L'humidité et les particules accumulées doivent être vidées du piège à sédiments conformément aux règlements et directives en vigueur.

Procéder comme suit pour nettoyer le piège à sédiments :

1. Démontez le panneau latéral d'admission. Voir [Dépose du panneau latéral d'admission](#).
2. Couper l'arrivée de carburant de la génératrice.
3. Voir [Figure 4-11](#). Dévisser et retirer le bouchon (A).

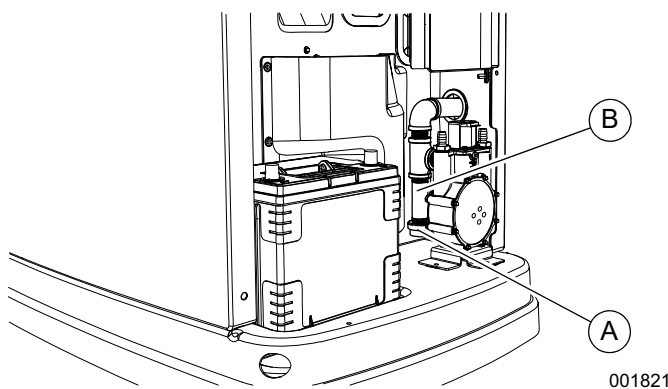

Figure 4-11. Nettoyer le piège à sédiments

4. Utiliser un outil de nettoyage (non fourni) pour enlever l'humidité et les particules du bouchon et du corps (B).
5. Essuyer l'intérieur de chaque pièce avec un chiffon non pelucheux propre et sec.
6. Enduire le filetage du bouchon avec une pâte d'étanchéité adaptée. Remettre le bouchon en place et le serrer à la main.
7. Serrer le bouchon avec une clé à pipe de taille adaptée. NE PAS forcer.
8. Ouvrir l'arrivée de carburant de la génératrice. Pour contrôler l'étanchéité, vaporiser tous les raccords d'un liquide non corrosif de détection de

fuite de gaz. La solution ne doit pas être soufflée ni former de bulles.

9. Remonter le panneau latéral d'admission.

Contrôles après entretien

Procéder comme suit pour effectuer les contrôles après entretien :

1. Effectuer la ou les opérations d'entretien requises.
2. Remonter le panneau latéral d'admission et le panneau avant s'ils ont été démontés. (Voir [Dépose du panneau latéral d'admission](#) et [Dépose du panneau d'accès avant](#).)
3. Mettre le fusible de 7,5 A en place dans le tableau de commande.
4. Remplir les données de l'assistant d'installation.
5. Appuyer sur la touche AUTO du tableau de commande. Laisser l'appareil fonctionner à vide pendant une minute (s'il est en marche durant une panne de réseau électrique).
6. Mettre le MLCB de la génératrice (sectionneur de génératrice) en position ON (FERMÉ).
7. Mettre le MLCB de réseau électrique en position ON (FERMÉ).

Le système est à présent en mode AUTO.

REMARQUE : Si la tension de réseau est correcte à ce moment, la génératrice effectue sa procédure normale de mise à l'arrêt.

Effectuer un essai d'étanchéité du circuit de carburant



⚠ DANGER

Explosion et incendie. Le carburant et ses vapeurs sont extrêmement inflammables et explosifs. Il ne doit jamais y avoir de fuite. Gardez-le loin du feu et des étincelles. Le non-respect de cette consigne entraînera la mort ou des blessures graves. (000192)

Tous les produits sont testés à l'usine avant expédition pour vérifier le fonctionnement et l'intégrité du circuit de carburant. Cependant, il est important d'effectuer un essai d'étanchéité final du circuit de carburant avant de mettre en marche le générateur. Le circuit de carburant doit être testé intégralement, de l'alimentation au régulateur.

Voir [Figure 4-12](#). Effectuez un essai d'étanchéité du circuit de carburant après l'installation du générateur. L'essai permettra d'identifier les fuites éventuelles à tous les points de raccordement (A).

Il est préférable d'effectuer un essai d'étanchéité du circuit de carburant selon de la calendrier de maintenance normal.

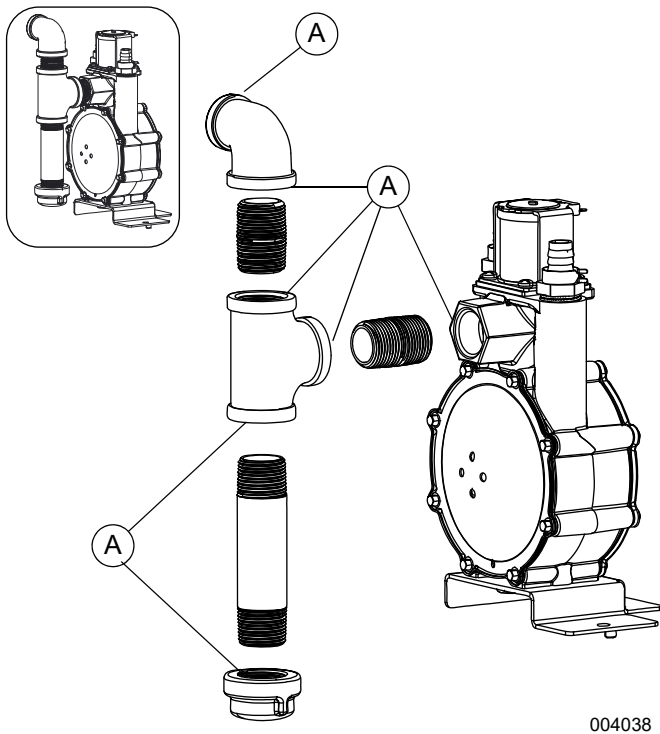

Figure 4-12. Vérification des fuites aux points de raccordement

Pulvérisez un liquide détecteur de fuites de gaz non corrosif sur tous les points de raccordement afin de vérifier si ces derniers présentent des fuites. Aucune formation de bulles ou phénomène de soulèvement par l'air ne doit se produire.

Soins après immersion

NE PAS démarrer ni faire fonctionner la génératrice si elle a été immergée dans l'eau. Faire nettoyer, sécher et inspecter la génératrice par un IASD suite à toute immersion dans l'eau. Si la structure (maison) a été inondée, elle devra être inspectée par un électricien certifié pour s'assurer qu'il n'y aura aucun problème électrique durant la marche de la génératrice ou le rétablissement du réseau électrique.

Protection contre la corrosion

Un entretien courant régulier devra être effectué pour vérifier l'absence de corrosion de l'appareil. Contrôler tous les éléments métalliques de la génératrice, notamment le châssis du socle, les supports, le logement de l'alternateur, le circuit de carburant entier (à l'intérieur et à l'extérieur de la génératrice) et la visserie de fixation. Si de la corrosion est observée sur des pièces de la génératrice (vapo-détendeur, montures de moteur et d'alternateur, plénum de carburant, par ex.), changer les pièces comme il se doit.

Laver et traiter l'enceinte à intervalles réguliers à l'aide de produits d'entretien de type automobile. Ne pas passer l'appareil au tuyau d'arrosage ou au nettoyeur haute pression. Utiliser de l'eau tiède savonneuse et un chiffon doux. Un lavage fréquent est recommandé dans les régions côtières ou à l'air salin. Vaporiser une huile légère de type WD-40 sur la tringlerie du moteur.

Mise hors service et remise en service

Mettre hors service



⚠ AVERTISSEMENT

Explosion. Les batteries émettent des gaz explosifs. Débranchez toujours le câble négatif de la batterie en premier pour éviter les étincelles. Le non-respect de cette consigne pourrait entraîner la mort ou des blessures graves.

(000238)

S'il n'est pas possible d'effectuer un exercice d'entretien de la génératrice une fois par mois au minimum et qu'il doit être inutilisé pendant plus de 90 jours, procéder comme suit pour préparer la génératrice pour le stockage :

1. Démarrer le moteur et le laisser chauffer.
2. Fermer le robinet d'arrêt de carburant sur la conduite d'arrivée de carburant et laisser le moteur s'arrêter.
3. Une fois le moteur arrêté, mettre le MLBC de la génératrice (sectionneur de génératrice) en position OFF (OUVERT).
4. Débrancher le câble d'entrée de courant secteur T1/neutre du chargeur de batterie (manchon blanc) sur le contrôleur.
5. Retirer le fusible de 7,5 A du tableau de commande de la génératrice.
6. Débrancher les câbles de batterie. Retirer le câble négatif de batterie en premier.
7. Vidanger complètement l'huile alors que le moteur est encore chaud puis remplir le carter d'huile. Voir **Changer l'huile et le filtre à huile**.
8. Attacher une étiquette au moteur pour indiquer la viscosité et la classification de l'huile fraîche dans le carter.
9. Retirer la ou les bougies et vaporiser une huile de stockage dans l'ouverture taraudée de la ou des bougies. Remonter la ou les bougies et serrer au couple indiqué.
10. Retirer la batterie et l'entreposer dans un endroit frais et sec.
11. Nettoyer et essuyer l'enceinte de la génératrice.

Remettre en service



⚠ AVERTISSEMENT

Explosion. Les batteries émettent des gaz explosifs. Branchez toujours le câble positif de la batterie en premier pour éviter les étincelles. Le non-respect de cette consigne pourrait entraîner la mort ou des blessures graves.

(000133)



⚠ MISE EN GARDE

Risque de dégâts matériels. Ne raccordez pas la batterie dans le mauvais sens, au risque d'endommager l'équipement.

(000167a)

Procéder comme suit pour remettre l'appareil en service après entreposage :

1. Vérifier la viscosité et la classification de l'huile sur l'étiquette du moteur. Vidanger et refaire le plein avec l'huile correcte s'il y a lieu.
2. Vérifier l'état de la batterie. Compléter le niveau de tous les éléments d'une batterie ouverte avec de l'eau distillée. **NE PAS** utiliser d'eau du robinet. Charger la batterie jusqu'à un état de charge de 100 %. Changer la batterie si elle est défectueuse.
3. Nettoyer et essuyer l'enceinte de la génératrice.
4. Vérifier que le fusible de 7,5 A est retiré du tableau de commande de la génératrice.
5. Rebrancher la batterie. Respecter la polarité de la batterie. Un branchement incorrect de la batterie provoquerait des dommages. Brancher le câble de batterie positif d'abord.
6. Brancher le câble d'entrée de courant secteur T1/ neutre du chargeur de batterie (manchon blanc) sur le contrôleur.
7. Ouvrir le robinet d'arrêt de carburant.
8. Mettre le fusible de 7,5 A en place dans le tableau de commande de la génératrice.
9. Effectuer la procédure de l'assistant d'installation (voir l'organigramme dans le manuel d'installation de la génératrice).
10. Appuyer sur la touche MANUAL pour démarrer l'appareil. Laisser l'appareil chauffer pendant quelques minutes.
11. Appuyer sur la touche OFF pour mettre l'appareil à l'arrêt.
12. Mettre le MLCB de la génératrice (sectionneur de génératrice) en position ON (FERMÉ).
13. Appuyer sur la touche AUTO du tableau de commande.

La génératrice est prête à fonctionner.

REMARQUE : Le temporisateur d'exercice et la date et l'heure courantes doivent être reconfigurés si la batterie s'est déchargée ou a été débranchée.

Cette page est intentionnellement laissée blanche.

Section 5 : Guide de dépannage et de référence rapide

Dépannage de la génératrice

Problème	Cause	Correction
Pas de lancement du moteur	Fusible grillé.	Corriger le court-circuit et changer le fusible de 7,5 A dans le tableau de commande de la génératrice. S'adresser à un IASD si le fusible continue de griller.
	Câbles de batterie desserrés, corrodés ou défectueux.	Serrer, nettoyer ou changer comme il se doit.*
	Contact de démarreur défectueux.	
	Moteur de démarreur défectueux.	
	Batterie déchargée.	Recharger ou changer la batterie.
Le moteur est lancé mais ne démarre pas	Pas de carburant.	Refaire le plein de carburant / ouvrir le robinet de carburant.
	Solénoïde de carburant (FS) défectueux.	S'adresser à un IASD.
	Problème de faisceau / câblage.	
	Bougie(s) défectueuse(s).	Contrôler l'écartement de la bougie d'allumage ; changer la ou les bougies si elles sont hors tolérance.
	Jeu des soupapes déréglé, le cas échéant. Voir Moteur .	Contrôler et ajuster le jeu des soupapes.
Le moteur démarre mal et a des ratés	Épurateur d'air obstrué ou endommagé.	Contrôler et nettoyer l'épurateur d'air.
	Bougie(s) défectueuse(s).	Contrôler l'écartement de la bougie d'allumage ; changer la ou les bougies si elles sont hors tolérance.
	Pression de carburant incorrecte.	Vérifier que la pression de carburant à l'entrée du vapo-détendeur est de 2,49 à 2,99 kPa (10 à 12 poH ₂ O) pour le GLP et de 0,87 à 1,74 kPa (3,5 à 7,0 poH ₂ O) pour le GN.
	Sélecteur de carburant en mauvaise position.	Mettre le robinet sélecteur de carburant dans la bonne position et programmer le type de carburant dans le contrôleur.
	Jeu des soupapes déréglé, le cas échéant. Voir Moteur .	Contrôler et ajuster le jeu des soupapes.
	Problème interne du moteur.	S'adresser à un IASD.

Problème	Cause	Correction
L'appareil est sur OFF (ARRÊT), mais le moteur continue de tourner	Câblage incorrect du contrôleur.	S'adresser à un IASD.
	Carte de commande défectueuse.	
Pas de courant alternatif en sortie de la génératrice	MLCB de la génératrice (sectionneur de génératrice) est en position OFF (OUVERT).	Mettre le MLCB de la génératrice (sectionneur de génératrice) en position ON (FERMÉ).
	Panne interne de la génératrice.	S'adresser à un IASD.
	Moteur en cours de chauffage. Voir Démarrage à froid intelligent .	Vérifier l'état sur l'afficheur du contrôleur.
Pas de basculement sur l'alimentation de secours suite à une panne de réseau électrique	MLCB de la génératrice (sectionneur de génératrice) est en position OFF (OUVERT).	Mettre le MLCB de la génératrice (sectionneur de génératrice) en position ON (FERMÉ).
	Bobine de commutateur de transfert défectueuse.	S'adresser à un IASD.
	Relais de transfert défectueux.	
	Circuit du relais de transfert ouvert.	
	Carte de commande logique défectueuse.	Vérifier l'état sur l'afficheur du contrôleur.
Moteur en cours de chauffage. Voir Démarrage à froid intelligent .		
Consommation d'huile importante	Trop d'huile moteur.	Corriger le niveau d'huile. Voir Vérifier le niveau d'huile moteur .
	Reniflard moteur défectueux.	S'adresser à un IASD.
	Mauvais type ou mauvaise viscosité de l'huile.	Voir Huile moteur requise .
	Joint ou durite endommagés.	Vérifier l'absence de fuites d'huile.
	Restriction du filtre à air.	Changer le filtre à air.
Connexion au réseau Wi-Fi interrompue ou intermittente	Causes diverses.	Voir le manuel de l'utilisateur du module Wi-Fi.
* S'adresser à un IASD ou visiter www.generac.com .		

Guide de référence rapide

Pour effacer une alarme active, appuyer sur la touche OFF du tableau de commande, sur la touche ENTER, puis sur la touche AUTO. S'adresser à un IASD si l'alarme se reproduit.

Alarme active	Voyants	Problème	Action	Solution
NÉANT	VERT CLIGNOTANT	En marche en mode AUTO mais pas de courant de secours.	Vérifier le MLCB de la génératrice (sectionneur de génératrice).	Vérifier le MLCB de la génératrice (sectionneur de génératrice). S'il est en MARCHE, s'adresser à un IASD.
HIGH TEMPERATURE (TEMPÉRATURE ÉLEVÉE)	ROUGE	Arrêt de l'appareil durant la marche.	Voyants / alarmes à l'écran.	Contrôler l'aération autour de la génératrice, l'admission, le refoulement et l'arrière de la génératrice. S'il n'y a aucune obstruction, s'adresser à un IASD.
OVERLOAD REMOVE LOAD (SURCHARGE, RETRAIT DE CHARGE NÉCESSAIRE)	ROUGE	Arrêt de l'appareil durant la marche.	Voyants / alarmes à l'écran.	Effacer l'alarme et séparer les circuits de charge de la génératrice. Mettre en mode AUTO et redémarrer.
RPM SENSE LOSS (PERTE DE RÉGIME DU MOTEUR)	ROUGE	Arrêt de l'appareil durant la marche, tentatives de redémarrage.	Voyants / alarmes à l'écran.	Effacer l'alarme et séparer les circuits de charge de la génératrice. Mettre en mode AUTO et redémarrer. Si la génératrice ne démarre pas, s'adresser à un IASD.
NOT ACTIVATED (NON ACTIVÉ)	NÉANT	Ne démarre pas en mode AUTO en cas de panne de réseau électrique.	Voir si l'afficheur indique que l'appareil n'est pas activé.	Voir la section Activation dans le manuel d'installation.
NÉANT	VERT	Ne démarre pas en mode AUTO en cas de panne de réseau électrique.	Voir si l'afficheur indique une temporisation de démarrage.	Si le délai de démarrage est plus long que prévu, s'adresser à un IASD pour le régler de 2 à 1500 secondes.
LOW OIL PRESSURE (BASSE PRESSION D'HUILE)	ROUGE	Ne démarre pas en mode AUTO en cas de panne de réseau électrique.	Voyants / alarmes à l'écran.	Vérifier le niveau d'huile et le compléter s'il y a lieu. Si le niveau d'huile est correct, s'adresser à un IASD.
RPM SENSE LOSS (PERTE DE RÉGIME DU MOTEUR)	ROUGE	Ne démarre pas en mode AUTO en cas de panne de réseau électrique.	Voyants / alarmes à l'écran.	Effacer l'alarme. À l'aide du tableau de commande, aller au MENU BATTERIE à partir du MENU PRINCIPAL pour vérifier la batterie. Si l'état de la batterie affiché est BON, s'adresser à un IASD. Si le tableau de commande affiche VÉRIFICATION NÉCESSAIRE, changer la batterie.
OVERCRANK (EMBALLEMENT)	ROUGE	Ne démarre pas en mode AUTO en cas de panne de réseau électrique.	Voyants / alarmes à l'écran.	Vérifier que le robinet d'arrêt de carburant est ouvert. Effacer l'alarme. Démarrer en mode MANUEL. Si la génératrice ne démarre pas ou qu'elle démarre et a des ratés, s'adresser à un IASD.
LOW VOLTS REMOVE LOAD (TENSION FAIBLE, RETRAIT DE CHARGE NÉCESSAIRE)	ROUGE	Ne démarre pas en mode AUTO en cas de panne de réseau électrique.	Voyants / alarmes à l'écran.	Effacer l'alarme et séparer les circuits de charge de la génératrice. Mettre en mode AUTO et redémarrer.
OVERSPEED (SURVITESSE)	ROUGE	Ne démarre pas en mode AUTO en cas de panne de réseau électrique.	Voyants / alarmes à l'écran.	S'adresser à un IASD.

Alarme active	Voyants	Problème	Action	Solution
UNDERVOLTAGE (SOUS-TENSION)	ROUGE	Ne démarre pas en mode AUTO en cas de panne de réseau électrique.	Voyants / alarmes à l'écran.	S'adresser à un IASD.
UNDERSPEED (SOUS-VITESSE)	ROUGE	Ne démarre pas en mode AUTO en cas de panne de réseau électrique.	Voyants / alarmes à l'écran.	S'adresser à un IASD.
STEPPER OVERCURRENT (SURINTENSITÉ DU MOTEUR PAS À PAS)	ROUGE	Ne démarre pas en mode AUTO en cas de panne de réseau électrique.	Voyants / alarmes à l'écran.	S'adresser à un IASD.
WIRING ERROR (ERREUR DE CÂBLAGE)	ROUGE	Ne démarre pas en mode AUTO en cas de panne de réseau électrique.	Voyants / alarmes à l'écran.	S'adresser à un IASD.
OVERVOLTAGE (SURTENSION)	ROUGE	Ne démarre pas en mode AUTO en cas de panne de réseau électrique.	Voyants / alarmes à l'écran.	S'adresser à un IASD.
AUXILIARY SHUTDOWN (ARRÊT AUXILIAIRE)	ROUGE	L'appareil ne démarre pas.	Vérifier les interrupteurs d'arrêt auxiliaires	Mettre le ou les interrupteurs d'arrêt auxiliaires en position FERMÉE (I). Effacer l'alarme.
LOW BATTERY (BATTERIE FAIBLE)	JAUNE	Voyant JAUNE allumé dans tous les états.	Voir si l'écran affiche des informations supplémentaires.	Effacer l'alarme. À l'aide du tableau de commande, aller au MENU BATTERIE à partir du MENU PRINCIPAL pour vérifier la batterie. Si l'état de la batterie affiché est BON, s'adresser à un IASD. Si le tableau de commande affiche VÉRIFICATION NÉCESSAIRE, changer la batterie.
BATTERY PROBLEM (PROBLÈME DE BATTERIE)	JAUNE	Voyant JAUNE allumé dans tous les états.	Voir si l'écran affiche des informations supplémentaires.	S'adresser à un IASD.
CHARGER WARNING (AVERTISSEMENT DU CHARGEUR)	JAUNE	Voyant JAUNE allumé dans tous les états.	Voir si l'écran affiche des informations supplémentaires.	S'adresser à un IASD.
CHARGER MISSING AC (CHARGEUR SANS C.A.)	JAUNE	Voyant JAUNE allumé dans tous les états.	Voir si l'écran affiche des informations supplémentaires.	S'adresser à un IASD.
SERVICE A (PROGRAMME D'ENTRETIEN A)	JAUNE	Voyant JAUNE allumé dans tous les états.	Voir si l'écran affiche des informations supplémentaires.	Effectuer le PROGRAMME D'ENTRETIEN A. Appuyer sur ENTER pour effacer.
SERVICE B (PROGRAMME D'ENTRETIEN B)	JAUNE	Voyant JAUNE allumé dans tous les états.	Voir si l'écran affiche des informations supplémentaires.	Effectuer le PROGRAMME D'ENTRETIEN B. Appuyer sur ENTER pour effacer.
INSPECT BATTERY (INSPECTER LA BATTERIE)	JAUNE	Voyant JAUNE allumé dans tous les états.	Voir si l'écran affiche des informations supplémentaires.	Inspecter la batterie. Appuyer sur ENTER pour effacer.

Réf. A0000973379 Rév. B 25/02/2022
©2022 Generac Power Systems, Inc.
Tous droits réservés.
Les spécifications sont sujettes à modification sans préavis.
Aucune forme de reproduction n'est autorisée sans le
consentement écrit préalable de Generac Power Systems Inc.

GENERAC®

Generac Power Systems, Inc.
S45 W29290 Hwy. 59
Waukesha, WI 53189
1-888-GENERAC (1-888-436-3722)
www.generac.com