

# FIRMAN<sup>®</sup>

## MANUEL DE PROPRIÉTAIRE DU GÉNÉRATEUR PORTABLE



Intertek  
5001841



NUMÉRO DE MODÈLE  
**WH03042**

Niveau:00

**IMPORTANT:** lisez toutes les précautions et instructions de sécurité avec grand soin avant d'opérer l'équipement.



Assurez que le moteur s'arrête et le niveau avant d'appliquer aucun entretien ou service.

Enregistrez l'information du produit comme référence lors de la commande de pièces ou d'obtenir la couverture de garantie.



**NE PAS RETOURNEZ  
AU MAGASIN!**



APPELEZ-NOUS D'ABORD!  
NUMÉRO D'URGENCE DU CLIENT  
1-844-347-6261

POUR LES QUESTIONS OUR  
SERVICE INFORMATION

Numéro en Série: \_\_\_\_\_

Date D'achat: \_\_\_\_\_

P/N:330745471 Rev:01

# Table des matières

<b>Introduction</b> . . . . .	1	<b>L'entretien Et La Conservation</b> . . . . .	27
<b>Précautions De Sécurité</b> . . . . .	2	Recommandations Générales . . . . .	27
<b>Déballage Du Générateur</b> . . . . .	7	Entretien Du Moteur . . . . .	28
Parts Inclus. . . . .	7	Changement D'huile De Moteur. . . . .	28
<b>Commandes Et Caractéristiques</b> . . . . .	8	L'entretien Du Filtre D'air. . . . .	28
Générateur. . . . .	8	L'entretien De Bougie. . . . .	29
Panneau De Contrôle. . . . .	9	Inspectez Silencieux Et Pare-étincelles .30	
Connexion du câble de la batterie. . . . .	10	L'entretien Du Générateur . . . . .	30
Installation du couvercle du régulateur . 10		Changement de piles . . . . .	30
<b>Spécifications</b> . . . . .	11	Chargement de la batterie du générateur. 31	
Ajoutez L'huile De Moteur . . . . .	12	Service and Storage . . . . .	32
Arrêt De L'huile Basse. . . . .	12	<b>Le Schema Des Pieces Et La Liste De Pieces</b> . 33	
Ajoutez Le Combustible. . . . .	13	<b>Le Dépannage</b> . . . . .	34
Opération à haute altitude. . . . .	16	Schema Des Pieces . . . . .	34
Mise À La Terre . . . . .	17	Moteur Schéma Des Pièces. . . . .	35
Connectez Au Système Électrique D'un		Liste Des Pieces . . . . .	36
Bâtiment. . . . .	17	<b>Information De Service</b> . . . . .	38
<b>Opération</b> . . . . .	18	<b>Garantie</b> . . . . .	38
Location De Générateur. . . . .	18		
Protection Contre La Surtension. . . . .	18		
Démarrage du générateur			
(Recoil Start-Gas) . . . . .	19		
Démarrage du générateur			
(Recoil Start-LPG) . . . . .	19		
Démarrage du générateur			
(démarrage électrique au gaz) . . . . .	21		
Démarrage du générateur			
(démarrage électrique-GPL) . . . . .	22		
Connectez Les Charges Électriques . . . . .	23		
Interruptor de control de la economía. . . . .	24		
12V DC salida (cargador de batería) . . . . .	24		
S'arrêtez Le Moteur . . . . .	25		
Enfermement De L'huile Basse . . . . .	25		
Lne Pas Surchargez E Générateur. . . . .	25		
Funcionamiento en paralelo. . . . .	26		

# INTRODUCTION

Je vous remercie pour acheter le générateur du FIRMAN.

**Ce manuel contient** l'information de sécurité afin de vous faire prendre conscience des dangers et des risques associés aux produits de générateur et comment y éviter. Ce générateur est dessiné et visé seulement pour fournir énergie électrique dans l'intention d'opérer l'éclairage d'électrique compatible, les appareils, les outils et les charges de moteur, en plus, il ne vise pas à d'autres objets. Il est important que vous lisez et comprenez ces instructions ces instructions totalement avant de tenter de démarrer our d'opérer cet équipement. **Conservez ces instructions originales pour référence future.**

Ce manuel couvre l'opération et la maintenance des générateurs FIRMAN. Toutes les informations dans cette publication se basent sur la dernière information de production disponible au moment de l'approbation pour l'impression. La fabrication réserve le droit de changer, altérer ou d'autre améliorer sagement le générateur et cette documentation à tout moment sans modification préalable.

## Information de Sécurité Importante

Le fabricant ne peut pas anticiper du possible toutes les circonstances possibles qui pourraient impliquer un danger. Les avertissements dans ce manuel et les étiquettes et les décalcomanies apposés sur l'unité donc ne sont pas tout y compris. Si vous utilisez une procédure, une méthode de travail ou technique d'opération que le fabricant ne recommande pas spécifiquement que vous devez satisfaire à vous-même, il est sûr pour vous et les autres. Vous devez aussi assurer que la méthode de travail de la procédure ou la technique d'opération ce que vous choisissez ne rendent pas le générateur dangereux.

## INFORMATION DE SÉCURITÉ



### DANGER

DANGER indique une situation potentiellement dangereuse, s'il ne peut pas éviter, il IRA entraîner la mort ou de graves blessures.



### AVERTISSEMENT

AVERTISSEMENT indique une situation potentiellement dangereuse, s'il ne peut pas éviter, il peut entraîner la mort ou de graves blessures.



### CAUTION

CAUTION indique une situation potentiellement dangereuse, s'il ne peut pas éviter, il peut des blessures .



Fumées Toxiques



Risque De Choc Électrique



Risque D'incendie



Risque D'explosion



Surface Chaude  
Ne Pas Touchez La Surface.



Enchevêtrement Des Pièces  
Tournantes .  
Risque .





Ristourne



Manuel D'opérateur

## Précautions de Sécurité

<b>⚠ DANGER</b>	
L'utilisation d'une génératrice à l'intérieur PEUT VOUS TUER EN QUELQUES MINUTES. L'échappement du générateur contient du monoxyde de carbone. C'est une poison que vous ne pouvez pas voir ou sentir.	
	
NE JAMAIS utilisez dans une maison ou garage. MEME SI les portes et les fenêtres sont ouvertes.	Utiliser seulement à L'EXTÉRIEUR et loin des fenêtres, des portes et des bouches d'air.
Évitez les autres dangers du générateur. Lisez le manuel avant d'utiliser.	

### **⚠ AVERTISSEMENT**

#### **RISQUE DE GAZ TOXIQUE**



L'échappement du moteur contient le monoxyde de carbone, un gaz toxique peut vous tuer dans quelques minutes. Vous ne pouvez pas le sentir, voir ou goûter. Même si vous ne sentez pas de gaz d'échappement, vous pourriez encore être exposé au gaz du monoxyde de carbone.

- Opérez ce produit juste à l'extérieur loin des fenêtres, portes et ventilation à réduire le risque du gaz de monoxyde de carbone en provenant de l'accumulation et d'être attiré potentiellement vers les espaces occupés.
- Installez des alarmes du monoxyde de carbone à piles ou des alarmes de brancher l'alimentation du monoxyde de carbone avec la batterie de secours selon les instructions du fabricant. Les alarmes de fumée ne peuvent pas détecter le gaz du monoxyde de carbone.
- Ne pas exécutez ce produit a l'intérieur des maisons, garages, sous-sols, espaces sanitaires, abris ou d'autres espaces partiellement fermés, même si l'utilisation de ventilateurs ou de portes ouvertes et les fenêtres pour la ventilation. Le monoxyde de carbone peut mettre en place rapidement dans ces espaces et peut persister pendant des heures, même après ce produit est éteint.

- Toujours placez ce produit sous le vent et pointez l'échappement du moteur loin des espaces occupés. Si vous commencez à vous sentir malade, étourdi ou faible en utilisant ce produit, l'éteignez et le prenez à l'air frais immédiatement. Voyez un docteur. Vous pouvez rencontrer un monoxyde de carbone toxique.

### **POUR LES RÉSIDENTS DE LA CALIFORNIE**

**⚠ AVERTISSEMENT:** Ce produit et l'échappement du moteur de ce produit peuvent vous exposer à des produits chimiques, y compris le CO, qui sont connus par l'État de Californie pour causer le cancer ou causer des malformations congénitales et autres problèmes de reproduction. Pour plus d'informations, visitez [www.P65Warnings.ca.gov](http://www.P65Warnings.ca.gov).

- Si vous commencez à sentir malade, étouffé ou faible en utilisant le générateur portable, vous pouvez rencontrer le monoxyde de carbone toxique. Sortez à l'air frais immédiatement et appelez 911 pour les soins médicaux. Les niveaux très hauts de CO peuvent rapidement causer des victimes à perdre la conscience avant qu'ils puissent sauver eux-même. Ne pas tentez de couper le générateur avant de se déplacer à l'air frais. Entrez dans un espace où le générateur est ou a été en cours d'exécution qui peut vous mettre plus de risque de CO toxique.

## USAGE CORRECT

### Location d'exemple à réduire le risque de monoxyde de carbone toxique

- Juste utilisez à l'extérieur et sous le vent, loin de fenêtres, portes et évents.
- Echappement direct loin des espaces occupés.

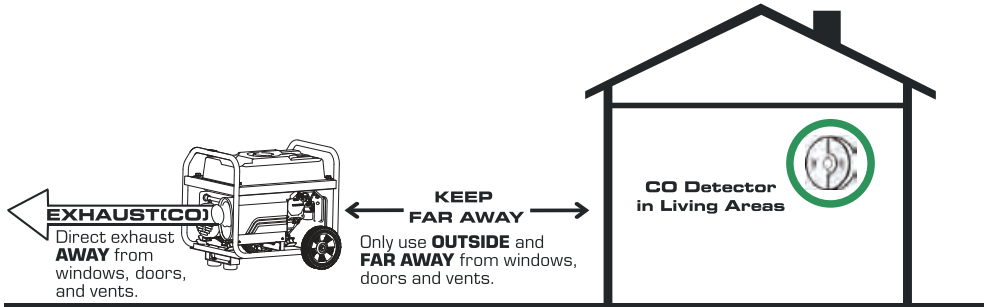

## USAGE INCORRECT

### Ne pas opérer dans aucune location suivante:

- Près de toute porte, fenêtre ou ventilation
- Garage
- Sous-sol vide sanitaire
- Espace
- Surface de vie
- Grenier
- Façon d'entrée
- Vestiaire de porche

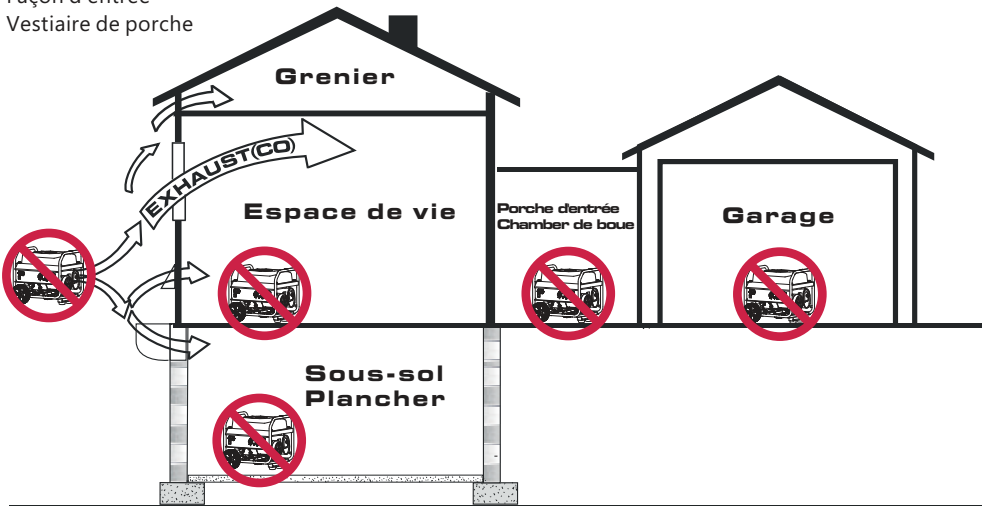

## **⚠ AVERTISSEMENT**



Rebond de corde de lanceur (retrait rapide) va tirer votre main et votre bras vers le moteur plus rapide que vous pouvez laisser aller ce qui peut causer des OS cassés, des fractures, des contusions, entorses ou provoquant de graves blessures.

- Lors de démarrer le moteur, tirez lentement sur la corde jusqu'à sentir la résistance, et puis tirez rapidement pour éviter tout recul.
- **Ne jamais** démarrez ou arrêtez le moteur avec les appareils électriques qui sont branchés et allumés.

## **⚠ AVERTISSEMENT**



Le combustible et ses vapeurs sont extrêmement inflammables et explosives qui peuvent causer des brûlures, incendie ou explosion en provoquant la mort ou de graves blessures et / ou des dommages des matériels.

### **LORS D'AJOUTER OU D'ÉPUISER LE COMBUSTIBLE**

- Fermez le moteur de générateur et le laissez refroidir au moins de 2 minutes avant d'enlever le bouchon de combustible. Le desserrez lentement pour soulager la pression sur le réservoir.
- Remplissez ou uissez le combustible de réservoir l'xtieur.
- **Ne pas** remplissez le réservoir trop. Prévoyez des espaces pour l'expansion du combustible.
- Si le combustible déborde, atteignez jusqu'il évopore avant de démarrer le moteur.
- Elognez l'issance des incelles, es flammes, des veilleuses, de la chaleur et les autres sources d'gnition.
- Vérifiez les conduites de combustible, le réservoir, le bouchon et les raccords de issues ou de fuites. Remplacez s'il est nessaire.
- **Ne pas** allumez la cigarette ou la fumée.

### **LORS DE DÉMARRER L'ÉQUIPEMENT**

- Assurez la bougie d'allumage, silencieux, bouchon de combustible et purificateur d'air sont en place.
- **Ne pas** aissez tourner le moteur avec la bougie enlev.

### **LORS D'OPÉRER L'ÉQUIPEMENT**

- **Ne pas** opérez ce produit à l'intérieur d'un bâtiment, carport, porche, équipement mobile, application marine ou enceinte.
- **Ne pas** basculez le moteur ou l'équipement à l'angle qui causent le débordement du combustible.
- **Ne pas** arrez le moteur en dlant le contre de starter en position 'arrer' .

### **LORS DE TRANSPORTER, DÉPLACER OU RÉPARER L'ÉQUIPEMENT**

- Transportez/dlangez/rarez avec le réservoir de combustible VIDE ou avec le combustible avec a alve ferm.
- **Ne pas** asculez le moteur ou l'uipeement l'ngle qui causent le dordement de combustible.
- Déconnectez le fil de bougie d'llumage.

### **LORS DE STOCKER LE COMBUSTIBLE OU ÉQUIPEMENT AVEC LE COMBUSTIBLE DANS LE RÉSERVOIR**

- Stockez loin des fours, cuisinières, chauffages de l'eau, les sécheuses, ou d'autres appareils qui ont la veilleuse ou l'autre source d'inflammation, parce qu'ils peuvent enflammer les vapeurs de combustible.

## **⚠ AVERTISSEMENT**

- Ce générateur ne répond pas à la régulation de garde côtière américaine 33CFR-183 et ne doit pas être utilisé sur les applications marines.
- **Ne pas** utilisez le générateur de la Garde côtière américaine appropriée et approuvée qui peut entraîner la mort ou des blessures graves et / ou des dommages matériels.

## **⚠ AVERTISSEMENT**



La tension de générateur peut causer un choc électrique ou de brûlure provoquant la mort ou des blessures graves.

- Utilisez l'équipement de transfert approuvé, adapté à l'usage prévu pour prévenir les remontées de produits en isolant le générateur des travailleurs de l'électricité

- Lorsque vous utilisez le générateur pour l'alimentation de secours, notifiez des utilisateurs de compagnie.
- Utilisez un disjoncteur de circuit de terre dans une zone humide ou de haute conduction, comme les terrasses en métal ou de travail de l'acier.
- **NE PAS** touchez les fils nus ou les prises.
- **NE PAS** utilisez le générateur avec des cordons électriques usés, effilochés, nus ou endommagés.
- **NE PAS** opérez le générateur dans la pluie ou le climat humide.
- **NE PAS** manipulez le générateur ou les cordons électriques en restant debout dans l'eau, pieds nus ou les mains ou les pieds mouillés.
- **NE PAS** laissez les personnes non qualifiées ou des enfants opérer le service du générateur.

### **AVERTISSEMENT**



Échappement de chaleur/gaz peut enflammer les combustibles, les structures ou le réservoir de combustible de carbone en causant l'incendie, provoquant la mort ou de graves blessures et/ou dommages des matériels.

Contactez avec la zone du silencieux peut causer des brûlures qui peuvent provoquer de graves blessures.

- **NE PAS** touchez les pièces chaudes et évitez le gaz d'échappement chauds.
- Laissez l'équipement refroidir avant de le toucher.
- Il est une violation Code des ressources publiques de Californie, Section 4442, à utiliser ou opérer le moteur sur le recouvert de forêt, la brosse-couverte, ou de l'herbe couverte au moins que le système d'échappement est équipé d'un pare-étincelles, tels que définis dans la section 4442, en bon état de fonctionnement. D'autres états ou juridictions fédérales peuvent avoir des lois similaires. Contactez le fabricant d'équipement d'origine, le distributeur à obtenir un pare-étincelle d'échappement installé sur ce moteur.
- Les pièces de rechange doivent être les mêmes et être installées dans la même position que les pièces d'origine.

### **AVERTISSEMENT**



Unintentional d'allumage peut causer l'incendie ou un choc électrique entraînant la mort ou des blessures graves.

### **LORS DE RÉGLER OU RÉPARER VOTRE GÉNÉRATEUR**

- Déconnectez le fil de bougie d'allumage de la bougie d'allumage et placez le fil où il ne peut pas contacter avec la bougie d'allumage.

### **LORS DE TESTER POUR LE MOTEUR D'ALLUMAGE**

- Utilisez le testeur de bougie d'allumage approuvé.
- **Ne Pas** vérifiez pour l'étincelle avec la bougie enlevée.

### **AVERTISSEMENT**



Démarrez et lest autres pièces tournantes peuvent empêtrer les mains, les cheveux, les vêtements ou accessoires provoquant de graves blessures.

- **Jamais** opérez le générateur sans bâti ou couvercle protecteur.
- **Ne pas** portez d'amples vêtements, des bijoux ou aucun peut être pris dans le démarreur ou d'autres pièces tournantes.
- Attachez les cheveux longues et enlevez les bijoux.

### **CAUTION**

Les vitesses d'opération excessivement élevées peuvent provoquer des blessures mineures. Les vitesses d'opération excessivement faibles imposent une charge lourde.

- **Ne pas** modifiez les ressorts du régulateur, liaisons ou d'autres parts afin d'augmenter la vitesse de moteur. Le générateur fournit une fréquence correctement nominale et une tension lors d'exécuter à une vitesse régulée.
- **Ne pas** modifiez le générateur dans toute façon.

### **NOTE:**

Dépassez la capacité du générateur en watts/ampérage peut endommager le générateur et/ou des appareils électrique lui à connecter.

- **Ne pas** dépassez la capacité de générateur en watt ou ampérage.
- Démarrez le générateur et laissez le moteur stabiliser avant de connecter les charges électriques.
- Connectez les charges électrique en position FERME, et puis allumez pour l'opération.
- Eteignez les charges électriques et déconnectez du générateur avant d'arrêter le générateur.

## REMARQUE:

Un traitement inapproprié de la génératrice pourrait endommager et réduire sa durée de vie.

- Utilisez la génératrice uniquement pour les utilisations prévues.
- Si vous avez des questions sur l'utilisation prévue, demandez votre fournisseur ou contactez le centre de service local.
- N'opérez la génératrice que sur des surfaces planes.
- N'exposez pas la génératrice à une humidité excessive, la poussière, la saleté ou des vapeurs corrosives.
- N'insérez pas d'objets à travers les fentes de refroidissement.
- Si les appareils branchés surchauffent, éteignez-les et déconnectez ces appareils de la génératrice.
- Eteignez la génératrice au cas où:
  - la sortie électrique est perdue.
  - les équipements étincellent, fument ou émettent des flammes.
  - L'unité vibre excessivement.

## ⚠ AVERTISSEMENT

### Utilisations de soutien médical et de vie.

- En cas d'urgence, appelez 911 immédiatement.
- N'utilisez jamais ce produit pour alimenter les équipements de soutien ou d'aide de vie.
- N'utilisez jamais ce produit pour alimenter des dispositifs ou des appareils médicaux.
- Informez votre fournisseur d'électricité immédiatement si vous ou quelqu'un de votre famille dépend de l'équipement électrique pour vivre.
- Informez votre fournisseur électrique immédiatement si la perte de puissance vous cause ou à quelqu'un dans votre famille de connaître une urgence médicale.

## Sécurité de Carburant

### Essence:

## ⚠ DANGER

L'ESSENCE ET LES VAPEURS D'ESSENCE SONT EXTREMEMENT INFLAMMABLES ET EXPLOSIFS. L'incendie ou l'explosion peut causer des brûlures graves ou la mort. Le démarrage accidentel peut entraîner l'enchevêtrement, l'amputation traumatique ou la lésation.

- L'essence peut provoquer un incendie ou une explosion en cas d'inflammation.
- L'essence est un carburant liquide, mais ses vapeurs peuvent s'enflammer.

- L'essence est un irritant pour la peau et elle doit être nettoyée immédiatement en cas de déversement sur la peau ou les vêtements.
- L'essence a une odeur particulière, ce qui vous aidera à détecter les fuites potentielles rapidement.
- En tout incendie de l'essence, les flammes ne doivent pas être éteintes à moins que, ce faisant, la vanne d'alimentation de carburant puisse être fermée. C'est parce que, si le feu est éteint mais l'alimentation de carburant n'est pas fermée, il pourrait créer le risque d'explosion.
- L'essence se dilate ou se contracte en suivant des températures ambiantes. Ne remplissez jamais le réservoir d'essence à pleine capacité, car l'essence a besoin d'espace pour se dilater si la température augmente.

### Gaz de pétrole liquéfié (GPL / propane):

Ce générateur utilise deux carburants et il est capable de fonctionner à la fois avec l'essence et le gaz de pétrole liquéfié (GPL / propane).

## ⚠ DANGER

- Le gaz de pétrole liquéfié (GPL) est hautement inflammable et explosif. Un incendie ou une explosion peut causer des brûlures graves ou la mort.
- N'utilisez pas ni stockez les bouteilles de GPL dans un bâtiment, un garage ou un espace clos.
- Ne vérifiez pas les fuites avec une allumette allumée ou une flamme.
- La valve de la bouteille de GPL doit être complètement fermée lorsque la génératrice n'est pas utilisée ou qu'il fonctionne avec de l'essence.
- Si vous sentez du gaz: fermez l'alimentation du gaz. Assurez-vous qu'il n'y a pas de fuite avant d'utiliser la génératrice.

## ⚠ AVERTISSEMENT

- Les équipements utilisés pour le traitement du GPL doivent être installés et utilisés en stricte conformité avec la norme NFPA 58 (Code du gaz de pétrole liquéfié) et NFPA 54 (gaz de carburant national) et avec tous les autres codes, réglementations et recommandations du fournisseur.
- N'utiliser jamais un réservoir de gaz, un tuyau de connexion du GPL, une bouteille de GPL ou tout autre élément de carburant qui est endommagé ou semble être endommagé.
- La valve de la bouteille de GPL doit être complètement fermée lorsque la génératrice n'est pas utilisée ou qu'il fonctionne avec de l'essence.
- L'assemblage de régulateur / tuyau et la valve de la bouteille doivent être inspectés avant chaque utilisation pour éviter des fuites ou des signes de dommages.



- Si vous sentez du gaz: fermez l'alimentation du gaz. Pulvérisez de la solution d'eau savonneuse pour vérifier l'étanchéité des raccordements avant de tenter d'utiliser la génératrice. Contactez un technicien qualifié pour inspecter et réparer le système de GPL en cas de fuite trouvée avant d'utiliser la génératrice.

## **⚠ PRÉCAUTION**

- Le GPL sous pression est très inflammable et peut provoquer un incendie ou une explosion en cas d'inflammation.
- Le GPL est plus lourd que l'air et peut s'accumuler dans l'espace clos et les lieux bas en cas de fuite.
- LPG a une odeur particulière pour aider à détecter les fuites potentielles.
- Ne laissez pas les enfants manipuler ou jouer avec la bouteille de GPL.
- Dans le cas d'un feu de GPL, les flammes ne doivent pas être éteintes à moins que, ce faisant, la vanne d'alimentation du carburant puisse être fermée. Si le feu est éteint mais l'alimentation du carburant n'est pas fermée, il pourrait causer un risque d'explosion plus grand que le risque d'incendie.
- Gardez tout le temps un extincteur d'incendie près de la génératrice.
- Gardez toujours la bouteille de GPL en position verticale.
- Ne mettez pas la bouteille de GPL à une chaleur excessive.
- Le contact avec du liquide de la bouteille provoquera des brûlures de gel à la peau.
- Une bouteille de GPL non connectée pour l'utilisation ne doit pas être stockée près de la génératrice.
- Lors du transport et de stockage, éteignez le commutateur de la valve de la bouteille et le sélecteur de carburant, et déconnectez la bouteille.

## **DÉBALLAGE DU GÉNÉRATEUR**

- Ouvrez la boîte et enlevez les matériaux d'emballage.
- Enlevez le générateur, boîtes d'accessoires, et de la littérature à partir de carton. Si des éléments sont manquants ou endommagés, contactez notre service de produit au 1-844-347-6261.

## **Parts Inclus**

Vos navires de générateur à gaz avec les parts suivants:

1. Huile(Bouteille) ..... 1
2. Entonnoir D'huile ..... 1
3. Serre-écrou Pour Bougie ..... 1
4. Entraînement Par Vis..... 1
5. Câble de Batterie ..... 1
6. Manuel..... 1
7. Guide De Référence Rapide ..... 1
8. Chargeur de batterie (12V DC)..... 1
9. Flexible GPL avec régulateur..... 1

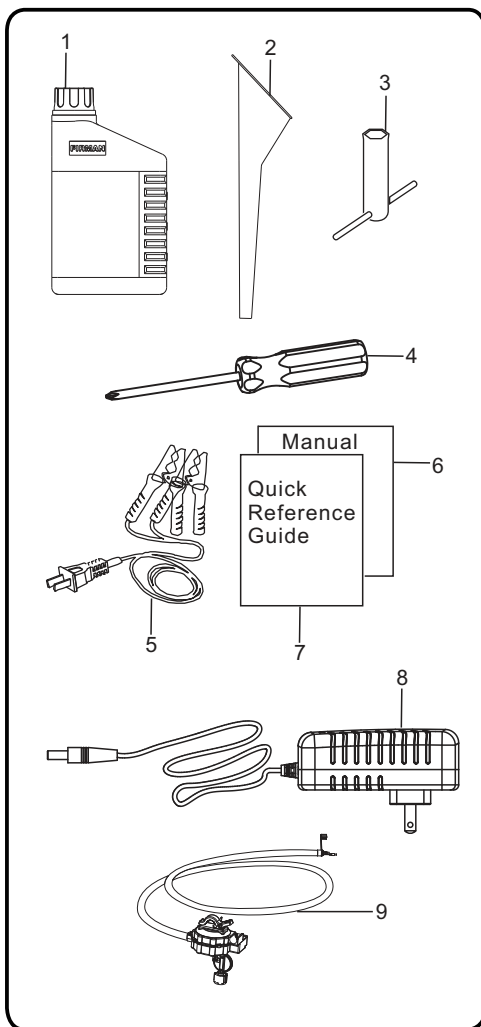

# CONTRÔLES ET CARACTÉRISTIQUES

## Générateur

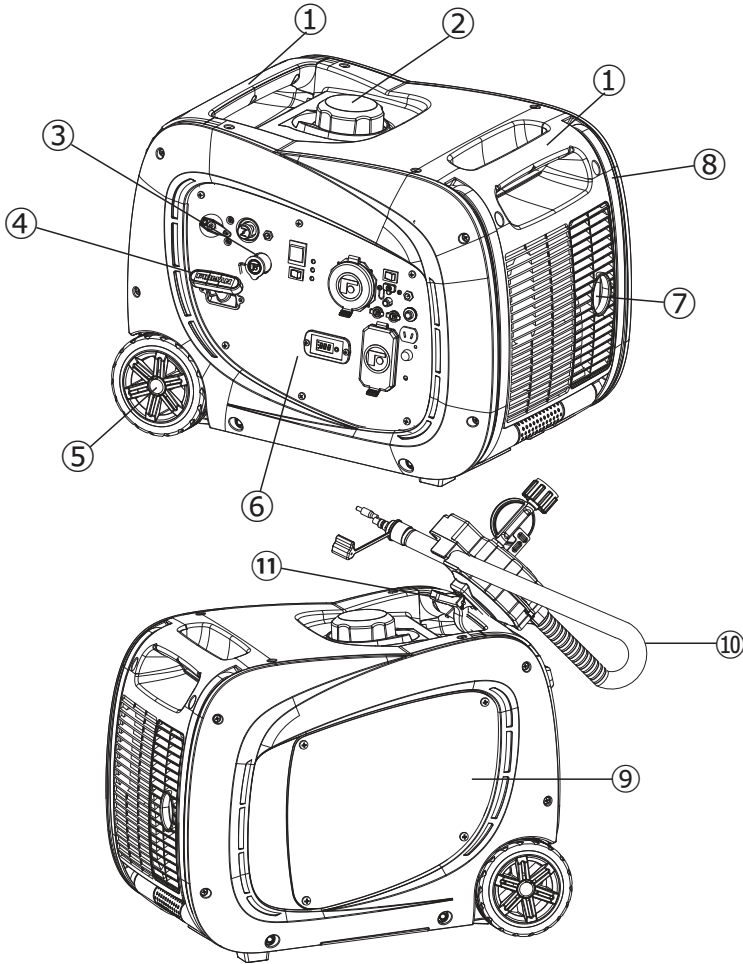

**1- Poignée de Transport**

**2- Bouchon du réservoir de carburant**

**3- Entrée de connexion rapide du tuyau GPL**

**4- Lanceur à Rappel**

**5- Roue Jamais Plat**

**6- Panneau Électrique**

**7- Silencieux / Spark**

**8- Poignée Pliante**

**9- Couvercle pour l'entretien – Remplissage d'huile et l'accès du filtre à air.**

**10- Flexible GPL avec régulateur**

**11- Pince à ressort pour accrocher le régulateur sur la poignée**

\*Nous travaillons toujours à améliorer nos produits. Par conséquent, le produit ci-joint peut différer légèrement de l'image sur cette page.

## Panneau de Contrôle

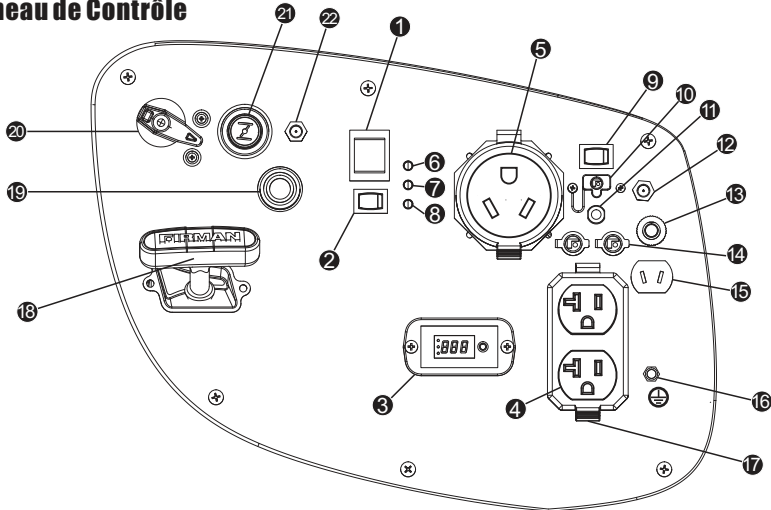

**REMARQUE: Puissance totale tirée de tous les récipients ne doit pas dépasser la valeur nominale de la plaque signalétique.**

- 1 Interrupteur du moteur** - Utilisé pour démarrer le moteur à partir du démarreur (modèle à démarrage électrique uniquement). Pour démarrer le moteur, appuyez et maintenez l'interrupteur dans la position "START" (II), le moteur démarrera et tentera de démarrer. Lorsque le moteur démarre, relâchez l'interrupteur en position "RUN" (I).
- 2 Commutateur de Commande en Mode Économique**  
Le commutateur de contrôle économie peut être activée afin de réduire la consommation de carburant et le bruit lors du fonctionnement du unité pendant les périodes de sortie électrique réduite, permettant la vitesse du moteur au ralenti pendant les périodes de non-utilisation. la vitesse du moteur retourne à la normale quand une charge électrique est connecté. Lorsque le commutateur d'économie est éteint, le moteur tourne à vitesse normale en continu.
- 3 3-1 Données-Miner (multimètre)** - Appuyez sur la touche SELECT bouton pour afficher la tension, Hertz et heures de fonctionnement.
- 4 120V, 20A Duplex** - (NEMA 5-20R) 20 Ampère de courant peut être tirée de cette 120 Volt réceptacle.
- 5 120V, 30A RV** - (NEMA TT-30R) 30 Ampère de courant peut être tirée de cette 120 Volt réceptacle.
- 6 Ready Sortie Voyant** - Restains "ON" dans des conditions normales de fonctionnement. Éteint" lorsque le générateur est surchargé.  
Le vert d'alimentation secteur Voyant lumineux vient sur lorsque le moteur démarre et génère de l'énergie.
- 7 Témoin de surcharge** - Cette lumière se "ON" lorsque le générateur est surchargé et réduira l'alimentation des prises.  
Si le voyant de surcharge du moteur est allumé, puissance / ampérage du générateur a été dépassée par les appareils électriques connectés ou par une surtension. Lorsque cela se produit, le vert d'alimentation secteur Voyant lumineux (point 7) se éteint. Le moteur sera continuer à fonctionner, mais le moteur rouge Témoin de surcharge reste allumé et la puissance ne sera plus fourni aux appareils connectés.
- 8 Huile d'avertissement Témoin lumineux** - Contrôler le niveau d'huile lorsque cette lumière devient "ON". Le moteur ne fonctionnera pas lorsque le voyant est allumé  
Lorsque l'huile tombe en dessous du niveau minimum, le voyant d'avertissement d'huile se allume et le moteur arrête automatiquement. Le moteur ne démarre pas jusqu'à ce que la bonne quantité d'huile dans le carter.
- 9 Batterie d'alimentation de restauration commutateur**
- 10 DC 5V 2.1A USB Outlet**
- 11 Disjoncteurs** - Les prises sont protégées par un protecteur de circuit du courant alternatif. Si le générateur est surchargé ou un court-circuit externe se produit, le protecteur de circuit se déclenche. Si ceci a lieu, débranchez toutes les charges électriques et essayez de déterminer la cause du problème avant d'essayer de le réutiliser. Si la surcharge cause le protecteur de circuit de déclenchement, réduisez la charge.

**Note: Déclenchement continu du protecteur de circuit peut causer des dommages au générateur ou à l'équipement.** Le protecteur de circuit peut être remis à zéro en appuyant sur le bouton du protecteur.

- 12 **Port du chargeur de batterie 12 V cc** - Branchez le chargeur ca de 120 volts sur ce port pour charger la batterie du générateur.
- 13 **DC Circuit Breaker** - Le protecteur de circuit peut être remise à zéro en appuyant sur le bouton du protecteur.
- 14 **Outlets Fonctionnement en Parallèle** - Ces sorties sont utilisées pour relier deux générateurs onduleurs Firman pour fonctionnement en parallèle. AT kit parallèle FIRMAN (optionnel équipements) est nécessaire pour le fonctionnement en parallèle.
- 15 **12V sortie DC** - 8.3 Amp de courant continu peut être tirée du récipient.  
Utilisez cette sortie pour charger type automobile 12V batteries SEULEMENT. Voir la sortie 12V DC (batterie Chargeur) section.
- 16 **Terminal de Terre** - Consultez un électricien pour la régulation de terre locale.
- 17 **Couverture de Sortie** - Protégez les récipients de poussière et de débris.
- 18 **Démarrreur de recul**
- 19 **Tuyau GPL à connexion rapide**
- 20 **Sélecteur de carburant** - Utilisé pour sélectionner et allumer une source de gaz ou de carburant GPL.
- 21 **Bouton d'étranglement**
- 22 **Port de solénoïde du régulateur LPG**

## Connexion Du Câble De Batterie

Suivez les instructions ci-dessous pour connecter la batterie au générateur:

1. Dévissez le couvercle du filtre à air avec un tournevis fourni.
2. Coupez l'attache de fil qui relie les câbles de batterie noire A et B.

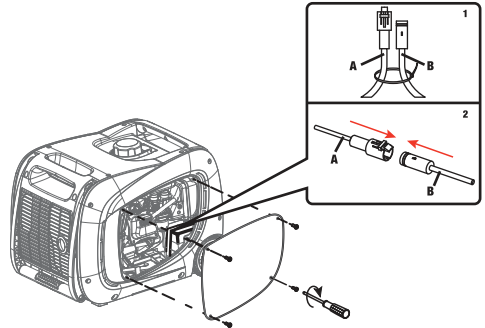

3. Insérer le connecteur mâle du câble A dans le connecteur femelle du câble B.
4. Rebranchez le couvercle du filtre à air.

## Installation du couvercle du régulateur

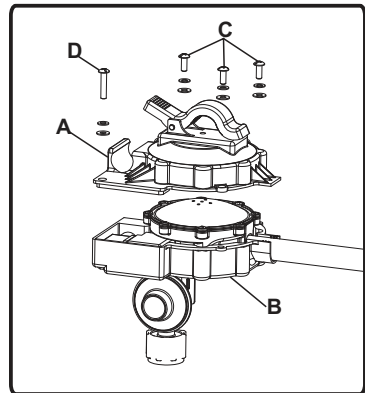

Suivez les instructions ci-dessous pour installer le couvercle du régulateur de GPL:

- 1, Placez le couvercle du régulateur de GPL **A** sur le régulateur de GPL **B**.
- 2, Utilisez les vis M5X14 (QTY: 3) **C** et M5X35 (QTY: 1) **D** pour serrer le couvercle du régulateur LPG.

## SPÉCIFICATIONS

Modèle	WH03042
Watts de démarrage	3300(GASOLINE)/3000(LPG)
Watts courir	3000(GASOLINE)/2700(LPG)
Tension CA Nominale	120V
Fréquence Nominale	60Hz
Phase	Phase Monoposé
Régulateur de Tension	Numérique
Facteur de Puissance	1
Total Harmonic Distortion(THD)	<3%
Type D'alternateur	Magneto Inductive
Moteur	FIRMAN
Type du Moteur	Cylindre Simple, 4 OHV Refroidi Par Air
Déplacement	171 cc
Arrêt de L'huile Basse	Yes
Système D'allumage de Feu	Type D'allumage De Feu Statique, Volant Magnétique
Système de Démarrage	Recul/Démarrage électrique
Combustible	L'essence Sans Plomb D'automobile
Capacité De Réservoir Du Combustible	1.8 Gallon
Capacité De L'huile De Lubrication	20.3 oz(0.6L)
Type de carburateur	Flotteur
Purificateur d'air	Type de Polyuréthane
Rotation d'arbre	Antihoraire (de P.T.O. Face)
Type de l'huile	Voyez La Section 'ajoutez L'huile De Moteur'
AC Grounding System	Floating Neutral

### UN MESSAGE IMPORTANT SUR LA TEMPÉRATURE

Votre produit Firman Power Equipment est dessiné et évalué pour une opération continue aux températures ambiantes jusqu'à 40 ° C (104 ° F). Lorsque votre produit a besoin, votre produit peut être opéré aux températures allant de -15 ° C (5 ° F) à 50 ° C (122 ° F) pendant de courtes périodes. Si le produit est exposé aux températures en dehors de cette plage pendant le stockage, il devrait être ramené dans cette plage avant de l'opération. Dans tous les cas, le produit doit toujours être opéré à l'extérieur, dans un endroit bien ventilé et loin des portes, fenêtres et les autres ventilations.

- Lors de oper au dessus e 77 F (25 C) il peut y avoir ue diminution ans lapuissance.
- Puissance maxmale et le courant sont soumise et limitpar des facteurs ommle cmbustibleBtu ontient la temperature ambiante de la condition d'ltitude du moteur etc.uissance maximale diminue d'environ 3,5% pour chaque 1000 pieds au-dessus u niveau de la meret alement diminue d'environ 1% pour chaque 10 F (6 C) au-dessus de 60 F (16 C) tempature ambiante.

## AJOUTEZ L'HUILE DE MOTEUR

### ⚠ CAUTION

NE PAS tentez de démarrer le moteur avant qu'il ait été rempli proprement avec le type et la quantité d'huile recommandés. Les dommages au générateur comme le résultat d'échec à suivre ces instructions qui peuvent annuler votre garantie.

### NOTE:

Le type d'huile recommandée est de 10W-30 huile d'automobile. Cependant les températures extérieures déterminent l'espace de viscosité de l'huile propre pour le moteur. Utilisez le tableau pour sélectionner le meilleur pour la plage de température extérieure prévue.

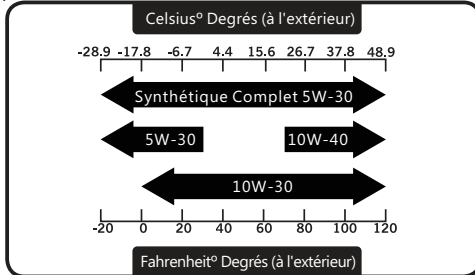

1. Placez le générateur sur une surface de niveau plat.
2. Desserrer la vis du couvercle et retirez le couvercle de maintenance.
3. Supprimer le remplissage d'huile / jauge.
4. Utilisez l'entonnoir d'huile, versez lentement le contenu de la bouteille d'huile fournie en remplissage d'huile ouverture à la marque "H" sur la jauge. Soyez prudent de ne pas trop remplir. Un remplissage excessif d'huile peut causer le moteur à ne démarrer pas ou le démarrer difficilement.

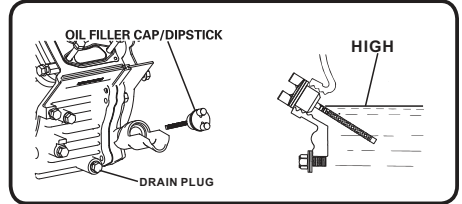
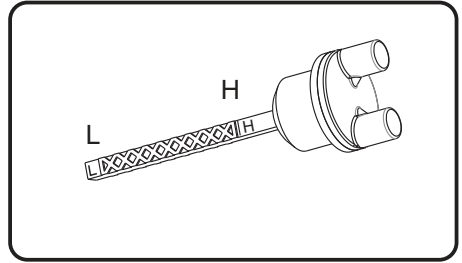
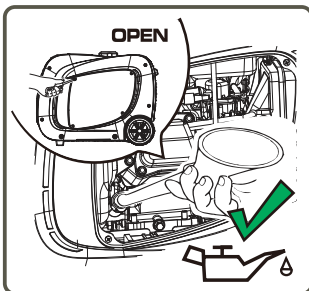

5. Remplacez le bouchon de remplissage d'huile / jauge et serrez à fond.
6. Réinstallez le couvercle d'entretien et serrez les vis.
7. Le niveau d'huile doit être vérifié antérieur à chaque utilisation ou au moins toutes les 8 heures d'opération. Maintenez le niveau d'huile.

### ⚠ CAUTION

Le moteur est équipé avec une huile à faible arrêt et il va arrêter quand le niveau d'huile dans le moteur tombe en dessous du niveau de seuil.

### NOTE:

Nous considérons les 5 premières heures du temps d'exécution à être la période de rodage pour l'unité. Pendant la période de rodage du séjour est égale ou inférieure à 50% de la puissance en watts d'exécution et varie la charge de temps en temps pour permettre les enroulements du stator afin de chauffer et refroidir. Réglez la charge qui peut provoquer également la vitesse du moteur à varier et aider de segments de piston de siège.

### Arrêt de l'huile basse

L'unité est équipée de fermée d'une huile faible. Si le niveau d'huile devient inférieure à l'exigence, le capteur va activer un dispositif d'avertissement ou arrêter le moteur.

Si le générateur est coupé et le niveau d'huile est conforme aux spécifications, vérifiez à voir si le générateur est assis à un angle qui force l'huile à déplacer. Placez sur une surface plane pour le corriger. Si le moteur ne démarre pas, le niveau d'huile ne peut pas être suffisant pour désactiver le commutateur de niveau d'huile basse. Assurez-vous que le carter est complètement rempli d'huile.

## Ajoutez le Combustible

Le combustible doit répondre aux exigences:

- Propre, frais, l'essence sans plomb.
- Utilisez l'essence sans plomb avec le moteur du gateur du minimum 87 octane 87 AKI (91 RON) Pour utiliser l'altitude haute, voyez 'opération sur l'altitude haute'.
- Ne pas utiliser l'essence avec plus de 10% d'alcool comme E85 ou éthanol.

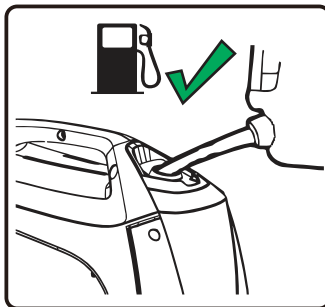

**NOTE:** Évitez le dommage de générateur.

L'échec à suivre le manuel de l'opérateur pour les recommandations du combustible de garantie vide.

- NE PAS utilisez l'essence non approuvée comme E85.
- NE PAS mangez l'huile dans l'essence.
- NE PAS modifiez le moteur avec des combustibles.

### **AVERTISSEMENT**



Le combustible et ses vapeurs sont extrêmement inflammables et explosifs qui peuvent causer des brûlures, incendie ou explosion en provoquant la mort, des blessures graves et / ou des dommages des matériels

### LORS D'AJOUT DE COMBUSTIBLE

- Remplissez le réservoir de combustible à l'extérieur.



NE PAS trop remplissez le réservoir. Prévoyez un espace pour l'expansion du combustible.

Si le réservoir est trop rempli, le combustible peut déborder sur un moteur chaud et provoquer l'incendie ou l'explosion. Essayez immédiatement tout combustible renversé.

- Si les versements de carburant, attendre son aération complète avant de redémarrer le moteur.
- Éloignez l'essence des étincelles, des flammes, des veilles, de la chaleur et d'autres sources d'ignition.
- Vérifiez les conduites de combustible, le réservoir, le bouchon et les raccords de fissures ou des fuites. Remplacez si nécessaire.



1. Nettoyez la zone autour du bouchon de remplissage, enlevez le bouchon.
2. Ajoutez lentement du combustible sans plomb dans le réservoir de combustible. Veillez à ne pas remplir au-dessus de l'indicateur au niveau de combustible rouge. Cela permet d'espace suffisant pour l'expansion du combustible.
3. Installez le bouchon de combustible et laissez tout combustible du débordement évaporer avant de commencer le moteur ou essuyer toute essence renversée.

### **CAUTION**

- Ajoutez l'essence sans plomb lentement au réservoir de combustible.
- Ne pas trop remplissez le réservoir.
- Ne pas remplir au dessus de l'écran de combustible. Ceci va toute expansion dans le climat chaud et prévenir le débordement.

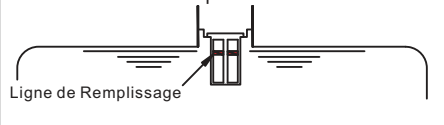

**IMPORTANT:** Il est important de prévenir la formation de dépôts de gomme dans les pièces du système d'alimentation comme le carburateur, le tuyau de carburant ou le réservoir pendant le stockage. Les combustibles mélangés à l'alcool (appelés gasohol, éthanol ou méthanol) peuvent attirer l'humidité, ce qui entraîne la séparation et la formation d'acides pendant le stockage. Le gaz acide peut endommager le système d'alimentation d'un moteur pendant son stockage. Pour éviter les problèmes de moteur, le système d'alimentation doit être vidé avant stockage de 30 jours ou plus. Voir la section «Stockage à long terme». Ne jamais utiliser de produits de nettoyage du moteur ou du carburateur dans le réservoir de carburant car des dommages permanents peuvent se produire.

## 2-Connexion des bouteilles de gaz de pétrole liquéfié (GPL / propane)

### **DANGER**

- Le gaz de pétrole liquéfié (GPL) est hautement inflammable et explosif. Un incendie ou une explosion peut causer des brûlures graves ou la mort.
- Ne placez pas la bouteille de GPL dans la voie de la sortie du silencieux.

- Ne vérifiez pas les fuites avec une allumette allumée ou d'une flamme.
- La valve de la bouteille de GPL doit être complètement fermée lorsque la génératrice n'est pas utilisée ou qu'elle fonctionne à l'essence.
- Si vous sentez le gaz: fermez l'alimentation de gaz. Assurez-vous qu'il n'y a pas de fuite avant d'utiliser la génératrice.

### **⚠ AVERTISSEMENT**

- Les équipements utilisés pour le traitement du GPL doivent être installés et utilisés en stricte conformité avec la norme NFPA 58 (Code du gaz de pétrole liquéfié) et NFPA 54 (gaz de carburant national) et avec tous les autres codes, réglementations et recommandations du fournisseur.
- N'utilisez jamais un réservoir de gaz, un tuyau de connexion du GPL, une bouteille du GPL ou tout autre élément de carburant qui est endommagé ou semble être endommagé.
- La valve de la bouteille de GPL doit être complètement fermée lorsque la génératrice n'est pas utilisée ou qu'il fonctionne avec de l'essence.
- L'assemblage de régulateur / tuyau et la valve de la bouteille doivent être inspectés avant chaque utilisation pour éviter des fuites ou des signes de dommages.
- Si vous sentez du gaz: fermez l'alimentation du gaz. Pulvérisez de la solution d'eau savonneuse pour vérifier l'étanchéité des raccordements avant de tenter d'utiliser la génératrice. Contactez un technicien qualifié pour inspecter et réparer le système de GPL en cas de fuite trouvée avant d'utiliser la génératrice.
- Utilisez seulement les bouteilles de capacité de 20 ou 30 livres avec type 1, la main droite et le filet trapézoïdal pour cette génératrice. Vérifiez que la date de requalification sur le réservoir n'a pas expiré. N'utilisez pas de bouteilles rouillées ou endommagées.
- Tous les nouvelles bouteilles doivent être purgées de l'air et de l'humidité avant le remplissage. Les bouteilles d'occasion qui ne sont pas branchés ou fermées doivent également être purgées. Le processus de purge doit être effectué par votre fournisseur de gaz de propane.
- Ne branchez ou débranchez pas la bouteille de GPL dans les zones closes.
- N'installez ou remplacez pas la bouteille de GPL près des flammes, des veilleuses, ou des équipements électriques s'étincellent tels que les outils électriques, les soudeurs et les broyeurs.

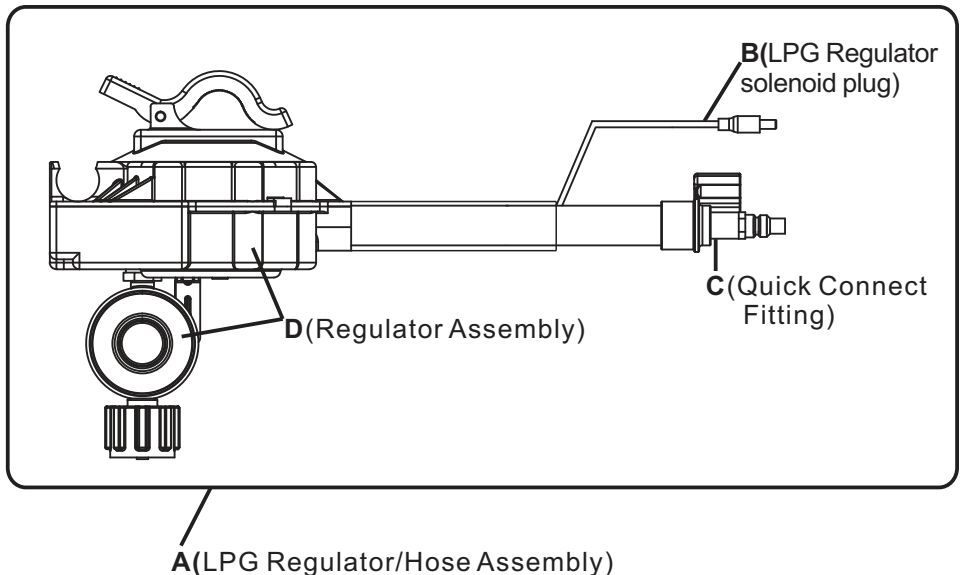



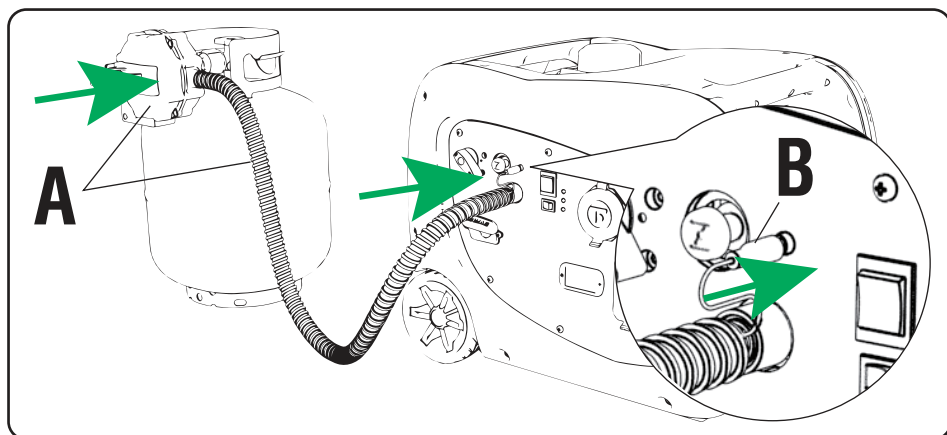

- Enlevez le capuchon / bouchon et fixez le raccord rapide **C** au raccord rapide situé sur le panneau de commande.
- Fixez le connecteur du solénoïde du régulateur de GPL **B** à l'orifice du solénoïde du régulateur de GPL situé sur le panneau de commande.
- Retirer le capuchon / bouchon de sécurité de la valve de la bouteille et fixer l'ensemble du régulateur de GPL **D** au cylindre GPL.
- Ne vérifiez pas les fuites avec une allumette allumée ou une flamme.
- N'allumez pas ni fumez de cigarettes.
- Vérifiez le système de carburant pour déceler des fuites ou les signes de dommages.

### REMARQUE:

Serrez l'écrou à la main dans le sens des aiguilles d'une montre pour obtenir un arrêt positif.

N'utilisez pas de clé pour serrer.

L'utilisation d'une clé peut endommager l'écrou d'accouplement à fermeture rapide et entraîner des conditions dangereuses.

- Vous devez utiliser l'assemblage régulateur de GPL / tuyau fourni pour les opérations en sécurité.
- Positionnez toujours la bouteille de sorte que la connexion entre la vanne et le régulateur ne causera pas de coudes ou nœuds dans les tuyaux.
- Vaporisez une solution d'eau savonneuse (une partie de détergent liquide et une partie d'eau) pour vérifier toutes les connexions pour les fuites avant de tenter d'utiliser la génératrice. Ouvrez lentement la vanne de la bouteille. Il existe une fuite si des bulles apparaissent ou deviennent plus grandes ou plus nombreuses. Cela doit être corrigé avant d'utiliser la génératrice. Contactez votre service d'installation local pour l'aide. N'essayez pas de faire des réparations par vous-même.

## **⚠ PRÉCAUTION**

- Le GPL sous pression est très inflammable et peut provoquer un incendie ou une explosion en cas d'inflammation.
- Le GPL est plus lourd que l'air et peut s'accumuler dans l'espace clos et les lieux bas en cas de fuite.
- LPG a une odeur particulière pour aider à détecter les fuites potentielles.
- Ne laissez pas les enfants manipuler ou jouer avec la bouteille de GPL.
- Dans le cas d'un feu de GPL, les flammes ne doivent pas être éteintes à moins que, ce faisant, la vanne d'alimentation du carburant puisse être fermée. Si le feu est éteint mais l'alimentation du carburant n'est pas fermée, il pourrait causer un risque d'explosion plus grand que le risque d'incendie.
- Gardez tout le temps un extincteur d'incendie près de la génératrice.
- Gardez toujours la bouteille de GPL en position verticale.
- Ne mettez pas la bouteille de GPL à une chaleur excessive.
- Le contact avec du liquide de la bouteille provoquera des brûlures de gel à la peau.
- Une bouteille de GPL non connectée pour l'utilisation ne doit pas être stockée près de la génératrice.
- Lors du transport et de stockage, éteignez le commutateur de la valve de la bouteille et le sélecteur de carburant, et déconnectez la bouteille.

### **3-Connexion permanente à un grand réservoir d'alimentation de propane:**

Dans le cas où vous auriez besoin de connecter votre génératrice à un grand réservoir d'alimentation de propane, supérieure à la bouteille de 20 ou 30 livres DOT, il est recommandé de contacter votre société d'équipement de gaz. De divers équipements pour l'utilisation du GPL sont nécessaires pour la conformité appropriée à tous les règlements de la NFPA. Votre société d'équipement de gaz peut vous aider à choisir et installer les régulateurs appropriés, des raccords et des connexions pour répondre à tous les codes et règlements du fabricant. Chaque installation peut être différente et demander des équipements appropriés. Contactez société d'équipement de gaz pour assurer que vous conformer à tous les codes de NFPA 58 (Code de gaz de pétrole liquéfié) et NFPA 54 (Gaz de carburant national).

## **Opération À La Haute Altitude**

Aux altitudes en plus de 5000 pieds (1524 mètres), un indice d'octane au minimum 85/85 AKI (89 RON) l'essence est acceptable.

La densité de l'air à l'altitude haute est inférieure au niveau de la mer. La puissance du moteur est réduite car la masse d'air et de rapport air-combustible diminuent.

La sortie de la puissance du moteur et du générateur seront réduite d'environ 3,5% pour chaque tranche de 1000 pieds d'altitude au dessus du niveau de la mer. Ceci est une tendance naturelle et ne peut pas être modifié en ajustant le moteur. A l'altitude haute, l'augmentation des émissions d'échappement de gaz peut également résulter à cause de l'enrichissement accru du rapport air-combustible.

Les autres questions à l'altitude haute peuvent inclure un démarrage difficile, l'augmentation de la consommation de combustible et l'encrassement des bougies. Pour atténuer les problèmes de haute altitude autres que la perte de puissance naturelle, FIRMAN peut fournir une haute altitude carburateur de gicleur principal. Le jet d'alternatif principal et les instructions d'installation peuvent être obtenus en contactant le support du client. Les instructions d'installation sont également disponibles dans la zone Bulletin technique sur le site internet FIRMAN. Le numéro du part et l'altitude minimale recommandée pour l'application de la haute altitude carburateur gicleur principal est répertorié dans le tableau ci-dessous.

	171cc	Altitude
Le jet principal d'altitude 1	330717004	3000-6000Feet
Le jet principal d'altitude 2	330717005	6000-8000Feet

## **⚠ AVERTISSEMENT**

L'opération à l'aide du jet d'alternatif principal aux altitudes inférieures à l'altitude minimale recommandée qui peut endommager le moteur. Pour une opération aux élévations plus basses, le jet du standard principal doit être utilisé. L'opération du moteur avec la configuration du moteur erroné à une altitude donnée qui peut augmenter ses émissions et diminuer l'efficacité et la performance du combustible.

## Mise À La Terre

Le Code d'électricité National exige votre générateur qui doit être correctement relié à la terre approprié pour éviter les chocs électriques.

### **AVERTISSEMENT**



Echec à mettre à la terre le générateur proprement peut entraîner un choc électrique.

Un terminal de terre reliée au cadre du générateur a été prévu sur le panneau de contrôle. Pour la terre distante, branchez une longueur de gros calibre (12 AWG minimum) de cuivre entre le terminal de terre du générateur et le piquet en cuivre enfoncé dans le sol. Nous vous recommandons fortement de consulter un électricien qualifié pour assurer la conformité aux codes électriques locaux.

IL Y A UN CONDUCTEUR PERMANENT ENTRE LE GÉNÉRATEUR(ENROULEMENT DE STATOR) ET LE CADRE.

## Connectez Au Système Électrique D'un Bâtiment

Connexions pour alimentation de secours au système électrique d'un bâtiment doivent être effectuées par un électricien qualifié. La connexion doit isoler la puissance du générateur de secteur d'alimentation ou d'autres sources d'énergie alternative et doit se conformer à toutes les lois et codes électriques.

### **AVERTISSEMENT**



La tension du générateur peut provoquer un choc électrique ou une brûlure en entraînant la mort ou des blessures graves.

- Utilisez uniquement de transfert pour prouver renires remonts de produits isolants ateurs travailleuse l'electricit.
- Lorsque vous utilisez le générateur pour l'alimentation de secours, avisez les utilisateurs de compagnie.
- Utilisez un joncteur de fuite terre sans une zone humide ou conducteur haut comme les terrasses n malu de travaille l'acier.
- NE PAS touchez les fils nus ou les prises.
- NE PAS utilisez le générateur avec des cordons électriques usés, effilochés, nus ou endommagés.
- NE PAS opérez le générateur dans la pluie ou le climat humide.
- Ne pas manipulez le générateur ou les cordons électriques en se tenant debout dans l'eau, pieds nus ou avec les mains ou les pieds mouillés.
- NE PAS laissez les personnes non qualifiées ou des enfants opérer le service du générateur.

## OPÉRATION

### Location de Générateur

#### **⚠ AVERTISSEMENT**

Assurez-vous vérifier chaque avertissement afin de provenir le danger d'incendie.

- Gardez l'endroit libre de produits inflammables ou autres matières dangereuses.
- Sélectionnez un site sec, bien ventilé et protégé du climat.
- Gardez la pipe d'échappement claire d'objets étrangers.
- Gardez le générateur loins de feu nu.
- Gardez le générateur sur une surface stable et du niveau.

#### **⚠ CAUTION**

Inclinaison peut provoquer des fuites de combustible.



- Ne pas bloquez les événements d'air du générateur avec le papier ou l'autre matériel.

#### **⚠ DANGER**

Generator exhaust contains carbon monoxide. This is a poison you cannot see or smell.  
Échappement du générateur contient le monoxyde de carbone.  
C'est un poison que vous ne pouvez pas voir ou sentir.



NE JAMAIS utilisez dans une maison ou garage, MEME SI les portes et les fenêtres sont ouvertes.



JUSTE utilisez EN DEHORS et loin de fenêtres, portes et événements.

Évitez les autres dangers du générateur.  
Lisez le manuel avant d'utiliser.

#### **⚠ AVERTISSEMENT**

### Risque de gaz toxique.



L'échappement du moteur contient du monoxyde de carbone, un gaz toxique qui peut vous tuer dans quelques minutes. Vous ne pouvez pas le sentir, le voir, ni le goûter. Même si vous ne sentez pas de gaz d'échappement, vous pourriez encore être exposé aux gaz de monoxyde de carbone.

- Opérez cet appareil uniquement à l'extérieur loin des fenêtres, portes et ventilations à réduire le risque de monoxyde de carbone en provenant de l'accumulation et potentiellement d'être attiré vers les espaces occupés.
- Installez des alarmes de monoxyde de carbone à piles ou des alarmes de brancher l'alimentation du monoxyde de carbone avec batterie de secours selon les instructions du fabricant. Les alarmes de fumée ne peuvent pas détecter carbone le monoxyde de gaz.
- NE PAS exécutez ce produit à l'intérieur des maisons, garages, sous-sols, les vides sanitaires, abris, ou autres espaces partiellement clos, même si l'utilisation des ventilateurs ou des portes ouvertes et fenêtres pour la ventilation. Le monoxyde de carbone peut rapidement mettre en place dans ces espaces et peut persister pendant des heures, même après que ce produit est éteint.
- TOUJOURS placez ce produit sous le vent et pointez l'échappement du moteur loin des espaces occupés. Si vous commencez à vous sentir malade, étourdi, ou faible en utilisant ce produit, l'éteignez et prenez à l'air frais immédiatement. Voyez un docteur. Vous pouvez rencontrer le monoxyde de carbone toxique.

### Protection contre la surtension

#### **⚠ CAUTION**

Les fluctuations de tension peuvent entraver le propre fonctionnement du sensible matériel électronique.

Les appareils électroniques, y compris les ordinateurs et de nombreux dispositifs programmables, utilisent des composants conçus pour opérer dans une plage de tension étroite et peuvent être affectés par les fluctuations momentanées de tension. Bien qu'il n'y ait aucun moyen d'empêcher les fluctuations de tension, vous pouvez prendre des mesures pour protéger les sensibles équipements électroniques.

Installez UL1449, CSA-énuméré, parasurtenseurs de brancher l'alimentation sur les prises en alimentant l'équipement sensible. Les parasurtenseurs sont dans des styles simple ou multi-sortie. Ils sont conçus pour protéger virtuellement contre toutes les fluctuations de tension de courte durée.

## Démarrer le Générateur (Recul Start-Essence)

1. Avant de démarrer le générateur, vérifiez s'il y a des pièces manquantes ou lâches et de tout dommage qui peut avoir lieu pendant le transport.
2. Vérifiez le niveau de l'huile et combustible.

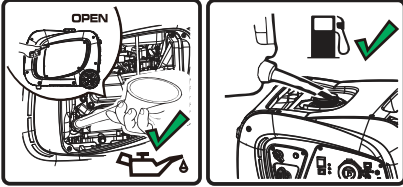

3. Assurez-vous que le bouton de la bouteille de GPL est complètement fermé.



4. Tournez le sélecteur de carburant sur la position «GAZ».



5. Débranchez toutes les charges électriques de la génératrice. Ne démarrez jamais ni arrêtez la génératrice avec des appareils électriques branchés ou allumés.

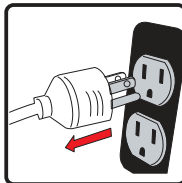

6. Placez le commutateur du moteur sur la position "RUN" (I).



7. Appuyez sur l'interrupteur de restauration de la batterie pendant environ 3 secondes, puis relâchez-le.

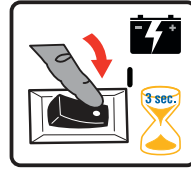

8. Tirez le levier du starter vers la position "CHOKE".



9. Tirez sur le cordon de démarrage lentement jusqu'à sentir une résistance, puis tirez rapidement.

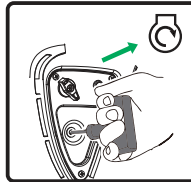

10. Pousser le bouton du starter à la position "RUN".

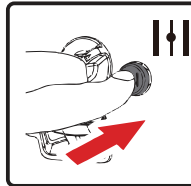

11. Laissez le générateur fonctionner sans charge pendant cinq minutes sur chaque démarrage initial pour permettre le moteur et le générateur à stabiliser.

**REMARQUE:** La soupape à essence est OUVVERTE lorsque le sélecteur de carburant est en position "GAZ" (4:30 heures). Pour fermer cette vanne, tournez le sélecteur sur la position "GPL" (1:30 heure).

## Démarrer le Générateur (Démarrage de recul-GPL)

1. Avant de démarrer la génératrice, vérifiez les pièces qui manquent ou lâches et tout dommage qui aurait pu se produire pendant le transport.
2. Vérifier le niveau d'huile.

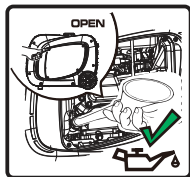

3. Connectez le régulateur (A) au cylindre et au générateur de GPL. Branchez le cordon d'alimentation (B) sur le port du régulateur LPG. Voir la section «Raccordement d'un cylindre de gaz de pétrole liquéfié (GPL / propane)» à la page 13 et 14. Utilisez vos doigts, faites glisser le canon extérieur sur le raccord de tuyau à connexion rapide LPG. Tandis que le canon externe est en position arrière, insérez le tuyau GPL (inclus) dans l'entrée et relâchez le cylindre externe. Le barillet retournera automatiquement et verrouillera le tuyau dans l'entrée.

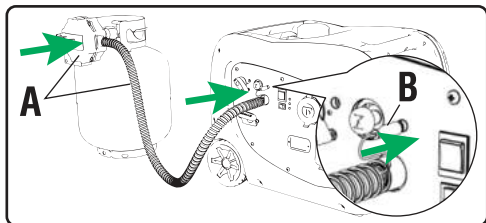

4. Ouvrez complètement le bouton de la bouteille de **LPG**.

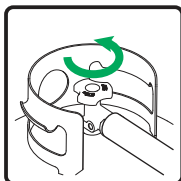

5. Tournez le sélecteur de carburant sur la position "**GPL**".

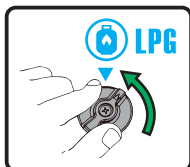

6. Débranchez toutes les charges électriques de la génératrice. Ne démarrez jamais ni arrêtez la génératrice avec des appareils électriques branchés ou allumés.

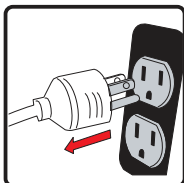

7. Placez le commutateur du moteur sur la position "**RUN**" (I).

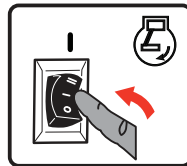

8. Appuyez sur l'interrupteur de restauration de la batterie pendant environ 3 secondes, puis relâchez-le.

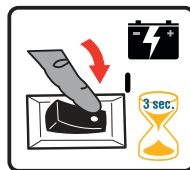

9. Tirez le levier du starter vers la position "**CHOKE**".

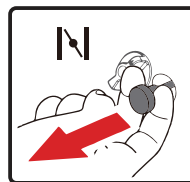

10. **Tirer Pour Amorcer:**

Tirez sur le cordon de démarrage 1-2 fois. Tirez lentement jusqu'à ce que la résistance est senti, puis tirez rapidement.

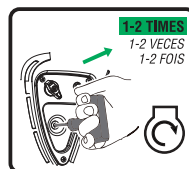

11. Pousser le bouton du starter à la position "**RUN**".

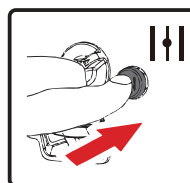

12. **Tirer Pour Démarrer:**

Tirez sur le cordon de démarrage lentement jusqu'à ce que la résistance soit sentie et tirez rapidement pour faire fonctionner l'unité

Isi le moteur ne démarre pas dans 1-2 tires avec le starter en position "**RUN**", alors déplacez le levier de starter en position "**START**" et répétez l'étape "**tirer Pour Amorcer**".

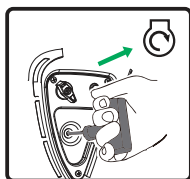

## ⚠ AVERTISSEMENT

Les accumulateurs dégagent de l'hydrogène gazeux EXPLOSIVE alors qu'ils sont en charge. Ne pas permettre de fumer, qui ont des flammes nues, des étincelles ou de l'équipement produisant des étincelles dans la zone pendant la charge.

## ⚠ AVERTISSEMENT

La batterie d'électrolyte liquide est composée de acide sulfurique qui pourrait être dangereux et causer des brûlures graves. Ne pas laisser ce fluide entre en contact avec les yeux, la peau, les vêtements, etc .. Si tout contact ou déversement se produisent, tirer de l'eau partout dans la région immédiatement.

## Démarrer le Générateur (Démarrage électrique-Essence)

13. Laissez le générateur fonctionner sans charge pendant cinq minutes sur chaque démarrage initial pour permettre le moteur et le générateur à stabiliser. D'ENERGIE DE LA BATTERIE, SAUF SI LE SELECTEUR DE CARBURANT EST TOURNE VERS LA POSITION "OFF", PUIS SE RETOURNA VERS LA POSITION "GPL". Voir la partie mode d'économie d'énergie de la batterie pour plus d'informations.

## ⚠ AVERTISSEMENT



Rebond de corde de lanceur (retrait rapide) va tirer votre main et votre bras vers le moteur plus rapidement que vous pouvez laisser aller ce qui pourrait causer des OS cassés, des fractures, des contusions, entorses ou en entraînant des blessures graves.

Lors de démarrer le moteur, tirez lentement sur la corde jusqu'à sentir une résistance, puis tirez rapidement pour éviter tout recul.

### REMARQUE:

Gardez le levier de starter en position "START" pour seulement 1 traction du lanceur. Après la première traction, déplacez le levier de l'étrangleur en position «RUN» jusqu'à les 3 prochaines tractions du lanceur. Trop étranglement conduit à la bougie d'inondations d'encrassement /le moteur à cause de manque d'air entrant. Cela entraînera le moteur de ne pas commencer.

### REMARQUE:

Si le moteur démarre après 3 essais, mais ne parvient pas à exécuter, ou si l'appareil éteint pendant l'opération, assurez-vous que l'unité est sur une surface du niveau et vérifiez le niveau d'huile propre dans le carter de moteur. Cet appareil peut être équipé d'un dispositif de protection de l'huile basse. Si oui, l'huile doit être au niveau propre pour le moteur à démarrer.

## Opérations de démarrage électrique

Ce modèle est équipé avec les fonctions suivantes: le recul, allumage électrique et démarrage à distance. Le chargeur est un type de chargeur d'entretien à faible ampérage. Le chargeur charge la batterie que le travail du générateur. Évitez de brûler longtemps qu'ils pourraient endommager le moteur.

1. Avant de démarrer le générateur, vérifiez s'il y a des pièces manquantes ou lâches et de tout dommage qui peut avoir lieu pendant le transport.
2. Vérifiez le niveau de l'huile et combustible.

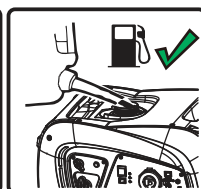
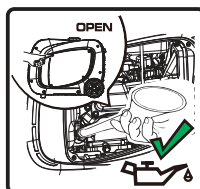

3. Assurez-vous que le bouton de la bouteille de GPL est complètement fermé.

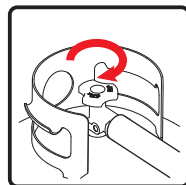

4. Tournez le sélecteur de carburant sur la position «GAZ».

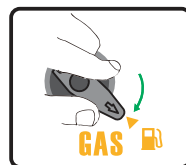

5. Débranchez toutes les charges électriques de la génératrice. Ne démarrez jamais ni arrêtez la génératrice avec des appareils électriques branchés ou allumés.

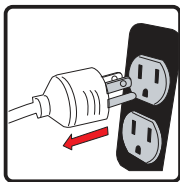

6. Placez le commutateur du moteur sur la position "RUN" (I).

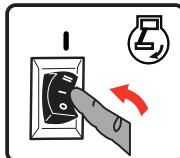

7. Appuyez sur l'interrupteur de restauration de la batterie pendant environ 3 secondes, puis relâchez-le.

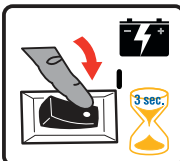

8. Tirez le levier du starter vers la position "CHOKE".



9. Appuyer et maintenir l'interrupteur du moteur en position "START" (II) pendant quelques secondes et relâcher l'interrupteur en position "RUN" (I).

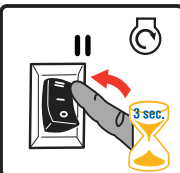

10. Pousser le bouton du starter à la position "RUN".

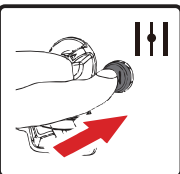

11. Laissez le générateur fonctionner sans charge pendant cinq minutes sur chaque démarrage initial pour permettre le moteur et le générateur à stabiliser.

**REMARQUE:** La soupape à essence est OUVVERTE lorsque le sélecteur de carburant est en position "GAZ" (4:30 heures). Pour fermer cette vanne, tournez le sélecteur sur la position "GPL" (1:30 heure).

### Démarrer le Générateur (Démarrage électrique-LPG)

**REMARQUE:** Le générateur ne démarrera PAS avec du GPL sans batterie ou avec une connexion appropriée.

1. Avant de démarrer la génératrice, vérifiez les pièces qui manquent ou lâches et tout dommage qui aurait pu se produire pendant le transport.
2. Vérifier le niveau d'huile.

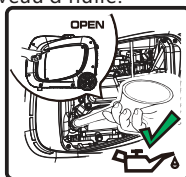

3. Connectez le régulateur (A) au cylindre et au générateur de GPL. Branchez le cordon d'alimentation (B) sur le port du régulateur LPG. Voir la section «Raccordement d'un cylindre de gaz de pétrole liquéfié (GPL / propane)» à la page 13 et 14. Utilisez vos doigts, faites glisser le canon extérieur sur le raccord de tuyau à connexion rapide LPG. Tandis que le canon externe est en position arrière, insérez le tuyau GPL (inclus) dans l'entrée et relâchez le cylindre externe. Le barillet retournera automatiquement et verrouillera le tuyau dans l'entrée.

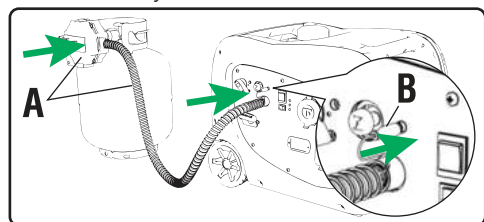

4. Ouvrez complètement le bouton de la bouteille de LPG.

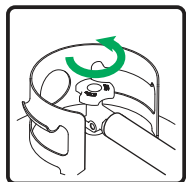

5. Tournez le sélecteur de carburant sur la position "GPL".



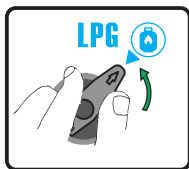

6. Débranchez toutes les charges électriques de la génératrice. Ne démarrez jamais ni arrêtez la génératrice avec des appareils électriques branchés ou allumés.

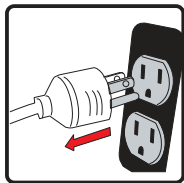

7. Placez le commutateur du moteur sur la position "RUN" (I).



8. Appuyez sur l'interrupteur de restauration de la batterie pendant environ 3 secondes, puis relâchez-le.

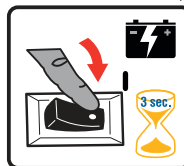

9. Tirez le levier du starter vers la position "CHOKE".



10. Appuyer et maintenir l'interrupteur du moteur en position "START" (II) pendant quelques secondes et relâcher l'interrupteur en position "RUN" (I).

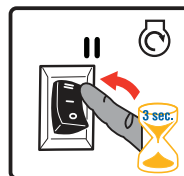

11. Pousser le bouton du starter à la position "RUN".

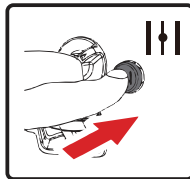

12. Laissez le générateur fonctionner sans charge pendant cinq minutes sur chaque démarrage initial pour permettre le moteur et le générateur à stabiliser.

## Connectez Les Charges Électriques

Cette unité a été prétestée et ajustée pour manipuler sa pleine capacité. Avant de démarrer le générateur, débranchez toutes les charges. Appliquez la charge seulement après que le générateur est en marche. La tension est réglée par la vitesse du moteur réglé en usine pour la sortie correcte. Réajustant annulera la garantie.

### ⚠ CAUTION

Lors d'appliquer la charge, ne pas dépassez la puissance nominale au maximum de générateur en utilisant un ou plusieurs récipients. Aussi, ne pas dépassez l'ampérage nominal de chaque prise..

Ne pas appliquez charge électrique lourde pendant la période de rodage (les deux ou trois premières heures de fonctionnements).

1. Laissez le moteur se stabiliser et chauffer pendant quelques minutes après le démarrage.
2. Assurez que le disjoncteur sur le panneau de contrôle est en position.
3. Branchez et mettez sur le désiré de 120 volts de courant alternatif, monophasé, 60Hz charges électriques. Il est préférable de joindre l'élément avec la plus grande première charge.

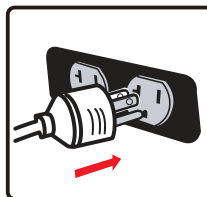

### REMARQUE:

Connectez un générateur aux lignes d'alimentation de votre entreprise électrique d'utilité ou à une autre source d'énergie qui peut être contraire à la loi. En plus de cette action, si mal fait, il pourrait endommager votre générateur et appareils et causer des blessures graves ou même la mort pour vous ou

un travailleur d'utilité qui peut travailler sur les lignes électriques à proximité. Si vous envisagez de faire tourner un générateur électrique portable lors d'une panne, s'il vous plaît avisez votre compagnie d'électricité immédiatement et se rappelez de brancher vos appareils directement dans le générateur. Ne branchez le générateur dans une prise électrique dans votre maison. Cela pourrait créer une connexion aux lignes électriques de la compagnie d'électricité. Vous êtes responsable de veiller à ce que l'électricité de votre générateur ne pas réinjecte dans les lignes électriques de l'électricité. Si le générateur est connecté à un système électrique du bâtiment, consultez votre compagnie d'électricité locale ou un électricien qualifié. Les connexions doivent isoler la puissance du générateur du secteur d'alimentation et doivent se conformer à toutes les lois et réglementations applicables.

### Commutateur De Commande En Mode Économique

Le commutateur de commande en mode économique peut être activé pour minimiser la consommation de carburant et diminuer le bruit de l'unité en cas de restriction de courant électrique, permettant à la vitesse du moteur de tourner au ralenti lorsqu'il n'est pas utilisé. La vitesse du moteur redevient normale lorsqu'une charge électrique est branchée. Lorsque ce commutateur est en mode ARRÊT, le moteur tourne à grande vitesse.

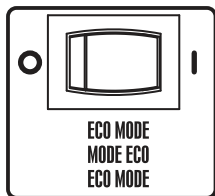

### ⚠️ AVERTISSEMENT

En période de charge électrique élevée ou de fluctuation momentanée, le commutateur de contrôle d'économie devrait être placé en position ARRÊT.

### Prise 12 V DC (Charge de Batterie)

La sortie 12V DC ne doit être utilisé avec la batterie 12V fourni câble de charge. Le DC sortie est non réglementée et endommager d'autres produits 12V DC. La quantité de courant qui circule dépendra de la tension de charge et l'état de charge de la batterie. Comme la batterie est plus complètement chargée, la sortie courant aux diminutions de la batterie et devient presque constante. chargeurs coniques sont destinés à être utilisés avec la disposition selon laquelle ils seront déconnectés de la batterie après un temps

maximum en charge. Normalement, une période de 30 à 120 minutes est suffisante pour recharger une batterie faible. Le niveau de la charge la batterie doit être vérifiée périodiquement.

### ⚠️ CAUTION

- Pour une utilisation avec la sortie en courant continu 12V, gardez toujours le bouton O est désactivé (position d'arrêt).
- Vous pouvez utiliser la prise de courant continu 12v et la 120V courant ATT et saupoudrez-corps, mais le bouton O est désactivé (position d'arrêt) Un grand moment

Ne pas démarrer le véhicule alors que la charge de la batterie Le câble est connecté et le générateur est en cours d'exécution. Il ne donnera pas la batterie un coup de pouce du pouvoir. Le Véhicule ou le générateur peuvent être endommagés. Charger seulement ventilé batteries au plomb-acide humide. Autres types de piles peuvent édater et causer des blessures ou des dommages.

Les accumulateurs dégagent de l'hydrogène EXPLOSIVE gaz pendant la charge. Ne pas permettre de fumer, ouvert flammes, des étincelles, ou une étincelle équipement produisant dans la zone pendant la charge.

### ⚠️ AVERTISSEMENT

Électrolyte liquide de la batterie est constituée d'acide sulfurique acide qui peut être très dangereux et causer de graves des brûlures. Ne pas laisser ce fluide à contacter les yeux, la peau, vêtements, etc. En cas de contact ou de déversement ne se produit, rincer à l'eau immédiatement.

Ne pas continuer à charger une batterie qui devient chaud ou est complètement chargée.

1. Avant de connecter le câble de charge de batterie une batterie qui est installé dans un véhicule, et déconnecter le câble de masse de la batterie du véhicule à partir du négatif (-) de la batterie.
2. Branchez le câble de charge dans le DC réceptacle du générateur.
3. Branchez le fil rouge (+) du chargeur de batterie plomb à la rouge (+) de la batterie.
4. Connecter le noir (-) chargeur de batterie plomb à noir (-) de la batterie.
5. Démarrez le générateur.

### REMARQUE:

Lorsque le circuit de la batterie est en cours d'utilisation de la capacité AC est réduite de 100 watts. Assurez-vous que le combiné la charge est dans les limites nominales.

## **⚠ AVERTISSEMENT**

Ne pas continuer à charger une batterie qui devient chaud ou est complètement chargée.

### **DC PROTECTEUR DE CIRCUIT.**

Un circuit de protection DC a été fourni à protéger le circuit contre les surcharges. De surcharge se produit, le protecteur de circuit se déclenche. Le circuit protecteur peut être remis à zéro en appuyant sur le bouton de la protection.

Le chargement d'une batterie de grande capacité ou totalement batterie déchargée peut provoquer le disjoncteur DC éteindre. Dans ces cas, un chargeur de batterie séparé appareil raccordé à une source d'alimentation en courant alternatif est recommandée au lieu de la prise DC le générateur.

### **S'arrêtez le moteur**

1. Enlevez les charges électriques entières. Ne jamais démarrez ou arrêtez le générateur si les appareils électriques sont branchés ou allumés.

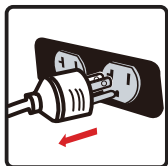

Laissez le générateur tourner sans charge pendant plusieurs minutes afin de stabiliser les températures internes du moteur et du générateur.

2. Appuyez sur l'interrupteur du moteur en position «OFF(O)».

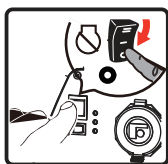

3. Tournez le sélecteur de carburant sur la position "GPL" (1:30 heure). La vanne d'essence est proche de cette position.

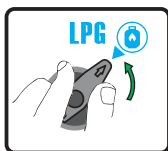

4. Fermez complètement le bouton du cylindre GPL.

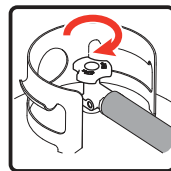

Si une couverture est utilisée, ne pas installer jusqu'à ce qu'il ait refroidi.

**REMARQUE:** Débranchez le cylindre GPL du générateur pendant le transport.

## **⚠ AVERTISSEMENT**



Le carburant et ses vapeurs sont extrêmement inflammables et explosifs, ce qui peut provoquer des brûlures, un incendie ou une explosion entraînant la mort, des blessures graves et / ou des dommages matériels.

N'arrêtez PAS le moteur en déplaçant la commande de starter à la position "START".

**Important:** Assurez-vous toujours que le sélecteur de carburant est en position «OFF» lorsque le moteur n'est pas utilisé.

**REMARQUE:** Si le moteur ne va pas être utilisé pendant une période de deux semaines ou plus, voyez la section de stockage pour le moteur propre et le stockage de combustible, s'il vous plaît.

### **Enfermement De L'huile Basse**

Si l'huile du moteur tombe en dessous d'un niveau prédéfini, un commutateur de l'huile s'arrête le moteur. Vérifiez le niveau de l'huile avec la jauge.

Si le niveau de l'huile est entre la marque **BAS** et **HAUT** sur la jauge:

1. Ne pas essayez de redémarrer le moteur.
2. Contactez un concessionnaire du service de FIRMAN autorisé.
3. Ne pas opérez le moteur jusqu'à le niveau de l'huile est corrigé.

Si le niveau de l'huile est en dessous de marque de **BAS**:

1. Ajoutez l'huile pour amener le niveau à la marque HAUT.
2. Redémarrez le moteur et si le moteur s'arrête encore, la condition de l'huile basse peut encore exister. Ne pas essayez de redémarrer le moteur.
3. Contactez un concessionnaire du service de FIRMAN autorisé.
4. Ne pas opérez le moteur jusqu'à le niveau de l'huile est corrigé.

## Ne Pas Surcharge e Générateur

Surchargez un générateur au delà de sa capacité de puissance nominale peut causer des dommages au générateur et aux appareils électriques connectés. Afin de prolonger la vie de votre générateur et appareil attaché, suivez ces étapes à ajouter la charge électrique:

1. Démarrez le générateur sans aucun charge électrique attachée.
2. Laissez le moteur opérer pendant plusieurs minutes à stabiliser.
3. Branchez et allumez sur premier article. Il est le meilleur à attacher l'article avec la charge la plus grande tout d'abord.
4. Laissez le moteur à stabiliser.
5. Branchez et allumez l'article suivant.
6. Laissez le moteur à stabiliser.
7. Répétez étapes 5-6 pour chaque article additionnel.

### REMARQUE:

Il est normal de trouver du gel sur le GPL et les régulateurs pendant le fonctionnement et, normalement, il ne constitue pas une indication d'un problème. Puisque le GPL se vaporise et se déplace du réservoir au moteur de la génératrice, il se dilate. La quantité de givre qui se forme peut être affectée par la taille de la bouteille, la quantité de carburant utilisé, l'humidité de l'air et d'autres conditions de fonctionnement. Dans des situations inhabituelles, ce gel peut éventuellement limiter l'écoulement du gaz GPL à la génératrice, ce qui entraîne la détérioration de la performance. Par exemple, si la température du réservoir est réduite à un niveau très faible, alors la vitesse de vaporisation du GPL est également réduite, il peut ne pas fournir un débit de carburant suffisant pour le moteur. Il ne constitue pas une indication d'un problème avec la génératrice, mais seulement un problème avec le flux de gaz de la bouteille de GPL. Si les performances de la génératrice semblent se détériorer en même temps que la formation de la glace est observée sur la valve du réservoir, le tuyau ou le régulateur, alors il doit prendre certaines actions pour éliminer ce symptôme. Dans ces situations rares, il peut être utile de réduire ou éliminer les effets du système d'alimentation refroidie en effectuant l'une des opérations suivantes:

- Échanger des réservoirs de carburant pour permettre au premier réservoir de se réchauffer, en répétant cette action si nécessaire.

- Placer la bouteille de GPL à l'extrémité de la génératrice à proximité de la poignée, où l'air du ventilateur du moteur sort de la génératrice. Cet air est légèrement chauffé par l'écoulement sur le moteur.

### **⚠ DANGER**

NE PAS PLACER LE GPL CYLINDRE DANS LE CHEMIN DE SILENCIEUX SORTIE.

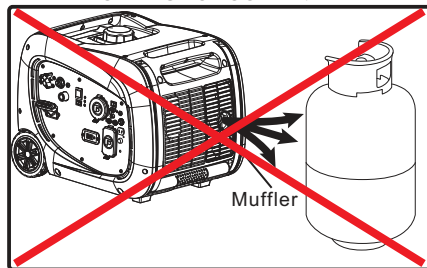

- Le cylindre GPL peut être réchauffé temporairement en versant de l'eau chaude sur le dessus de la bouteille.

## Opération Surcharge

Le voyant de surcharge se met en marche lorsque la charge dépasse 3080 W (environ). Si la charge dépasse 3150 W (environ), la lumière clignote et couper l'alimentation des prises en 30 secondes.

## Comment y remédier

1. Déconnectez tous les dispositifs électroniques puis arrêtez le moteur.
2. Réduisez la puissance totale des dispositifs électroniques connectés jusqu'à ce qu'elle rentre dans la limite de puissance nominale du générateur.
3. Inspectez l'entrée d'air et le panneau de commande pour vous assurer qu'il n'y a aucun blocage. Le cas échéant, supprimez le blocage.
4. Redémarrez le moteur.

## Parallèle Opération

Deux générateurs Firman modèle de WH03042 peuvent fonctionner en parallèle pour augmenter la puissance électrique totale disponible à 5500 watts. Un kit parallèle FIRMAN (équipement en option) est nécessaire pour le fonctionnement en parallèle. Pour connaître la disponibilité du kit, appelez le Service à la clientèle au 1-844-347-6261 ou visitez le site: [www.firmanpowerequipment.com](http://www.firmanpowerequipment.com).

### PRÉCAUTION:

NE PAS déconnecter les câbles parallèles lorsque le générateur est en marche.

# L'ENTRETIEN ET LA CONSERVATION

## LE CALENDRI

ARTICLE	NOTE	Tous les jours	Initial 25 heures	Toutes les 50 heures	Toutes les 100 heures	Toutes les 250 heures
Bougie	Condition d'inspecter. Ajustez l'écart et nettoyez. Remplacez si nécessaire.				✓	
Huile de Moteur	Inspectez le niveau d'huile.	✓				
	Remplacez.		✓		✓	
Filtre D'air	Nettoyez, remplacez si nécessaire			✓		
Tuyau D'huile	Inspectez le tuyau s'il y a de fissures ou d'autre détérioration. Remplacez si nécessaire.	✓				
Régulateur GPL / Boyau Assy.	Vérifiez les dommages et les fuites. Remplacer si nécessaire.	✓				
Système D'échappement	Inspectez la fuite. Resserrez ou remplacez le shimme si nécessaire.	✓				
	Inspectez l'écran du stoppeur de la bougie. Nettoyez / Remplacez si nécessaire..				✓	
Engine	Vérifiez le jeu des soupapes.*					✓
	Chambre de combustion propre.*					✓
Raccords / Attaches	Inspectez et remplacez si nécessaire.				✓	

\* À effectuer par un propriétaire averti / expérimenté ou par un centre de service autorisé.

### Recommandations Générales

Un entretien régulier permettra d'améliorer les performances et de prolonger la vie du générateur. Voir les revendeurs autorisés pour le service.

La garantie du générateur ne comprend pas les articles qui appartiennent aux mauvais traitements ou à la négligence de l'opérateur. Pour recevoir la pleine valeur de la garantie, l'opérateur doit maintenir le générateur selon l'instruction dans ce manuel.

Certains ajustements devront être faits périodiquement pour maintenir correctement votre générateur.

Tous les services et ajustements doivent être réalisés au moins une fois chaque saison. Suivez les exigences dans le tableau ci-dessus: le calendrier d'entretien.

**AVIS:** Une fois par an, vous devez nettoyer ou remplacer la bougie et, remplacer le filtre d'air. Les nouvelles bougies et le filtre d'air assurent le mélange carburant-air propre et, vous aident marcher mieux votre moteur et la durer plus longtemps.

## ENTRETIEN DU MOTEUR

Pour empêcher un démarrage accidentel, retirez le fil de contact de la bougie avant d'effectuer tout service.

### CHANGEMENT D'HUILE DE MOTEUR

Changez l'huile de moteur toutes les 100 heures. (pour un nouveau moteur, changez l'huile après 25 heures.)

Si vous utilisez votre générateur dans des conditions extrêmement sales ou poussiéreux, ou dans le temps très chaud, changez l'huile plus souvent.

#### CAUTION

Eviter le contact de la peau durable ou fréquenté avec de l'huile de moteur usagée.

- L'huile de moteur usée a été démontré qu'il cause le cancer de la peau chez certains laboratoires à animaux.
  - Lavez soigneusement les zones exposées avec de l'eau et du savon.
- (a) Desserrez les vis du couvercle et retirez le couvercle de maintenance.



(b) Pop up le bouchon en caoutchouc du dessous jaune vidange boulon.

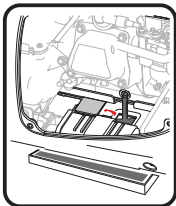

- (c) Retirez le boulon de vidange jaune.  
(d) Inclinez le générateur de son côté et laissez l'huile se vider complètement.  
(e) Remplacez le boulon de vidange jaune.  
(f) Remplir le moteur avec de l'huile jusqu'à ce qu'il atteigne le niveau **HIGH (H)** sur le bouchon de remplissage d'huile. **NE PAS TROP REMPLIR.**

(g) Remettre le couvercle d'entretien et serrez les vis du couvercle.

(h) Eliminer l'huile usagée dans un centre de gestion des déchets approuvé.

- Utilisez l'huile lubrifiante frais avec la bonne qualité à la quantité spécifiée.  
Si l'huile contaminée ou détériorée est utilisé ou la quantité de l'huile de moteur ne suffit pas, les dommages du moteur se produit et sa durée de vie sera grandement réduite.

### L'ENTRETIEN DU FILTRE D'AIR

Le maintien d'un filtre d'air en bon état est très important. La saleté induite par mal installé, mal entretenu, ou des éléments de dommages disconvenants et par les moteurs usés.

Toujours garder l'élément propre.

(a) Retirez le couvercle d'entretien et localiser le couvercle en plastique du filtre à air.

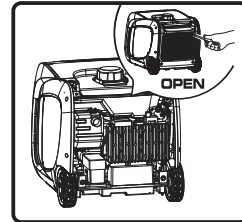

(b) Retirer l'élément en mousse.

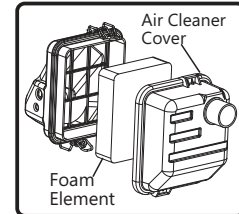

(c) Après le mouillage de l'élément nettoyé avec l'huile de moteur, et serré par la main.

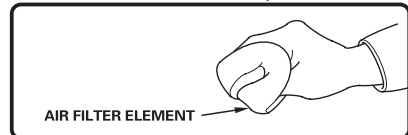

- (d) Mettez l'élément dans le cas et l'installer en toute sécurité.  
(e) Refermez le couvercle du filtre à air.  
(f) Remettre le couvercle d'entretien et serrer la vis de couvercle.

## L'ENTRETIEN DE BOUGIE

Changeant de la bougie aidera votre moteur de démarrer plus facilement et de mieux fonctionner.

(a) Retirez le couvercle de la bougie.

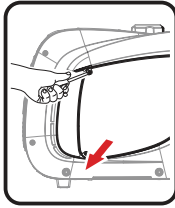

(b) Retirez le câble de bougie d'allumage de la bougie d'allumage.

(c) Retirez la bougie à l'aide de la clé fournie.

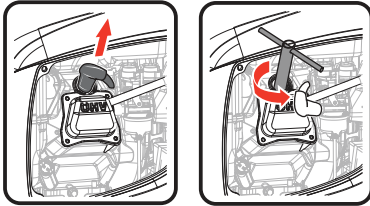

(d) Inspectez le dommage de la bougie et le nettoyer avec une brosse métallique avant la réinstallation.

(e) Ajustez l' écart d'électrode de 0,7 à 0,8 mm (0028 "à 0031").

(f) Seat bougie d'allumage en position et le fil à la main afin d'éviter de fausser le filetage.

(g) Serrer le bouchon avec fourni clé et remettre le capuchon sur la bougie d'allumage.

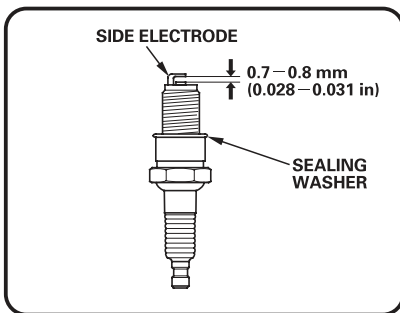

Bougie: FIRMAN P/N 330723001  
or CHAMPION N9YC.

## INSPECTEZ SILENCIEUX ET PARE-ÉTINCELLES

Inspectez le silencieux pour des fissures, des corrosions ou d'autres dommages.

Retirez le pare-étincelles, en cas d'échappement, et inspectez des dommages ou de blocage de carbone. Si le remplacement de pièces sont nécessaires, assurez-vous d'utiliser uniquement des pièces d'équipement d'origine

### ⚠ AVERTISSEMENT



La chaleur d'échappement/gaz pourrait s'enflammer de combustibles, des structures ou des dommages de réservoir causant un incendie, résultant de la mort ou de graves lésions et/ou des biens. Le contact avec la zone de la silencieux peut causer des brûlures qui entraîne des blessures graves.

- **NE PAS** toucher les pièces chaudes et évitez d'échappement de gaz chauds.
- Laissez l'équipement refroidir avant de le toucher.
- Gardez au moins 5 pieds (1,5 m) de dégagement de tous les côtés de générateur, y compris le haut.
- La remplacement des pièces doit être les mêmes et installé dans la même position que les pièces d'origine.

### Nettoyez ou remplacez le pare-étincelles comme suit:

Selon le type de carburant utilisé, le type et la quantité de lubrifiant utilisé, et/ou les conditions de fonctionnement, la partie d'échappement et le silencieux peuvent être obstrués par des dépôts de carbone. Si vous remarquez une perte de puissance, vous devrez peut-être retirer ces dépôts pour rétablir les performances.

1. Laissez le moteur refroidir complètement avant de réparer le pare-étincelles.
2. Desserrez les vis pare-étincelles, retirer le couvercle du pare-étincelles, et avec un tournevis à lame fine enlever le pare-étincelles.

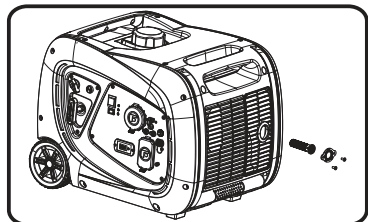

3. Retirez délicatement les dépôts de carbone à partir de l'écran pare-étincelles avec une brosse métallique.

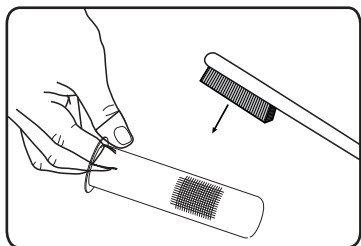

4. Remplacez le pare-étincelles si elle est endommagée.
5. Placez le pare-étincelles dans le silencieux et le fixez avec les vis.

### CAUTION

Le nettoyage échoué de pare-étincelles s'entraîne une dégradation de la performance du moteur.

## Le Jeu Des Soupapes D'entretien

- Admission: 0.06 - 0.12 mm (0.002 - 0.005 in.)
  - Échappement: 0.08 - 0.14 mm (0.003 - 0.006 in.)
- À effectuer par un propriétaire averti / expérimenté ou par un centre de service autorisé.

## L'ENTRETIEN DU GÉNÉRATEUR

Assurez-vous que le générateur est maintenu propre et stocké correctement. Ne faire fonctionner l'appareil sur une surface plane et à niveau dans un environnement de travail propre et sec. NE PAS exposer l'appareil à des conditions extrêmes, à la poussière, la saleté, humidité ou vapeurs corrosives.

### CAUTION

**NE PAS** utiliser un tuyau d'arrosage pour nettoyer le générateur. L'eau peut pénétrer dans le générateur à travers les fentes d'aération et endommager les enroulements de générateur.

Utilisez un chiffon humide pour nettoyer les surfaces extérieures de la génératrice.

Utilisez une brosse à poils doux pour enlever la saleté et l'huile.

Utilisez un compresseur d'air (25 PSI) pour retirer la poussière et les débris du générateur.

Inspectez tous les évacuations d'air et le slot de refroidissement pour assurer qu'ils sont propres et dégagés.

## Changement De Piles

1. Dévissez le couvercle du filtre à air avec un tournevis fourni.

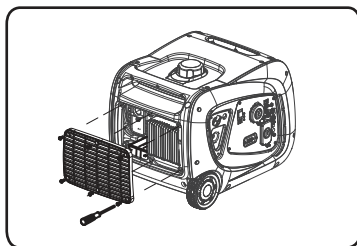

2. Relâcher la courroie en caoutchouc de retenue de la batterie
3. Retirer le couvercle de protection (gaine en caoutchouc) De la batterie.
4. Débranchez le câble noir (-) du positif (+) sur la batterie. Débranchez le câble rouge (+) de la borne rouge (+) sur la batterie.

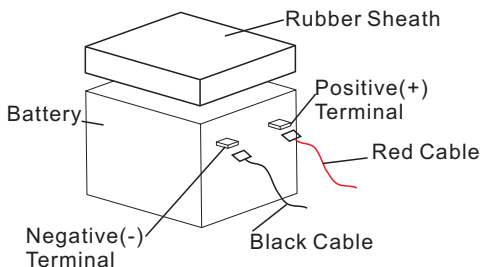

5. Retirez la batterie et remplacez-la par une pile neuve: 12V plomb acide de plomb 5.5AH LXWXH:90X70X100mm(3.54X2.76X3.84in)
6. Branchez le câble rouge de la batterie (+) au positif Terminal de la batterie, puis branchez le câble noir (-) Batterie à la borne négative de la batterie.
7. Rebranchez le couvercle du filtre à air.

### ATTENTION



**Pour éviter les chocs électriques:**

**TOUJOURS** brancher le câble positif (+) de la batterie (démarrage rouge) en branchant les câbles de la batterie.



Débrancher **TOUJOURS** le câble négatif (-) de la batterie (démarrage noir) en débranchant les câbles de la batterie.

**NE JAMAIS** brancher le câble négatif (-) de la batterie sur la borne positive (+) de la batterie.

**NE JAMAIS** relier le câble positif (+) de la batterie (démarrage rouge) au poteau négatif (-) de la batterie.

**NE** touchez **JAMAIS** les deux bornes de batterie simultanément.

**NE JAMAIS** placer un outil métallique sur les deux montants.

**TOUJOURS** utiliser des outils isolés ou non conducteurs lors de l'installation de la batterie.

## Chargement De La Batterie Du Générateur

### ⚠ ATTENTION

Stockage batteries donner de l'hydrogène explosif pendant le chargement. Ne laissez pas de fumer, de flammes nues, d'étincelles ou d'équipement de production d'étincelles dans la zone pendant le chaged.

### ⚠ ATTENTION

Le liquide électrolytique de la batterie est composé d'acide sulfurique qui peut être très dangereux et causer des brûlures graves. Ne laissez pas ce produit entrer en contact avec la peau, les vêtements, etc. En cas de contact ou de déversement, rincer immédiatement la zone avec de l'eau. Pour s'assurer que la batterie reste chargée, le chargeur de batterie fourni doit être branché dans le générateur. Branchez le cordon du chargeur dans le port de charge du panneau de commande du générateur. Branchez le chargeur dans une prise murale ca de 120 volts.

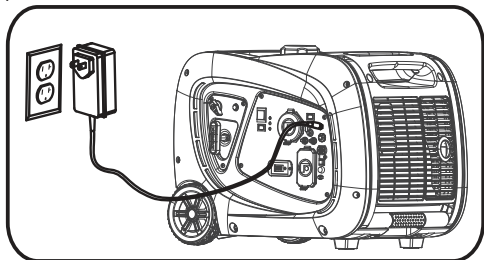

Il y a une lumière sur le chargeur. Ce voyant restera rouge jusqu'à ce que la batterie soit chargée et ensuite elle sera changée en vert. Le chargeur ne charge pas la batterie ou s'arrête de charger lorsque

le voyant est vert pour éviter tout dommage à la batterie et le générateur.

Débranchez le chargeur de batterie de la prise murale et du panneau de commande du générateur lorsque le générateur va être utilisé.

## SERVICE ET STOCKAGE

### SERVICE PEU FREQUENT

Si l'appareil est rarement utilisé, il peut entraîner des difficultés au démarrage. Pour éliminer un démarrage difficile, suivez les instructions suivantes:

1. Fonctionnez le générateur au moins 30 minutes chaque mois.
2. Fonctionnez le générateur, puis fermez la vanne d'arrêt de carburant et permettez à l'appareil de fonctionner jusqu'à l'arrêt du moteur.
3. Déplacez le commutateur du moteur à la position «OFF».

### STOCKAGE À LONG TERME

Il est important de prévenir la formation de dépôts de gomme dans les parties essentielles du système d'alimentation comme le carburateur, les flexibles de carburant ou le réservoir pendant le stockage. En outre, l'expérience indique que les carburants mélangés à l'alcool (appelés gasohol, éthanol ou méthanol) peuvent attirer l'humidité, ce qui entraîne la séparation et la formation d'acides pendant le stockage. Le gaz acide peut endommager le système d'alimentation d'un moteur pendant son stockage.

Lorsque le groupe électrogène n'est pas utilisé ou est stocké plus d'un mois, suivez ces instructions pour éviter les problèmes du moteur:

- 1-**AJOUTER** un stabilisateur de carburant commercialement formulé au réservoir s'il n'est pas déjà ajouté.
- 2-Faites fonctionner le moteur pendant 5 à 10 minutes pour faire circuler le carburant traité dans les conduites de carburant et le carburateur avant de fermer.
- 3- Une fois le moteur refroidi, retirez toute l'essence du réservoir de carburant. Utiliser un siphon à vide non conducteur et disponible dans le commerce.

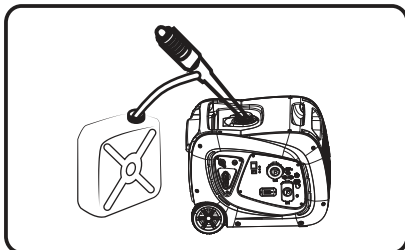

## DANGER

**Vidanger le carburant dans un récipient approuvé à l'extérieur, à l'écart des flammes nues. Assurez-vous que le moteur est froid.**

**Ne pas fumer.**

4-**FUEL STARVATION:** Démarrer et faire fonctionner le générateur jusqu'à des arrêts de manque de carburant. Cela séchera tout reste de carburant dans le réservoir, les conduites de carburant et le carburateur.

5-Laissez l'appareil refroidir complètement avant de le nettoyer et de le ranger.

6-Change oil with recommended grade oil.

7-Enlevez la bougie et versez environ une cuillère à café d'huile moteur dans le trou de la bougie, tirez le démarreur à plusieurs reprises pour distribuer l'huile pour lubrifier le cylindre. Rebranchez la bougie. Tirez lentement le recul jusqu'à ce que la résistance soit ressentie. Cela ferme les vannes afin que l'humidité ne puisse pas entrer dans le cylindre du moteur. Relâcher doucement le démarreur de recul.

8-Keep the engine switch and fuel valve on "OFF" position.

9-Couvrez l'appareil et rangez-le dans un endroit propre et sec, à l'abri de la lumière directe du soleil.

**NE JAMAIS UTILISER D'EAU POUR NETTOYER LE GÉNÉRATEUR.**

### REMARQUE:

- Nous recommandons toujours d'utiliser un stabilisateur de carburant. Un **STABILIZER** de **CARBURANT** minimisera la formulation des dépôts de gomme de carburant pendant le stockage, le stabilisateur de carburant peut être ajouté à l'essence dans le réservoir de carburant, ou dans l'essence dans un récipient de stockage.
  - S'il n'est pas pratique de vider le réservoir de carburant et que l'appareil doit être entreposé pendant un certain temps, utilisez un **STABILISATEUR DE CARBURANT** disponible dans le commerce, ajouté à l'essence pour augmenter la durée de vie de l'essence. Faire fonctionner l'appareil pendant 5 à 10 minutes pour faire circuler l'essence traitée dans le carburateur de carburant avant de l'arrêter.
- NE PAS ENTREPOSER LE GÉNÉRATEUR SANS STABILISATEUR DE CARBURANT DANS LE SYSTÈME DE COMBUSTIBLE COMPRENANT LE RÉSERVOIR, LES LIGNES DE CARBURANT**

### ET LE CARBURATEUR.

- Les dommages ou dangers résultant de l'utilisation d'un carburant inadéquat, d'un stockage incorrect de carburant et / ou de stabilisateurs mal formatés ne sont pas couverts par la garantie du fabricant.
- Ne pas stocker l'essence d'une saison à une autre saison.

### Recharge Et Entretien De La Batterie

**La batterie alimente le moteur du starter et le module de commande dans cette génératrice.** Ce produit est équipé d'un circuit automatique de charge de la batterie. La batterie reçoit la tension de charge lorsque le moteur est en marche. La batterie maintiendra une charge correcte si l'appareil est utilisé sur une base régulière (environ une fois toutes les deux semaines). Si elle est utilisée moins fréquemment, la batterie doit être connectée à un chargeur d'entretien ou à un mainteneur de la batterie (non inclus) pour maintenir la batterie appropriée chargée. Si la batterie ne peut pas démarrer le moteur, il peut être démarré manuellement uniquement sur la position "GAZ" en tirant le cordon de recul du moteur. Si la tension de la batterie est extrêmement faible, le circuit de charge n'est pas capable de recharger la batterie. Dans ce cas, la batterie doit être connectée à un chargeur de batterie standard de type automobile pour la recharge avant d'être utilisée.

### AVERTISSEMENT

Échappement du générateur contient du monoxyde de carbone incolore et inodore.

Pour éviter l'inflammation accidentelle ou involontaire de votre générateur pendant les périodes de stockage, les précautions suivantes doivent être suivies: Lors du stockage du générateur pour des périodes plus ou moins longues assurez-vous que le commutateur de moteur et la vanne de carburant sont mis en position **OFF**.

### Réparations / Pièces de Rechange

Nous vous recommandons de faire appel à un revendeur agréé **FIRMAN** pour toutes les tâches de maintenance, d'entretien et de remplacement du moteur. Pour trouver un revendeur agréé **FIRMAN**, visitez le site [www.firmanpowerequipment.com](http://www.firmanpowerequipment.com) ou appelez le 1-844-347-6261.

## LE DÉPANNAGE

Problème	Cause	Correction
<b>Le moteur marche, mais pas de sortie de CA est disponible</b>	<ol style="list-style-type: none"> <li>1. Le disjoncteur est ouvert.</li> <li>2. Lumière de surcharge est allumé.</li> <li>3. Mauvaise connexion ou cordon défectueux.</li> <li>4. L'appareil connecté est mauvais.</li> </ol>	<ol style="list-style-type: none"> <li>1. Réinitialiser le disjoncteur.</li> <li>2. Vérifiez la charge et redémarrez l'unité.</li> <li>3. Vérifiez toutes les connexions et le jeu de cordon.</li> <li>4. Replace defective device.</li> </ol>
<b>Le moteur marche bien sans charge mais "enlise" lorsque les charges sont connectés.</b>	<ol style="list-style-type: none"> <li>1. Filtre à carburant bouché ou sale.</li> <li>2. Conduite de carburant bouchée (essence ou GPL).</li> <li>3. Le générateur est surchargé.</li> <li>4. Pare-étincelles bouchées.</li> </ol>	<ol style="list-style-type: none"> <li>1. Nettoyer ou remplacer le filtre à carburant.</li> <li>2. Nettoyez la conduite de carburant.</li> <li>3. Vérifiez la charge et réglez.</li> <li>4. Nettoyer ou remplacer le pare-étincelles.</li> </ol>
<b>Le moteur ne démarre pas; démarre et marche mal ou arrête lors de fonctionnement.</b>	<ol style="list-style-type: none"> <li>1. Capteur de niveau d'huile bas.</li> <li>2. Hors carburant (essence ou GPL / propane).</li> <li>3. Mauvaise prise d'étincelle.</li> <li>4. Le fil de la bougie d'allumage n'est pas connecté à la bougie d'allumage.</li> <li>5. Filtre à carburant bouché ou sale.</li> <li>6. Le bouton du cylindre GPL (propane) n'est pas ouvert.</li> <li>7. Hors de l'énergie de la batterie.</li> <li>8. Choke dans la mauvaise position.</li> <li>9. Pare-étincelles bouchées.</li> </ol>	<ol style="list-style-type: none"> <li>1. Remplissez le carter au niveau approprié / Placez le générateur sur une surface plane.</li> <li>2. Remplissez le réservoir de carburant avec de l'essence ou remplissez Réservoir GPL avec propane (GPL).</li> <li>3. Remplacer la bougie.</li> <li>4. Connectez le fil à la bougie.</li> <li>5. Nettoyez ou remplacez le filtre à carburant.</li> <li>6. Ouvrez complètement le cylindre de GPL (propane) connaître.</li> <li>7. Démarrer le moteur en position "GAZ", Charger ou remplacer la batterie.</li> <li>8. Réglez la position du starter.</li> <li>9. Nettoyer ou remplacer le pare-étincelles.</li> </ol>
<b>Le moteur manque de puissance.</b>	<ol style="list-style-type: none"> <li>1. La charge est trop élevée</li> <li>2. Filtre à air sale</li> <li>3. Filtre à carburant bouché ou sale</li> <li>4. Pare-étincelles bouchées</li> <li>5. Surchauffe</li> <li>6. Choke dans la mauvaise position</li> </ol>	<ol style="list-style-type: none"> <li>1. Vérifiez la charge et réglez</li> <li>2. Nettoyez ou remplacez le filtre à air</li> <li>3. Nettoyer ou remplacer le filtre à carburant</li> <li>4. Nettoyer ou remplacer le pare-étincelles</li> <li>5. Vérifiez la restriction d'air, déplacez-vous dans une zone bien ventilée</li> <li>6. Réglez la position du starter</li> </ol>
<b>Moteur "chasses" ou vacille.</b>	<ol style="list-style-type: none"> <li>1. Filtre à carburant bouché ou sale</li> <li>2. Manque de GPL (propane)</li> <li>3. Réservoir de carburant bas (essence)</li> </ol>	<ol style="list-style-type: none"> <li>1. Nettoyer ou remplacer le filtre à carburant</li> <li>2. Remplir le réservoir de GPL avec du GPL (propane)</li> <li>3. Réservoir de carburant bas (essence)</li> </ol>

# LE SCHEMA DES PIECES ET LA LISTE DE PIECES

## WH03042 LE SCHEMA DES PIECES

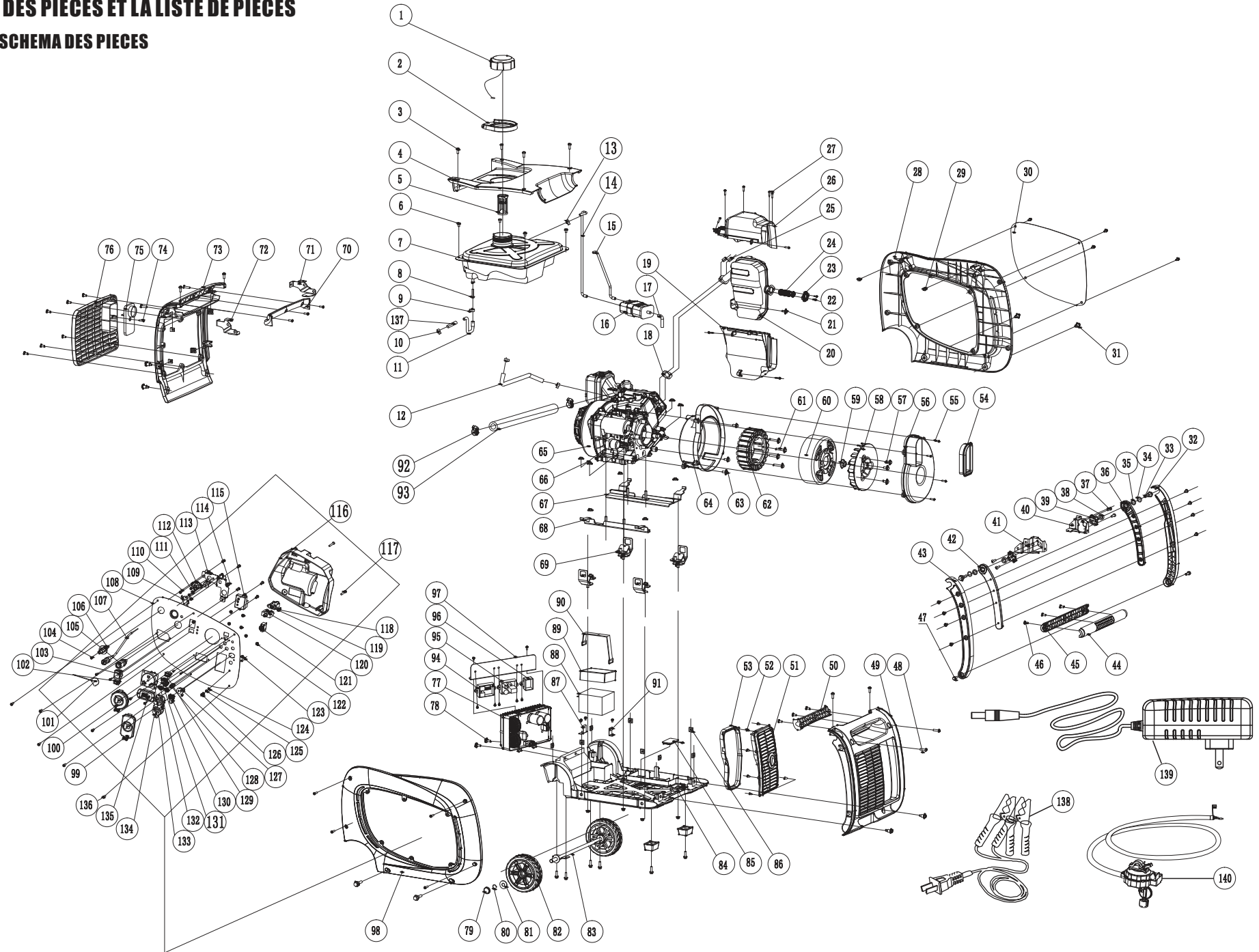

# 171cc Moteur Schéma Des Pièces

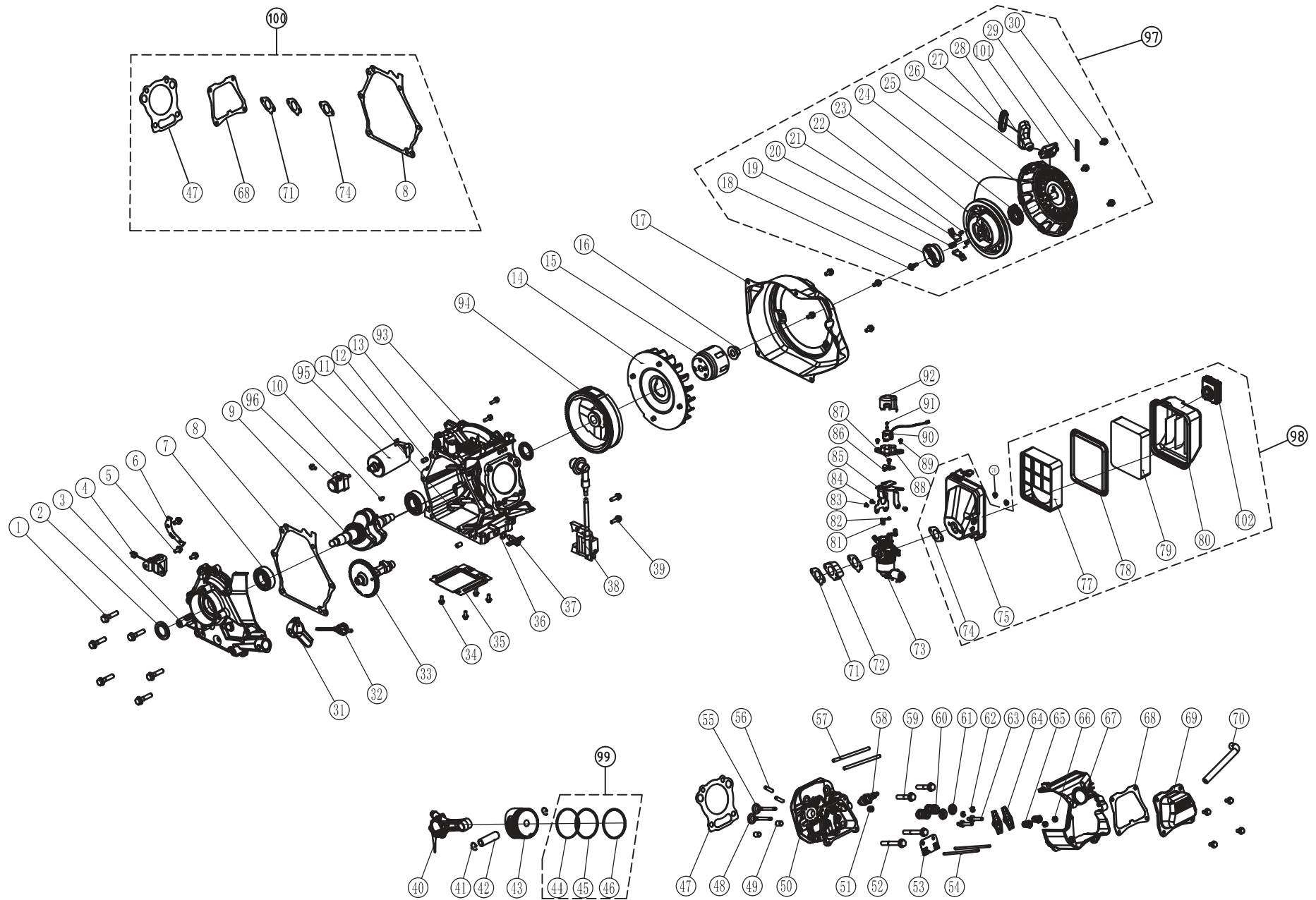

## WHO3042 LISTE DES PIECES

NO.	Numéro de Pièce	La Description	Qty.	NO.	Numéro de Pièce	La Description	Qty.
1	330713500	Bouchon de réservoir de carburant	1	71	330713567	Supporter, poignée gauche	1
2	330713501	Evacuateur de crues, réservoir de carburant	1	72	330713568	Supporter, Poignée Droite	1
3	330713502	Vis M5 x 20	6	73	330713569	Couverture, côté gauche	1
4	330713503	Couverture, Top	1	74	330713570	Vis ST4.8 x 13	1
5	330713504	Ensemble de filtre à carburant	1	75	330713571	Plaque de recouvrement, gauche	1
6	330713505	Vis M6 x 12	4	76	330713572	Couvercle de filtre à air	1
7	330713506	Réservoir d'essence	1	77	330713573	Unité de contrôle	1
8	330713507	Ensemble de filtre à carburant en ligne	1	78	330713575	Boulon à bride M6 x 25	2
9	330713508	Pince (ø10.5 x 8)	1	79	330713583	Cap. roue	2
10	330713509	Collier (ø8.7 x 8)	3	80	330713584	Anneau Retaing Ø12	2
11	330713647	Tuyau de carburant 1	1	81	330713585	Rondelle Ø12	2
12	330713511	Tuyau de carburant 2	1	82	330713583	Roue	2
13	336713540	Clip (ø8 x 6)	1	83	330713587	Essieu	2
14	330713635	Tuyau de vapeur1	1	84	330713588	Composant de réglage de base	1
15	330713636	Tuyau de vapeur2	1	85	330713589	Bouchon en caoutchouc	1
16	330713637	Bidon de carbone	1	86	330713590	Écrou de blocage M6	8
17	330713638	Tuyau de vapeur3	1	87	330713620	Soutien 1, batterie	1
18	330713514	Joint d'étanchéité, échappement	1	88	330713621	Batterie (5.5AH)	1
19	330713515	Ensemble protecteur de silencieux, inférieur	1	89	330713622	Gaine, batterie	1
20	330713516	Assemblage de silencieux	1	90	330713623	Courroie en caoutchouc	1
21	336713515	Boulon à bride M6 x 12	5	91	330713624	Soutien 2, batterie	1
22	330713518	Ensemble visserie / rondelle M5 x 14	2	92	336713835	Pince métallique (Ø8-Ø14) x b8	2
23	330713519	Plaque, pare-étincelles	1	93	336713834	Tuyau de gaz de pétrole liquéfié	1
24	336713536	Pare-étincelles	1	94	330713650	Module de controle	1
25	330713521	Écrou M6	1	95	330713651	Chargeur	1
26	330713522	Muffler Protector Assembly,Upper	1	96	330713574	Redresseur	1
27	330713523	Vis ST4.2 x 16	6	97	330713652	Support, module de contrôle	1
28	330713524	Supporter, Couverture de maintenance	1	98	330713653	Couverture avant	1
29	330713525	Cage Nut M5	12	99	336713575	Couvercle de réceptacle, Duplex 5-20R	1
30	330713526	Couverture de maintenance	1	100	336713574	Couvercle de réceptacle, TT-30R	1
31	330713527	Boulon M6 x 16	8	101	330713654	Capuchon d'entrée de GPL	1
32	330713528	Poignée, droite	1	102	330713599	Commutateur, économie (ECO)	1
33	330713529	Boulon M8 x 16	2	103	336713616	Commutateur de démarrage moteur	1
34	330713530	Rondelle (ø13 x ø20 x 2,5)	2	104	330713582	Ensemble visserie / rondelle M4 x 14	11
35	330713531	Douille (ø13.3 x ø19.3 x 2)	2	105	330713655	Connexion rapide	1
36	330713532	Support, droit	1	106	330713656	Bouton du sélecteur de carburant	1
37	330713533	Boulon M6 x 12	2	107	330713657	Tirer l'assemblage de cale	1
38	330713534	Douille (ø13.3 x ø19.3 x 8)	4	108	330713658	Panneau de contrôle	1
39	330713535	Support de pivot	2	109	336713822	Micro-interrupteur	1
40	330713536	Supporter, Droit	1	110	330713659	Vis M5 x 20	2
41	330713537	Supporter, gauche	1	111	336713567	Écrou M3	3
42	330713538	Support, gauche	1	112	330713577	Soupape de carburant	1
43	330713539	Poignée, gauche	1	113	330713659	Support, soupape de carburant	1
44	330713540	Poignée, supérieure	1	114	330713660	Port de solénoïde du régulateur LPG	1
45	330713541	Poignée, inférieure	1	115	330713595	Voyant LED	1
46	330713518	Vis M5 x 14	23	116	330713592	Boîtier de commande	1
47	330713543	Boulon à bride M6 x 35	2	117	336713589	Ensemble visserie / rondelle M5 x 38	2
48	330713544	Vis M6 x 20	4	118	330713618	Port de chargeur de batterie 12V DC	1
49	330713545	Couverture, côté droit	1	119	330713593	Prise USB	1
50	330713546	Poignée, droite	1	120	330713594	Disoncteur AC 20A, bouton-poussoir	1
51	330713547	Couvercle, silencieux droit	1	121	330713614	Disoncteur DC 10A, bouton-poussoir	1
52	330713548	Vis ST3.5 x 9.5	6	122	336713568	Écrou M4	8
53	330713549	Manchon d'étanchéité en caoutchouc	1	123	330713612	Boulon M5 x 16	1
54	330713550	Manchon en caoutchouc, couvercle d'extrémité	1	124	330713611	Rondelle Ø5	2
55	330713551	Vis ST4.8 x 16	1	125	336713577	Écrou M5	1
56	330713552	Couvercle d'extrémité du générateur	1	126	330713609	Écrou M5	1
57	330713553	Boulon à bride M6 x 15	3	127	330713608	Prise DC 12V	1
58	330713554	Ventilateur de générateur	1	128	330713603	Ports parallèles	2
59	330713555	Écrou M14	1	129	330713629	Commutateur de restauration de batterie	1
60	330713615	Rotor Assemblée	1	130	330713606	Couvercle de réceptacle, prise DC 12V	1
61	330713557	Boulon à bride M6 x 45	4	131	330713613	Couvercle de prise, réceptacle USB	1
62	330713648	Stator Assemblée	1	132	330713602	Couvercle du réceptacle	2
63	330713559	Boulon à bride M6 x 20	6	133	336713584	Réceptacle TT-30R	1
64	330713560	Couvercle d'extrémité du générateur	1	134	336713588	Réceptacle 5-20R Duplex	1
65	330713649	Moteur	1	135	330713661	3-1 Data-Minder (multimètre)	1
66	336713558	Écrou de blocage de bride M8	12	136	336713565	Vis M5 x 14	11
67	330713563	Supporter, gauche	1	137	330713646	Tuyau de protection de tuyauterie (métal)	1
68	330713564	Supporter, Droit	1	138	330713633	Câble de charge de la batterie	1
69	330713565	Support moteur	4	139	330713634	Chargeur de batterie à flotteur (12V DC)	1
70	330713566	Poignée, gauche	1	140	330713647	Tuyau GPL avec régulateur	1

## SPE175E LISTE DES PIÈCES

NO	Numéro de Pièce	La Description	Qty.	NO	Numéro de Pièce	La Description	Qty.
1	330723500	Boulon de bride M8 x 35	6	53	330723552	Plaque de guidage, poussoir	1
2	330723501	Joint d'étanchéité	2	54	330723553	Poussoir	2
3	330723502	Capot, carter moteur	1	55	330723554	Valve, admission	1
4	330723503	Capteur de niveau d'huile	1	56	330723555	Vis de boulon (M6 x 32)	2
5	330723504	Bride BOULON M6 x 12	12	57	330723556	Vis à tige (M6 x 97)	2
6	330723505	Plaque, bobine	1	58	330723001	Bougie d'allumage	1
7	330723506	Roulement 6205	2	59	330723558	Boulon de bride M8 x 45	2
8	330723507	Joint d'étanchéité	1	60	330723559	Ressort, soupape	2
9	330723508	Vilebrequin	1	61	330723560	Récepteur, Ressort Valve	2
10	330723509	Clé Woodruff (4 x 6,5 x 16)	1	62	330723561	Collier de soupape	2
11	330723510	Soupape de levage	2	63	330723562	Boulon, bras oscillant	2
12	330723511	Goupilles de positionnement	2	64	330723563	Bras oscillant, Valve	2
13	330723512	Joint d'étanchéité, carter de carter	2	65	330723564	Écrou de réglage, vanne	2
14	330723513	Ventilateur	1	66	330723565	Écrou	2
15	330723514	Poulie, Démarreur	1	67	330723566	Coussin gonflable	1
16	330723515	Ecrou M14	1	68	330723567	Joint, Culasse Cylindre	1
17	330723516	Couvercle du ventilateur	1	69	330723568	Ensemble de capot de culasse	1
18	330723517	Vis, Guide de cliquet	1	70	330723569	Tube de respiration	1
19	330723518	Guide de Pawl	1	71	330723570	Joint, isolateur	2
20	330723519	Spring, Ratchet Guide de voyage	1	72	330723571	Isolateur, Carburateur	1
21	330723520	Patchet, Démarreur	2	73	330723617	Carburateur, Montage	1
22	330723521	Ressort, Ratchet	2	74	330723573	Joint d'étanchéité	1
23	330723522	Bobine de démarrage Reciol	1	75	330723574	Base, filtre à air	1
24	330723523	Reciol Starter Spring	1	76	330723575	Écrou M6	2
25	330723524	Couverture de démarreur Reciol	1	77	330723576	Bardeau	1
26	330723525	Poignée, Démarreur	1	78	330723577	Bague d'étanchéité	1
27	330723526	Bouton de corde	1	79	330723578	Élément, Air Cleaner	1
28	330723527	Corde (φ5 x 1550)	1	80	330723579	Couverture, Air Cleaner	1
29	330723528	Clip de fil	1	81	330723580	Connecteur, axe de la vanne d'étranglement	1
30	330723529	Boulon de bride M6 x 8	3	82	330723581	Printemps, Connecter	1
31	330723530	Mamelon d'huile	1	83	330723582	Vis M5 x 10	1
32	330723531	Ensemble de jauge à huile	1	84	330723583	VIS / Rondelle Assemblage M5 x 10	2
33	330723532	Camshafe Comp	1	85	330723618	Support, Moteur pas à pas	1
34	330723533	VIS / Rondelle Assemblage M5 x 10	1	86	330723585	Clamp Board	1
35	330723534	Air Guide Board	1	87	330723586	VIS / Rondelle Assemblage M5 x 8	1
36	330723603	Rondelle, boulon de vidange	1	88	330723587	Base de moteur pas à pas	1
37	330723604	Boulon, drain	1	89	330723588	VIS / Ensemble de laveuse M4 x 8	2
38	330723537	Bobine d'allumage	1	90	330723589	Moteur pas à pas, clapet d'étranglement	1
39	330723538	Boulon de bride M6 x 20	4	91	330723590	Vis M3 x 6	2
40	330723539	Barre de connexion	1	92	330723591	Capot, moteur pas à pas	1
41	330723540	Circlip	2	93	330723594	Carter de vilebrequin	1
42	330723541	Piston Pin	1	94	330723595	Volant	1
43	330723542	Piston	1	95	330723596	Démarreur	1
44	330723543	Bobine d'anneau	1	96	330723597	Relais, Démarreur	1
45	330723544	Anneau, deuxième piston	1	97	330423507	Jeu de démarrage	1
46	330723545	Anneau, premier piston	1	98	330423501	Ensemble nettoyant à air	1
47	330723546	Joint, Culasse	1	99	330423502	Piston Rings Set	1
48	330723547	Echappement de soupape	1	100	330423503	Jeu de joint	1
49	330723548	Goupilles de positionnement	2	101	330723619	Guide, Corde	1
50	330723549	Cylindre	1	102	330728300	Connecteur de filtre à air	1
51	330723550	Joint d'étanchéité, vanne	1				
52	330723551	Boulon de bride M8 x 65	2				

## INFORMATION DE SERVICE

**CONTACTEZ LE DEPARTEMENT DE SERVICE DE PRODUIT DE FIRMAN PAR 1-844-347-6261 OU ALLEZ SUR LE SITE: [www.firmanpowerequipment.com](http://www.firmanpowerequipment.com) pour obtenir les informations de service de garantie, ou afin de commander les pièces de remplacement et les accessoires.**

## COMMENT COMMANDER DES PIÈCES DE REMPLACEMENT

Même la qualité de construction des équipements tels que le générateur électrique que vous avez acheté pourrait avoir besoin des pièces de remplacement occasionnels pour maintenir en bon état au fil des ans. Pour commander des pièces, veuillez donner les informations suivantes.

1. N° de modèle, Rév., Niveau et N° de série et toutes les spécifications indiquées sur le modèle n°/n° de série plaque.
2. Des pièces ou des chiffres, comme indiqué dans la section de « Liste des pièces ».
3. Une brève description du problème avec le générateur.

### ENREGISTREZ VOTRE PRODUIT

Enregistrez votre produit de Firman générateur en ligne sur [www.firmanpowerequipment.com](http://www.firmanpowerequipment.com).

## GARANTIE

**FIRMAN OFFRE Trois (3) ans de garantie limitée**

### Conditions De La Garantie

FIRMAN générateur enregistre la garantie dès la réception de votre carte de garantie et une copie de votre facture d'achat de l'un des magasins de détail de Firman comme preuve d'achat. Veuillez soumettre votre enregistrement de la garantie et votre preuve d'achat dans les dix (10) jours de la date d'achat.

### Garantie de Réparation / Remplacement

Garantie de Firman à l'acheteur original que les composants mécaniques et électriques seront exempts de défauts de matériaux et de fabrication pour une période d'un (1) an (pièces et main-d'œuvre) et trois (3) ans (pièces) à partir de la date d'achat originale 90 jours (pièces et main-d'oeuvre) et 180 jours (pièces) à l'usage commercial et industriel. Les frais de transport du produit pour réparation ou remplacement sous cette garantie sont de la seule responsabilité de l'acheteur. Cette garantie est applicable uniquement à l'acheteur original et est incessible.

### Ne Pas Renvoyer L'appareil Au Lieu D'achat

Contactez le Centre de Service de FIRMAN et, FIRMAN diagnostiquera tout problème par téléphone ou par E-mail.

Si le problème est pas résolu par cette méthode, FIRMAN, à sa discrétion, permettra l'évaluation, la réparation ou le remplacement de la pièce ou du composant défectueux dans un centre de service FIRMAN. FIRMAN vous fournira un numéro de cas pour le service de garantie. Veuillez le garder pour la référence au future. Les réparations ou remplacements sans autorisation préalable, ou dans un centre de réparation non autorisée, ne seront pas compris par cette garantie.

### Exclusions de Garantie

Cette garantie ne comprend pas les réparations et équipements suivants:



## Usure Normale

Votre produit a besoin de pièces et de service périodiques de bien performer. Cette garantie ne comprend pas les réparations quand d'une partie ou de l'équipement ensemble a épuisé à l'usage normale pendant la durée de vie.

## Installation, Utilisation et Entretien

Cette garantie ne sera pas applicable aux pièces et/ou à la main-d'oeuvre si votre produit est réputé avoir été mal utilisé, négligé, impliqué dans un accident, abusé, chargé au-delà des limites de la génératrice, modifié, installé inadéquatement ou mal connecté à un composant électrique. L'entretien normal n'est compris pas par cette garantie.

## Les Autres Exclusions

Cette garantie exclut:

- Défauts cosmétiques comme la peinture, les autocollants, etc.
- Les pièces d'usure,
- Pièces accessoires,
- Les défauts à cause des actes de Dieu et autres événements de force majeure hors du contrôle du fabricant,
- Les problèmes causés par des pièces qui ne sont pas des pièces originales de FIRMAN.
- Les unités utilisées pour la puissance principale à la place de l'alimentation électrique existante là où l'utilitaire est présent ou à la place de l'alimentation du réseau public là où le service d'alimentation électrique n'existe pas normalement.

## Limites De La Garantie Implicite Et Des Dommages Indirects

FIRMAN décline toute obligation de couvrir toute perte de temps, l'utilisation de ce produit, le fret ou toute autre réclamation secondaire ou indirect par quiconque d'utiliser ce produit. CETTE GARANTIE EST EN LIEU ET PLACE DE TOUTE AUTRE GARANTIE, EXPLICITE OU IMPLICITE, Y COMPRIS LES GARANTIES DE QUALITÉ MARCHANDE OU D'ADAPTATION À UN USAGE PARTICULIER.

Une unité fournis en remplacement seront soumis à la garantie de l'unité originale. La durée de la garantie du produit échangé continuera à être calculée en fonction de la date d'achat de l'unité d'origine.

Cette garantie vous donne certains droits juridiques qui peuvent varier d'un pays à l'autre. Votre pays peut également avoir d'autres droits que vous pourriez avoir ce qui ne sont pas mentionnés dans cette garantie.

## Information de Contact

Vous pouvez contacter FIRMAN par:

### Adresse

Firman Power Equipment Inc.  
Attn: Customer Service  
8716 West Ludlow Dr. Suite #6  
Peoria, AZ 85381  
[www.firmanpowerequipment.com](http://www.firmanpowerequipment.com)

*Nous sommes PUISSANCE FIRMAN - Et nous sommes là pour vous.*

**Service Clientèle- 1-844-347-6261(1-844-FIRMAN1)**

**6am PST(9am EST) jusqu'à 8pm EST(5pm PST)**

**Service technique Bureau - 1-844-347-6261(1-844-FIRMAN1)**

**6am PST(9am EST) jusqu'à 8pm EST(5pm PST)**

**24/7 Support Technique - 1-844-347-6261(1-844-FIRMAN1)**

---

## FIRMAN POWER EQUIPMENT INC. LA GARANTIE DU SYSTÈME D'ÉMISSION

### LA DÉCLARATION DE GARANTIE DU CONTRÔLE DES ÉMISSIONS D'ÉCHAPPEMENT ET D'ÉVAPORATION POUR MOTEURS DE L'ESSENCE, CALIFORNIE ET LA FÉDÉRATION

#### DES DROITS ET DES OBLIGATIONS DE VOTRE GARANTIE

La Commission de l'air Ressources de Californie, l'Agence de la Protection Environnemental des États-Unis ("EPA") et FIRMAN Énergie Electrique,SARL (FIRMAN), sont contents d'expliquer la garantie des systèmes de contrôle des émissions et évaporations d'échappement de gaz sur votre Petit Moteur Hors-Route ("PMHR") et de l'équipement du moteur alimenté dans les années 2021-2022 ou tard le cas échéant. En Californie et aux États-Unis, PMHR et le moteur alimenté doivent être conçu, fabriqué et équipé pour répondre à la Californie comme applicable. En Californie et aux États-Unis, PMHR et le moteur alimenté doivent être conçu, fabriqué et équipé pour répondre aux normes anti-smog rigoureuses de la Californie et de l'APE. FIRMAN doit garantir des systèmes de contrôle des émissions et évaporations d'échappement de gaz sur PMHR et de l'équipement du moteur alimenté pour la période indiquée ci-dessous pourvu qu'il n'y ait eu aucun abus, négligence ou entretien inadéquat de votre PMHR ou l'équipement moteur alimenté. Vos systèmes de contrôle des émissions d'échappement peuvent inclure des pièces telles que les carburateurs, systèmes d'injection de carburant, le système d'allumage et les convertisseurs catalytiques. Il peut également inclure un système de contrôle des émissions par évaporation qui peut inclure des réservoirs de carburant, les conduites de carburant, bouchons de carburant, les soupapes, les bidons, les filtres, les tuyaux de vapeur, les colliers, ceintures, et autres composants associés. Pour les moteurs inférieures ou égales à 80 cc, seul le réservoir de carburant est soumis aux exigences de la garantie de contrôle des émissions par évaporation de cette section (Californie seulement).

#### LES RESPONSABILITÉS DE GARANTIE DU PROPRIÉTAIRE:

Comme le propriétaire de PMHR ou de l'équipement du moteur alimenté, vous êtes responsable de l'exécution de l'entretien requis indiqué dans votre manuel du propriétaire. FIRMAN vous recommande de conserver tous les reçus couvrant l'entretien de votre PMHR ou l'équipement de moteur alimenté, mais FIRMAN ne peut pas refuser la garantie uniquement pour le manque de recettes.

Comme le propriétaire de PMHR de l'équipement du moteur alimenté, vous devez, cependant, être conscient que FIRMAN peut vous refuser la couverture de garantie si votre MHR ou l'équipement de moteur alimentés ou une des parties a échoué en raison d'abus, de négligence, de mauvais entretien ou des modifications non approuvées.

Vous êtes responsable de présenter votre PMHR ou l'équipement de moteur alimenté à un centre de distribution ou un service FIRMAN dès qu'un problème existe. Les réparations sous garantie doivent être effectuées dans un délai raisonnable, ne dépassant pas 30 jours. Si vous avez des questions concernant votre couverture de garantie, vous devez contacter un FIRMAN au 1-844-347-6261 ou [support@firmanpowerequipment.com](mailto:support@firmanpowerequipment.com).

#### LA COUVERTURE DE LA GARANTIE D'ÉMISSIONS GÉNÉRALES

La période de garantie commence à la date où le moteur ou l'équipement est livré à un acheteur ultime. FIRMAN garantit à l'acheteur final et à chaque acheteur suivant que le moteur est:

Conçu, construit et équipé afin de se conformer à toutes les réglementations applicables adoptées par la Commission de l'air Ressources de Californie et de l'APE des États-Unis; et exempts de défauts matériels et de fabrication qui causent la défaillance d'une pièce garantie identique à tous égards importants à la partie tel que décrit dans la demande de fabricants de moteurs pour la certification:

La garantie sur les pièces liées aux émissions est comme suivant:

(1) Toute pièce garantie qui ne soit pas prévu de le remplacer en tant entretien requis dans le manuel du propriétaire fourni est garanti pour la période de la garantie indiquée ci-dessus. Si une telle pièce tombe en panne pendant la période de couverture de la garantie, la pièce sera réparée ou remplacée par FIRMAN sans frais pour le propriétaire. Toute pièce réparée ou remplacée en vertu de la garantie sera garanti pour la période de garantie restante.

(2) Toute pièce garantie qui est prévue uniquement pour l'inspection régulière dans le manuel du propriétaire fourni est garanti pour la période de la garantie indiquée ci-dessus. Toute pièce réparée ou remplacée sous garantie sera garanti pour la période de garantie restante.

(3) Toute pièce garantie dont le remplacement est prévu que l'entretien requis dans le manuel du propriétaire fourni, est garanti pour la période de temps avant le premier remplacement prévu pour cette pièce. Si la pièce fait défaut avant le premier remplacement prévu, la pièce sera réparée ou remplacée par FIRMAN sans frais pour le propriétaire. Toute pièce réparée ou remplacée sous garantie sera garanti pour le reste de la période avant le premier point de remplacement prévu pour la partie.

(4) La réparation ou le remplacement de toute pièce sous garantie en vertu de la garantie doivent être effectuées sans frais pour le propriétaire à la station de garantie.

(5) Nonobstant les dispositions du paragraphe (4) ci-dessus, les services de garantie ou des réparations doivent être fournis par FIRMAN qui sont franchisés de réparer les moteurs en question.

(6) Le propriétaire ne doit pas être facturé pour le travail de diagnostic qui conduit à la détermination que la pièce garantie est effectivement défectueuse, à condition que ce travail de diagnostic est effectué à une station de garantie.

(7) FIRMAN est responsable des dommages à d'autres composants du moteur causés directement par une défaillance sous garantie de toute pièce garantie.

(8) Tout au long de la période de garantie d'émission au sens du paragraphe (b) (2), FIRMAN maintiendra un approvisionnement des pièces garanties suffisantes pour répondre à la demande prévue pour de telles pièces.

(9) Toute pièce de remplacement peut être utilisé dans l'exécution de tout entretien ou la réparation sous garantie et doit être fourni sans frais pour le propriétaire. Une telle utilisation ne réduira pas les obligations de garantie du fabricant.

(10) Des pièces ajoutés ou modifiées qui ne sont pas exemptés par la Commission de l'air Ressources de Californie ne peuvent être utilisées. L'utilisation des pièces ajoutés ou modifiées non exemptées par l'acheteur final sera un motif de refus d'une réclamation de garantie.

Le fabricant ne sera pas responsable de garantir les défaillances de pièces garanties causées par l'utilisation des pièces ajoutés ou modifiées non-exemptée.

### DES PIÈCES SOUS LE COUVERT DE LA GARANTIE

Voici la liste des pièces (si équipée) qui est couvert par la garantie fédérale et les systèmes de contrôle des émissions en Californie.

1. Système d'allumage comprenant: <ul style="list-style-type: none"><li>- Bougie</li><li>- Bobine d'allumage</li></ul>	4. Système d'induction d'air y compris: <ul style="list-style-type: none"><li>- Tuyau d'admission / collecteur</li><li>- Purificateur d'air</li></ul>
2. Système du mesure de carburant: <ul style="list-style-type: none"><li>- Réservoir de carburant</li><li>- Capot du réservoir</li><li>- Tuyau de carburant et ses raccords / pinces</li><li>- Carburateur assemblé y compris les pièces internes et les joints</li></ul>	5. Reniflard du carter assemblage y compris: <ul style="list-style-type: none"><li>- Tuyau de connexion du reniflard</li></ul>
3. Silencieux catalytic assemblé, y compris: <ul style="list-style-type: none"><li>- Collecteur d'échappement</li><li>- Convertisseur catalytique</li><li>- Joint de silencieux</li><li>- Vanne d'impulsion</li></ul>	6. Système de contrôle des émissions d'évaporation du réservoir de carburant y compris: <ul style="list-style-type: none"><li>- Vannes de purge</li><li>- Cartouche de carbone</li><li>- Tuyaux de vapeur et ses raccords / pinces</li></ul>

### Limites

Cette garantie des systèmes de contrôle des émissions ne doit pas comprendre une des caractéristiques suivantes:

- (a) Les dommages indirects tels que la perte de temps, désagrément, perte d'usage du moteur ou de l'équipement, etc.
- (b) Des frais de diagnostic et de contrôle qui ne causent pas d'un service de garantie éligible effectué.

FIRMAN POWER EQUIPMENT INC.

Email: [support@firmanpowerequipment.com](mailto:support@firmanpowerequipment.com)

[www.firmanpowerequipment.com](http://www.firmanpowerequipment.com)

**Firman Power Equipment Inc.**

8716 West Ludlow Dr. Suite #6

Peoria, AZ 85381

[www.firmanpowerequipment.com](http://www.firmanpowerequipment.com)