



IMPORTANT: Read the Operator's manual thoroughly, and follow safe operating practices.



WARNING: When working with the product, wear the required personal safety equipment.

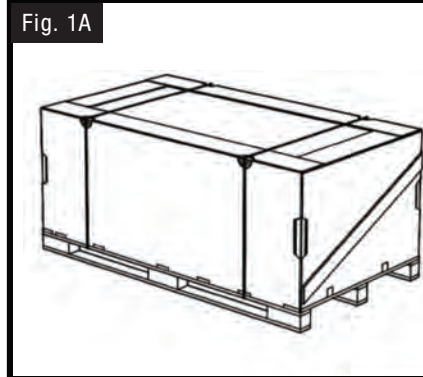

Fig. 1A

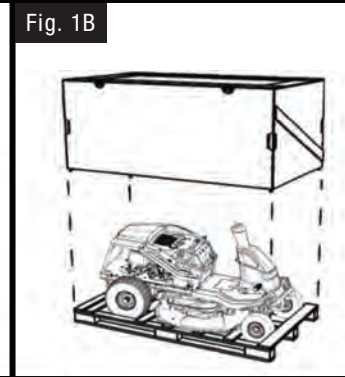

Fig. 1B

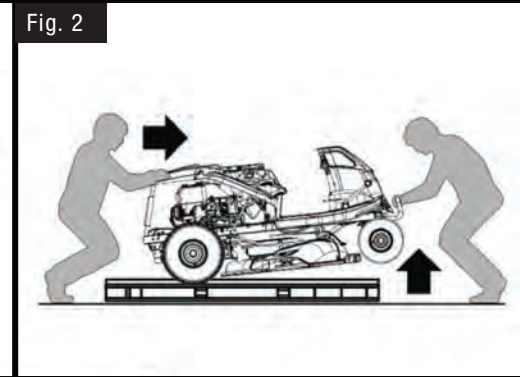

Fig. 2

1 OPENING THE SHIPPING CRATE

The mower is shipped partially dismantled and packaged in a crate to protect it during transport as shown in **Fig. 1A**.

1. Remove all shrink wrap and cut the plastic straps that surround the shipping crate.
2. Lift and remove the corrugated exterior cover from the shipping crate. Refer to **Fig. 1B**.

2 REMOVING THE MOWER FROM THE PALLET

CAUTION : THE RIDING MOWER IS HEAVY. IT IS RECOMMENDED THAT THE NEXT STEP IS CONDUCTED BY TWO PEOPLE.

3. Carefully lift the front end of the mower vertically and over the end of the blade. **DO NOT STRAIN YOURSELF.**
4. Once the front tires have cleared the pallet, push the mower off the wooden pallet and move it to level ground. Refer to **Fig. 2**.

CAUTION : WEAR HEAVY GLOVES WHILE REMOVE THE MOWER FROM THE SHIPPING CRATE AND WOODEN PALLET.

IMPORTANT : TO PREVENT DAMAGING THE BLADE DECK AND BLADE, MOVE THE CUTTING DECK TO ITS MAXIMUM HEIGHT BEFORE DRIVING THE RIDING MOWER OFF THE WOODEN BASE PLATFORM.

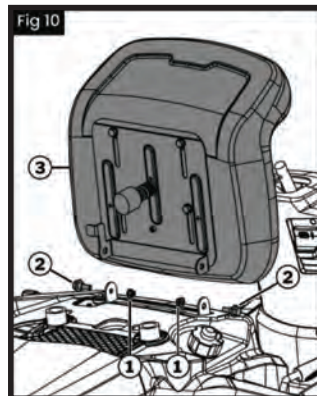
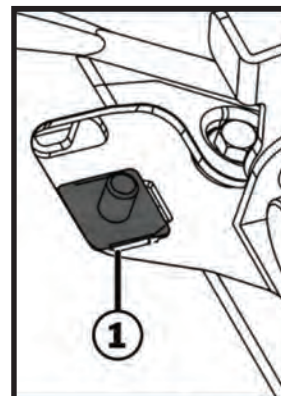

Fig. 10

3 MOUNT THE SEAT

1. Unfasten the two M8 Nuts and Bolts (1-2) from the Seat Brackets located on top of the mower. Refer to **Fig. 10**.
2. Mount the seat onto the seat Brackets using the released two M8 nuts and bolts as illustrated. Refer to **Fig. 11**.
3. Loosen the four bolts under the seat and move the seat back and forth until it is in the appropriate position.



CHECKING THE SEAT CONTACT SWITCH

The seat contact switch (1) ensures that the engine cuts off when nobody is on the seat when the mower mechanism is switched on or when the parking brake is not locked.

IMPORTANT: To test the seat contact switch, you will need to need to start the mower. Refer to **STARTING ENGINE** of your operator's manual

1. Sit on the operator's seat.
2. Apply the brake/clutch pedal or the brake pedal.
3. Start the engine and let it run at maximum RPM.
4. Engage the mower mechanism.
5. Soulagez votre poids du siège en vous tenant debout avec précaution, mais ne descendez pas de la tondeuse.

NOTE: If the seat contact switch is disengaged, the engine is not allowed to start!

IMPORTANT: THE TOTAL WEIGHT CAPACITY (OPERATOR AND LOAD) MUST NOT EXCEED 113 KG. (250 LBS.).

4 INSTALL THE STEERING WHEEL ASSEMBLY

1. Install the direction rod assembly to the designated position of the lawn mower as shown in **Fig. 13**.
2. Install the shroud of direction rod to the designated position of the lawn mower as shown in **Fig. 15**.
3. Install the steering wheel assembly to the designated position of the lawn mower as shown in **Fig. 17**.

Fig. 13

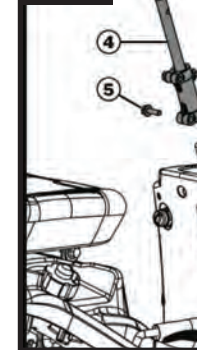

Fig. 15

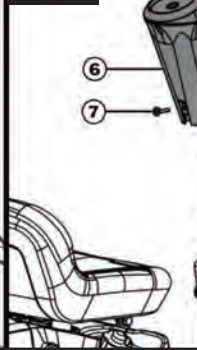
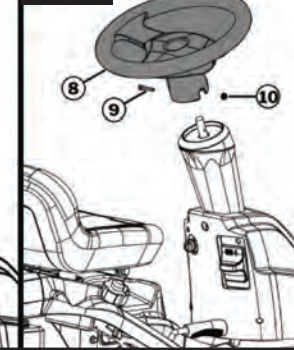

Fig. 17



NOTE PAY ATTENTION TO THE ORIENTATION OF THE PARTS WHEN MOUNTING THE STEERING WHEEL.

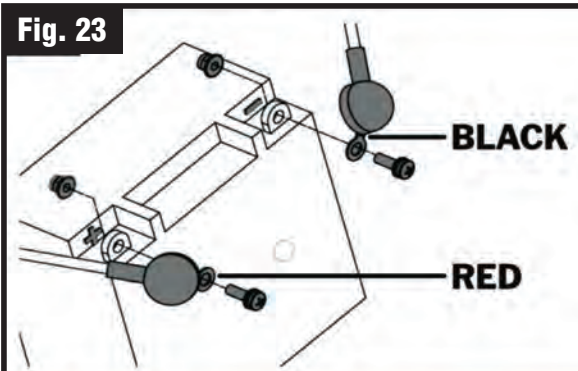

Fig. 23

5 CONNECTING THE BATTERY

1. Connect the battery connectors to the machine connection leads and tighten the two screws. The red wire connects to the POSITIVE electrode(+), and the black wire connects to the NEGATIVE electrode (-).
2. Secure the battery with a small rubber strap.

WARNING :

WHEN ATTACHING BATTERY CABLES, ALWAYS CONNECT THE POSITIVE (+) (RED) WIRE TO ITS TERMINAL FIRST, FOLLOWED BY THE NEGATIVE (-) (BLACK) WIRE.

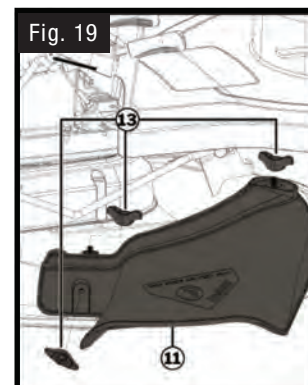

Fig. 19

6-A. INSTALL THE SIDE DISCHARGE COVER

1. Install a discharge cover (11) in the designated location on the mower deck as shown in **Fig. 19**.

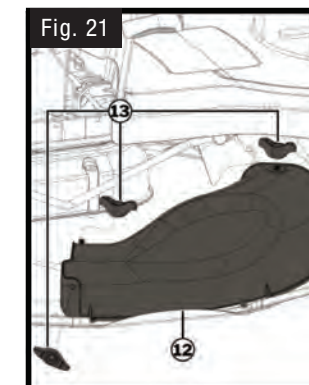
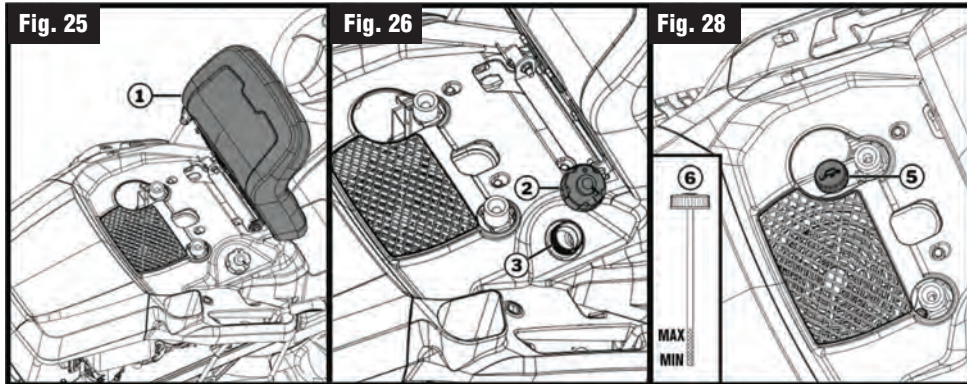

Fig. 21

6-2. INSTALL THE MULCHING KIT

1. Remove the discharge cover (11) as shown **Fig. 19**.
2. Install the mulching kit (12) to the designated position of the lawn mower as shown in **Fig. 21**.

CAUTION! BATTERY POSTS, TERMINALS, AND RELATED ACCESSORIES CONTAIN LEAD AND LEAD COMPOUNDS, CHEMICALS KNOWN TO CAUSE CANCER AND REPRODUCTIVE HARM. WASH HANDS AFTER HANDLING.



7. CHECKING THE FUEL AND FILLING THE TANK

FUEL:
Unleaded gasoline, min 90 octane

1. Switch off the engine and remove
2. Wait until the engine has cooled down somewhat (risk of explosion if the fuel catches fire!)
3. Fold the seat (1) forwards.
4. Open the tank cap (2) and pour the fuel into the tank (3).
5. Close the tank cap (2).
6. Fold the seat (1) back.

IMPORTANT : THE MACHINE IS SHIPPED WITHOUT LUBRICATING OIL IN THE ENGINE. IRREPARABLE DAMAGE TO THE ENGINE: ADD THE APPROPRIATE AMOUNT OF OIL BEFORE STARTING THE ENGINE.

7. CHECKING THE OIL AND FILLING OIL:

From 5 to 35 °C: SA E30
From -15 to +5 °C: 5W-30 or 10W-30
From -25 to +35 °C: Synthetic 5W-30 or 10W-30

Use a suitable funnel or a pipe when pouring in the oil so that no oil is spilled on the engine, the housing or the ground.

1. Fold the seat (1) forwards.
2. Unscrew the oil neck (5) cap.
3. Pour in oil into the portal until the oil level can be seen between the MIN and MAX marks on the oil dipstick (6). Do not the engine!
4. Screw the oil filler neck (5) cap on again.
5. Fold the seat (1) back. Refer to Figures 25 and 28

NOTE AVOID OVERFILLING THE FUEL TANK! SPACE MUST BE LEFT FOR EXPANSION.

8. SAFETY RECOMMENDATIONS

THIS SYSTEM SHOULD NOT BE STARTED OR OPERATED WITHOUT FIRST READING THE OPERATOR'S MANUAL AND BECOMING FAMILIAR WITH ALL GENERAL WARNINGS.

WARNING! NON-OBSERVANCE WILL RESULT IN THE RISK OF SEVERE INJURY OR DEATH TO ONESELF OR OTHERS.

DANGER! NON-OBSERVANCE WILL RESULT IN THE RISK OF INJURY TO ONESELF OR OTHERS.

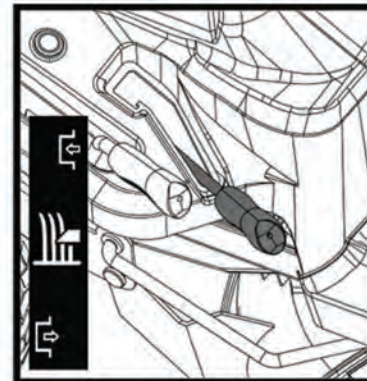
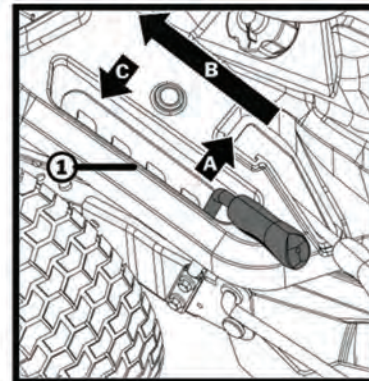
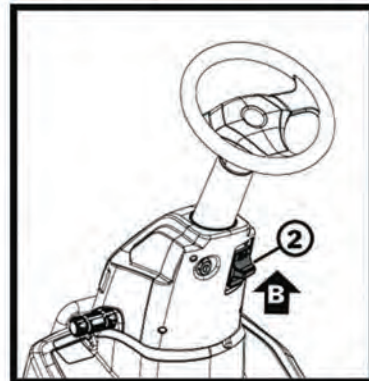
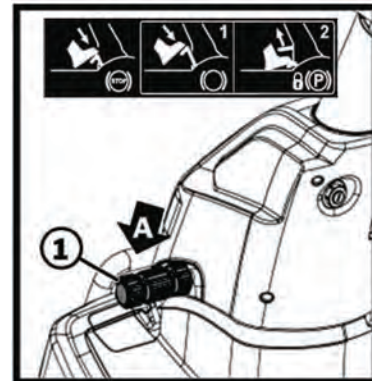

9. TO START THE ENGINE:

1. Sit on the operator's seat.
2. Operate the parking brake.
 - Fully depress the brake / clutch pedal.
 - Move the parking brake lever up.
 - Release the brake / clutch pedal.
3. Lift the cutting height adjustment lever to its max height.
4. Disengage the blade rotation engagement lever.
5. Shift the drive and speed change engagement lever to neutral "N".
6. Shift the engine throttle lever to accelerated position "CHOKE".
7. Turn the ignition key first to "I" position and then to "START" position.
8. As soon as the engine starts, release the ignition key which will return to "I" position.
9. Shift the engine throttle between "SLOW" and "FAST".

10. TO STOP THE ENGINE:

1. Disengage the blade rotation engagement lever.
2. Make sure that the drive and speed change engagement lever is set to neutral "N".
3. Operate the parking brake.
 - Fully depress the brake / clutch pedal.
 - Move the parking brake lever down to set.
 - Release the brake / clutch pedal.
4. Turn the ignition key to the "0" position.
5. Remove the ignition key.

11. MACHINE SAFETY

Your lawn mower has been designed in accordance with specific safety standards.

Safety systems operate as follows:

Prevent engine start unless all machine's safety conditions are in place.

Conditions to be compiled with :

1. Start switch end position.
2. Parking brake engaged.
3. Cutting blade disengaged.
 - In case even one safety condition lacks, stop engine.



The engine stops if:

1. The operator leaves the driving seat with blade rotation enabled.
2. The operator leaves the driving seat without parking.
3. The operator engages the drive engagement pedal either forward or backward while parked.

HAZARD!

NEVER TAMPER WITH THE SAFETY SWITCHES AND THEIR POWER LEADS. IN CASE OF A FAULT, DO NOT USE THE MACHINE BUT CONTACT AN AUTHORIZED SERVICE CENTER.

Danger if protective devices are removed or manipulated! Do not operate with any protective devices removed or manipulated. Defective protective devices must be repaired or renewed immediately

Above all, the protective devices include:

1. Brake contact switch.
2. Mower mechanism contact switch.
3. Seat contact switch.
4. Mower mechanism covers.
5. Belt covers.

WARNING!

DANGERS DUE TO OVERLOADING THE RIDE-ON MOWER!

Make sure that the permissible inclines /declines are not exceeded. Exceeding these values may exceed the braking capacity of the ride-on mower and lead to dangerous situations!

NOTE

Bear in mind that the ride-on mower is not approved for road use, and thus is not allowed to be driven on public roads.



IMPORTANT: Lisez attentivement le manuel de l'opérateur et respectez les pratiques d'utilisation sécuritaires.



AVERTISSEMENT: Lorsque vous travaillez avec le produit, portez l'équipement de sécurité individuelle requis.

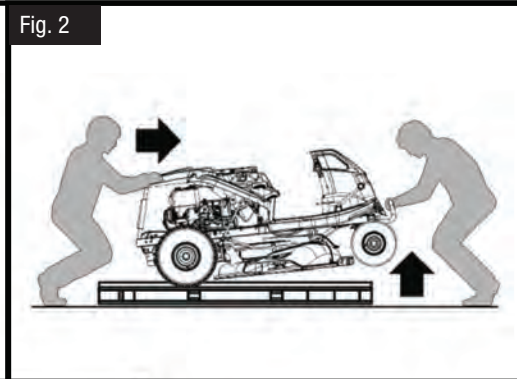
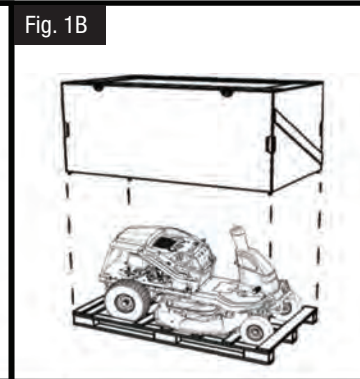
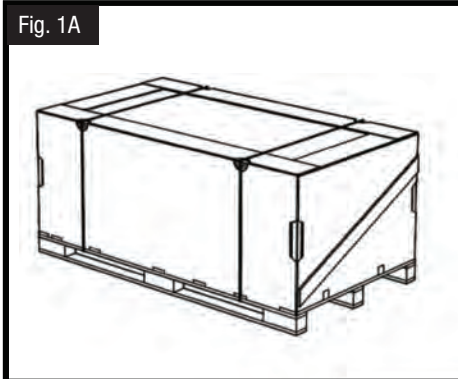

1 OUVERTURE DE LA CAISSE D'EXPÉDITION

La tondeuse est expédiée partiellement démontée et emballée dans une caisse pour la protéger pendant le transport, comme illustré à la Fig 1A.

1. Retirez tout le film rétractable et coupez les sangles en plastique qui entourent la caisse d'expédition.
2. Soulevez et retirez le revêtement extérieur ondulé de la caisse d'expédition. Voir la Fig. 1B.

2 RETRAIT DE LA TONDEUSE DE LA PALETTE

ATTENTION : LA TONDEUSE AUTOPORTÉE EST LOURDE IL EST RECOMMANDÉ D'ÊTRE RÉALISÉ À DEUX PERSONNES.

3. Soulevez soigneusement l'extrémité avant de la tondeuse verticalement et par-dessus l'extrémité de la palette. **NE VOUS FORCEZ PAS.**
4. Une fois que les pneus avant ont quitté la palette, poussez la tondeuse hors de la palette en bois et déplacez-la vers un emplacement de levier. Se référer à la Fig. 2

PRÉCAUTION : PORTEZ DES GANTS ÉPAIS LORSQUE VOUS RETIREZ LA TONDEUSE DE LA CAISSE D'EXPÉDITION ET DE LA PALETTE EN BOIS.

IMPORTANT : POUR ÉVITER D'ENDOMMAGER LE PLATEAU DE COUPE ET LA LAME, DÉPLACEZ LE PLATEAU DE COUPE À SA HAUTEUR MAXIMALE AVANT DE SORTIR LA TONDEUSE AUTOPORTÉE DE LA PLATEFORME DE BASE EN BOIS.

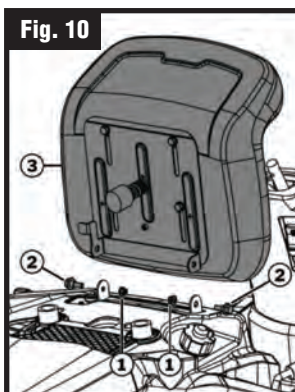

3 MONTER LE SIÈGE

1. Dévissez les deux écrous et boulons M8 (1-2) des supports de siège situés sur le dessus de la tondeuse. Consultez Fig. 10.
2. Fixez le siège sur ses supports à l'aide des deux écrous et boulons M8, comme illustré. Voir la Fig. 11.
3. Desserrez les quatre boulons sous le siège et déplacez le siège d'avant en arrière jusqu'à ce qu'il soit dans la position appropriée.

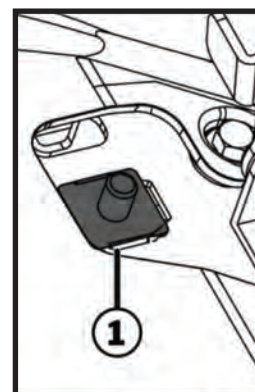

Vérification du contacteur du siège

L'interrupteur de contact du siège (1) assure l'arrêt du moteur lorsque personne ne se trouve sur le siège lorsque le mécanisme de coupe est allumé ou lorsque le frein de stationnement n'est pas verrouillé.

IMPORTANT : Pour tester l'interrupteur de contact du siège, vous devrez démarrer la tondeuse. Reportez-vous à la section DÉMARRAGE DU MOTEUR de votre manuel d'utilisation

1. Asseyez-vous sur le siège de l'opérateur.
2. Appuyez sur la pédale de frein/embrayage ou sur la pédale de frein.
3. Démarrez le moteur et laissez-le tourner à plein régime.
4. Engagez le mécanisme de la tondeuse.
5. Soulagez votre poids du siège en vous levant prudemment, mais ne descendez pas de la tondeuse.

NOTE: Si l'interrupteur de contact du siège est désactivé, le moteur ne peut pas démarrer !

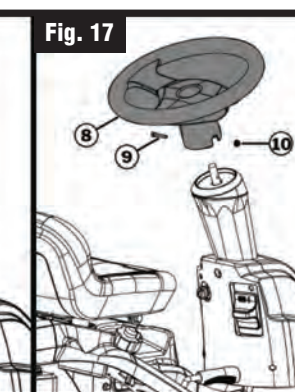
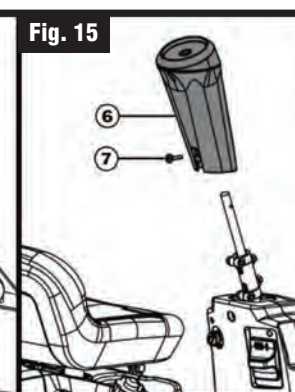
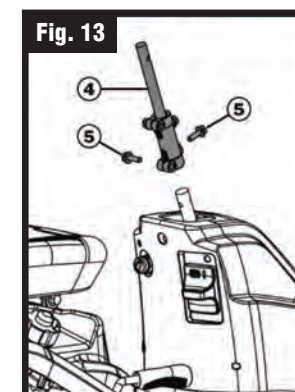

4 INSTALLER L'ENSEMBLE DU VOLANT

1. Installez l'ensemble de la tige de direction à la position désignée de la tondeuse à gazon, comme illustré à la Fig. 13.
2. Installez le carénage de la tige de direction à la position désignée de la tondeuse à gazon comme indiqué dans Fig. 15.
3. Installez le volant à l'emplacement prévu sur la tondeuse à gazon, comme indiqué sur la figure Fig. 17.

NOTE FAITES ATTENTION À L'ORIENTATION DES PIÈCES LORS DU MONTAGE DU VOLANT.

IMPORTANT: LA CAPACITÉ DE POIDS TOTALE (OPÉRATEUR ET CHARGE) NE DOIT PAS DÉPASSER 113 KG (250 LBS).

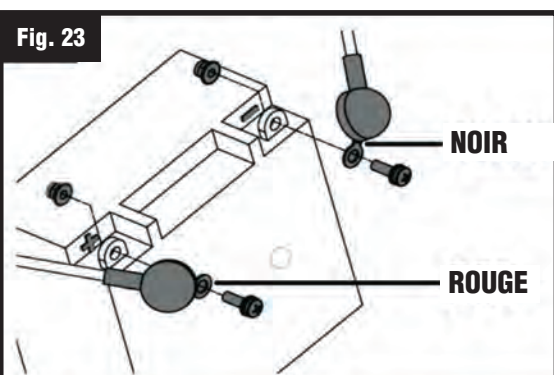

5 CONNEXION DE LA BATTERIE

1. Connectez les connecteurs de la batterie aux câbles de connexion de la machine et serrez les deux vis. Le fil rouge se connecte à l'électrode POSITIVE (+) et le fil noir à l'électrode NÉGATIVE (-).
2. Fixez la batterie avec une petite sangle en caoutchouc.



PRÉCAUTION : LORSQUE VOUS RACCORDEZ LES CÂBLES DE LA BATTERIE, CONNECTEZ TOUJOURS LE FIL POSITIF (+) (ROUGE) À SA BORNE EN PREMIER, SUIVI DU FIL NÉGATIF (-) (NOIR).

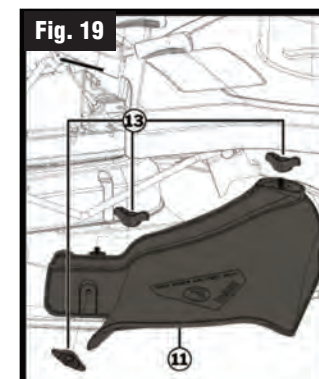

6-A. INSTALLER LE COUVERCLE DE DÉCHARGE LATÉRALE

1. Installez un couvercle de décharge (11) à l'emplacement prévu sur le plateau de coupe, comme illustré à la Fig. 19.

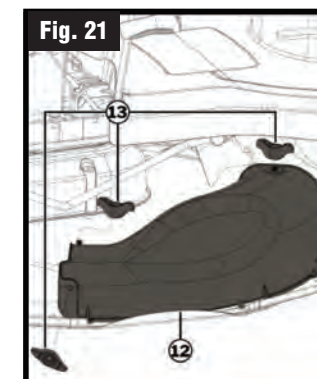

6-2. INSTALLER LE KIT DE PAILLAGE

1. Retirez le couvercle d'éjection (11) comme indiqué sur la figure 19.2.
2. Installez le kit de paillage (12) à l'emplacement prévu sur la tondeuse à gazon, comme indiqué sur la Fig. 21.

PRÉCAUTION : Les bornes de batterie, les cosses et les accessoires connexes contiennent du plomb et des composés de plomb, des substances chimiques reconnues pour causer le cancer et des troubles de la reproduction. Se laver les mains après manipulation.

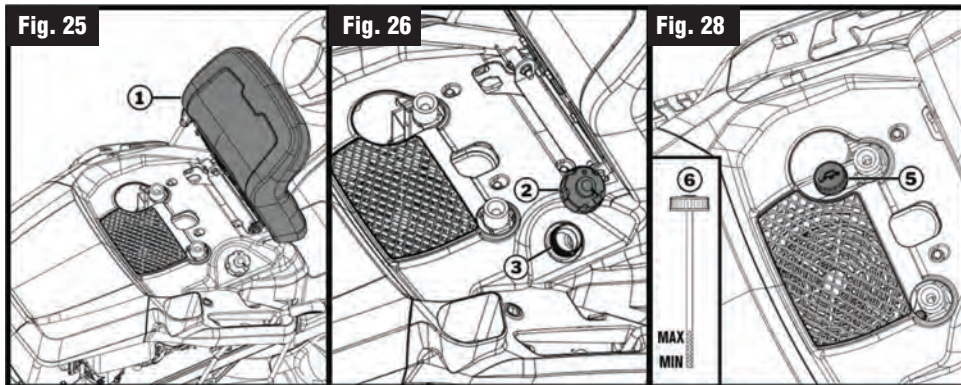

**ÉVITEZ DE TROP REMPLIR LE RÉSERVOIR DE CARBURANT !
IL FAUT LAISSER DE L'ESPACE POUR L'EXPANSION.**

7. VÉRIFICATION DU CARBURANT ET REMPLISSAGE DU RÉSERVOIR

CARBURANT : Essence sans plomb, indice d'octane minimum 90

1. Coupez le moteur et retirez.
2. Attendez que le moteur ait un peu refroidi (risque d'explosion si le carburant prend feu !)
3. Rabattez le siège (1) vers l'avant.
4. Ouvrez le bouchon du réservoir (2) et versez le carburant dans le réservoir (3).
5. Fermez le bouchon du réservoir (2).
6. Rabattez le siège (1) vers l'arrière.

7. VÉRIFICATION DE L'HUILE ET REMPLISSAGE

D'HUILE :

de 5 à 35 °C : SA E30

de -15 à +5 °C : 5W-30 ou 10W-30

de -25 à +35 °C : Synthétique 5W-30 ou 10W-30

Utilisez un entonnoir approprié ou un tuyau lors du versement de l'huile afin d'éviter tout déversement d'huile sur le moteur, le carter ou le sol.

1. Rabattez le siège (1) vers l'avant.
2. Dévissez le bouchon du goulot de remplissage d'huile (5).
3. Versez de l'huile dans le carter jusqu'à ce que le niveau soit visible entre les repères MIN et MAX sur la jauge d'huile (6). Ne surchargez pas le moteur !
4. Revissez le bouchon du goulot de remplissage d'huile (5).
5. Rabattez le siège (1). Voir les figures 25 et 28.

⚠ IMPORTANT :

LA MACHINE EST EXPÉDIÉE SANS HUILE DE LUBRIFICATION DANS LE MOTEUR. DOMMAGES IRRÉPARABLES AU MOTEUR : AJOUTER LA QUANTITÉ D'HUILE APPROPRIÉE AVANT DE DÉMARRER LE MOTEUR.

8. RECOMMANDATIONS DE SÉCURITÉ

CE SYSTÈME NE DOIT PAS ÊTRE DÉMARRÉ NI UTILISÉ SANS AVOIR PRÉALABLEMENT LU LE MANUEL DE L'OPÉRATEUR ET S'ÊTRE FAMILIARISÉ AVEC TOUS LES AVERTISSEMENTS GÉNÉRAUX.

⚠ AVERTISSEMENT!

LE NON-RESPECT ENTRAÎNERA UN RISQUE DE BLESSURES GRAVES OU DE MORT POUR SOI-MÊME OU POUR AUTRES.

⚠ DANGER!

LE NON-RESPECT ENTRAÎNERA UN RISQUE DE BLESSURE POUR SOI-MÊME OU POUR AUTRES.

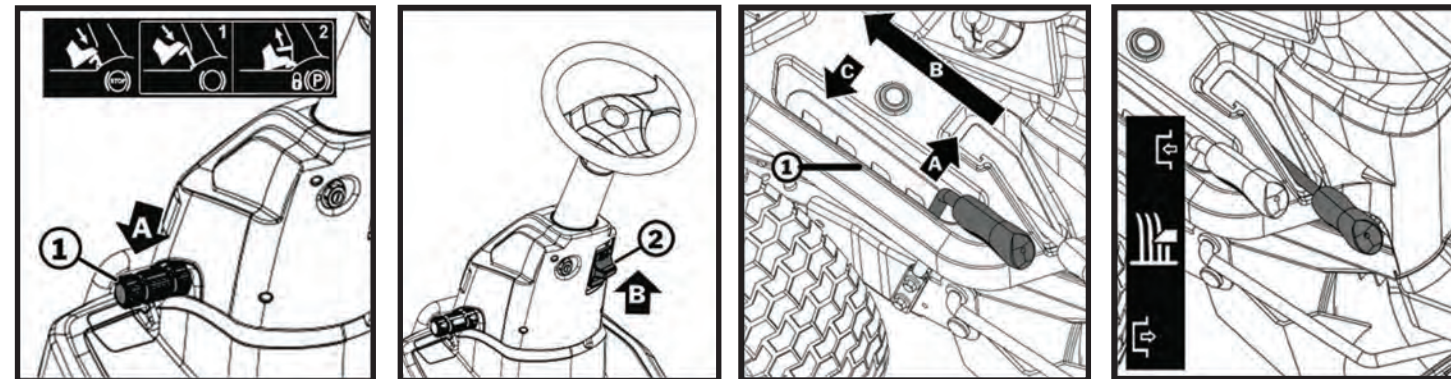

9. POUR DÉMARRER LE MOTEUR :

1. Asseyez-vous sur le siège de l'opérateur.
2. Actionnez le frein de stationnement.
 - Appuyez à fond sur la pédale de frein/embrayage
 - Déplacez le levier du frein de stationnement vers le haut.
 - Relâchez la pédale de frein/embrayage.
3. Soulevez le levier de réglage de la hauteur de coupe à sa hauteur maximale.
4. Désengagez le levier d'engagement de rotation de la lame.
5. Placez le levier d'engagement de la transmission et du changement de vitesse au point mort « N ».
6. Déplacez le levier d'accélérateur du moteur en position accélérée **CHOKE**.
7. Tournez d'abord la clé de contact sur la position « I », puis sur la position « START ».
8. Dès que le moteur démarre, relâchez la clé de contact qui reviendra en position « I ».
9. Déplacez la manette des gaz du moteur entre « SLOW » et « FAST ».

10. POUR ARRÊTER LE MOTEUR :

1. Désengagez le levier d'engagement de rotation de la lame.
2. Assurez-vous que le levier d'engagement de la transmission et du changement de vitesse est réglé sur la position neutre « N ».
3. Actionnez le frein de stationnement.
 - Appuyez à fond sur la pédale de frein/embrayage.
 - Déplacez le levier du frein de stationnement vers le bas pour le régler.
 - Relâchez la pédale de frein/embrayage.
4. Tournez la clé de contact sur la position « 0 ».
5. Retirez la clé de contact.

11. SÉCURITÉ DES MACHINES

Votre tondeuse à gazon a été conçue conformément à des normes de sécurité spécifiques. Les systèmes de sécurité fonctionnent comme suit : Empêcher le démarrage du moteur si toutes les conditions de sécurité de la machine ne sont pas réunies.

Conditions à remplir avec :

1. Interrupteur de démarrage en position finale.
2. Frein de stationnement serré.
3. Lame de coupe désengagée..
 - Si une seule condition de sécurité fait défaut, arrêtez le moteur.



Le moteur s'arrête si :

1. L'opérateur quitte le siège conducteur avec la rotation de la lame activée.
2. L'opérateur quitte le siège conducteur sans se garer.
3. L'opérateur actionne la pédale d'engagement de la transmission vers l'avant ou vers l'arrière pendant le stationnement.

⚠ DANGER!

NE JAMAIS INTERFÉRER LES INTERRUPTEURS DE SÉCURITÉ ET LEURS CÂBLES D'ALIMENTATION. EN CAS DE PANNE, NE PAS UTILISER LA MACHINE MAIS CONTACTER UN CENTRE DE SERVICE AGRÉÉ.

Danger en cas de retrait ou de manipulation des dispositifs de protection ! Ne pas utiliser l'appareil si les dispositifs de protection sont retirés ou manipulés. Les dispositifs de protection défectueux doivent être réparés ou remplacés immédiatement.

Les dispositifs de protection comprennent avant tout :

1. Contacteur de frein.
2. Contacteur du mécanisme de tondeuse.
4. Contacteur du siège.
5. Capots du mécanisme de tondeuse.
6. Capots de courroie.

⚠ AVERTISSEMENT!

DANGERS DUS À LA SURCHARGE DE LA TONDEUSE AUTOPORTÉE !

Veillez à ne pas dépasser les pentes autorisées. Le dépassement de ces valeurs peut endommager la capacité de freinage de la tondeuse autoportée et entraîner des situations dangereuses !

NOTE

Veillez noter que la tondeuse autoportée n'est pas homologuée pour un usage routier et qu'elle n'est donc pas autorisée à circuler sur la voie publique.