

BENCHMARK^{MC}

5140-041

HH0407



MANUEL

BENCHMARKTM

**MIDLAND
POWER** 

Ce produit est pris en charge par **Midland Power**.
Contactez-nous directement pour obtenir de l'aide sur la
garantie et tout autre assistance. Ne retournez pas ce produit
en magasin.

Vous devez vous enregistrer en ligne pour valider votre
garantie. Cela ne prend qu'une minute... faites-le maintenant
pendant que vous avez toujours votre reçu d'achat.

Enregistrer votre produit en ligne

[www.benchmark.midlandpowerinc.com/
register-warranty](http://www.benchmark.midlandpowerinc.com/register-warranty)



L'assistance pour votre produit est disponible en ligne, y
compris les pièces, les emplacements des centres de service,
et les conseils d'experts en direct

Visitez-nous en ligne à

www.benchmark.midlandpowerinc.com



Ou appelez-nous en tout temps au **1-877-528-3772**.

Merci d'avoir choisi le HH0407 !

Vous avez hâte de démarrer, alors nous garderont cette section courte.

LISEZ CE GUIDE EN ENTIER AVANT D'UTILISER CE PRODUIT ET CONSERVEZ-LE POUR UNE UTILISATION ULTÉRIEURE.

Ce guide de l'utilisateur comprend des instructions importantes à suivre sur la sécurité, la configuration, le fonctionnement et l'entretien du produit. Toutes les informations contenues dans ce guide sont basées sur les informations disponibles au moment de l'impression. Ce guide ou des éditions révisées peuvent être téléchargés sur notre site Web. Aucune partie de cette publication ne peut être reproduite sans autorisation écrite.

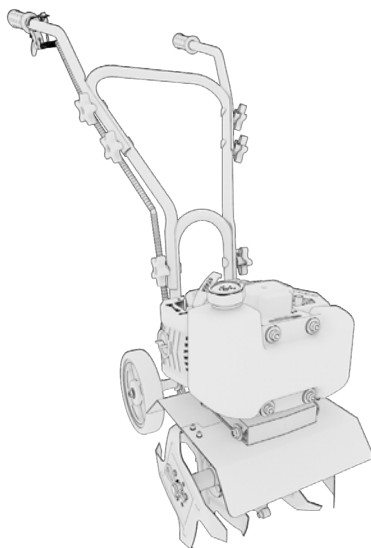

CET ARTICLE RÉPOND À TOUS LES REQUIS DE CERTIFICATION DE:



L'échappement du moteur de ce produit contient des produits chimiques reconnus pour causer le cancer, des malformations congénitales ou d'autres troubles de la reproduction.



©2023 Benchmark. Tous droits réservés.

HH0407_Manual_FR_2023-11-09

TABLE DES MATIÈRES

1. Sécurité	1
2. Renseignez-vous sur votre motoculteur	5
3. Pour commencer	7
4. Vérification avant utilisation	13
5. Démarrage du moteur	15
6. Arrêter le moteur	18
7. Utiliser le motoculteur	19
7.1 Réglage du régulateur de profondeur	19
7.2 Réglage de la largeur de travail	20
7.3 Réglage des roues	23
7.4 Engagement des dents et des roues	24
8. Conseils de labourage	26
8.1 Labourage	26
8.2 Cultiver	26
9. Entretien	27
9.1 Calendrier d'entretien	28
9.2 Nettoyage du filtre à air	29
9.3 Remplacement et nettoyage de la bougie d'allumage	30
9.4 Lubrification du motoculteur	31
9.5 Nettoyer l'arbre d'essieu des dents	31
9.6 Réglage de la Vitesse de ralenti	31
9.7 Modification du carburateur pour un fonctionnement en haute altitude	32
10. Transport et stockage	34
10.1 Vidange du réservoir de carburant	34
10.2 Transport du motoculteur	34
10.3 Stockage	34
11. Dépannage	36
12. Spécifications techniques	38
13. Tout sur la garantie	39

1. SÉCURITÉ

⚠ DANGER	
Using a generator indoors CAN KILL YOU IN MINUTES. Generator exhaust contains carbon monoxide. This is a poison you cannot see or smell.	
	
NEVER use inside a home or garage, EVEN IF doors and windows are open.	Only use OUTSIDE and far away from windows, doors, and vents.
Avoid other generator hazards. READ MANUAL BEFORE USE.	

⚠ AVERTISSEMENT!

Ce produit peut vous exposer à des produits chimiques, y compris le monoxyde de carbone, qui est connu dans l'État de Californie pour causer le cancer et des malformations congénitales ou d'autres problèmes de reproduction. Pour plus d'informations, visitez www.P65Warnings.ca.gov

1.1 SÉCURITÉ DE L'OPÉRATEUR

⚠ AVERTISSEMENT!

- Vérifiez toujours l'huile, le carburant et le filtre à air avant de démarrer le moteur.
- Inspectez, nettoyez et entretenez correctement l'équipement.
- Utiliser le motoculteur conformément aux instructions pour assurer un service sûr et fiable.
- Avant d'utiliser le motoculteur, lisez attentivement le guide de l'utilisateur. Dans le cas contraire, vous risquez de vous blesser ou d'endommager l'équipement.
- Ne faites JAMAIS fonctionner le motoculteur dans un endroit confiné afin d'éviter tout risque d'accident lié aux émissions de monoxyde de carbone, un gaz toxique.
- Veillez à ne pas toucher le système d'échappement pendant l'utilisation, car vous risqueriez de vous brûler.
- Faites attention aux étiquettes d'avertissement. Le système d'échappement du moteur s'échauffe pendant le fonctionnement et reste chaud immédiatement après l'arrêt du moteur.
- L'essence est un liquide hautement inflammable et explosif. Refaites le plein dans un endroit bien ventilé et avec le moteur arrêté.

- L'utilisation d'essence dont la teneur en éthanol est supérieure à 10 % peut endommager le moteur et le système d'alimentation en carburant, et annulera la garantie du fabricant.
- Lorsque vous faites le plein, éloignez le motoculteur des cigarettes, des flammes nues, de la fumée et/ou des étincelles.
- Placez le motoculteur à une distance d'au moins 3 pieds des bâtiments ou d'autres équipements pendant son fonctionnement.
- Sachez comment arrêter rapidement le motoculteur et comprenez le fonctionnement de toutes les commandes. Ne permettez JAMAIS à quiconque d'utiliser le motoculteur sans instructions appropriées.
- Éloignez les enfants, les animaux domestiques et les machines comportant des pièces rotatives pendant le fonctionnement.
- NE PAS utiliser le motoculteur sous la pluie ou la neige.
- NE PAS utiliser le motoculteur s'il est endommagé. Faites réparer la machine avant de l'utiliser.
- NE PAS toucher la bougie d'allumage lorsque le moteur fonctionne ou peu après son arrêt.
- Porter des protections pour les oreilles et les yeux lors de l'utilisation de cet appareil.
- Portez des chaussures de travail robustes à semelle rugueuse (les chaussures à embout d'acier sont recommandées), ainsi qu'un pantalon et une chemise ajustés. Ne jamais utiliser cette machine pieds nus, avec des sandales, des chaussures glissantes ou légères (en toile, par exemple).

1.2 UTILISER LA SÉCURITÉ

▲ AVERTISSEMENT!

- Ce motoculteur est destiné à être utilisé dans les jardins privés et n'est pas destiné à être utilisé dans les espaces publics, les parcs ou les champs.
- NE PAS utiliser le motoculteur dans un espace confiné où des vapeurs dangereuses de monoxyde de carbone peuvent s'accumuler.
- Faites le plein à l'extérieur uniquement et NE PAS fumer pendant le ravitaillement. NE JAMAIS retirer le bouchon du réservoir de carburant ou ajouter de l'essence pendant que le moteur tourne ou quand le moteur est chaud.
- Si du gaz est renversé, NE PAS essayer de démarrer le moteur, mais éloignez la machine de la zone de déversement et évitez de créer une source d'inflammation jusqu'à ce que les vapeurs de gaz se soient

dissipées.

- Utilisez uniquement à la lumière du jour ou sous un bon éclairage artificiel.
- N'utilisez jamais le motoculteur sans boucliers, gardes, levier de commande ou autres dispositifs de protection appropriés en place et en état de marche.
- N'utilisez jamais le motoculteur avec des dispositifs de sécurité endommagés. Le non-respect de cette consigne peut entraîner des blessures corporelles.
- Ne jamais soulever ou transporter la machine lorsque le moteur tourne.
- Inspectez attentivement la zone où le motoculteur doit être utilisé et retirez tous les corps étrangers. Votre équipement peut propulser de petits objets à grande vitesse et causer des blessures corporelles ou des dommages matériels.
- Surveillez les trous, les racines, les bosses ou tout autre sol accidenté. L'herbe haute peut cacher les obstacles.
- Regardez toujours derrière et vers le bas et soyez prudent lorsque vous utilisez la marche arrière ou que vous tirez la barre vers vous.
- Ne jamais essayer de démarrer le motoculteur à moins que les deux roues ne soient verrouillées dans la même position.
- Démarrez toujours le motoculteur sur une surface plane.
- Ne labourez pas sur une pente supérieure à 10 degrés.
- N'essayez pas de labourer un sol dur, trop profond ou à un rythme trop rapide qui pourrait surcharger le motoculteur.
- Soyez toujours sûr de votre position. Une glissade et une chute peuvent entraîner des blessures graves. Si vous sentez que vous perdez l'équilibre, relâchez immédiatement le levier de commande et la dent s'arrêtera de tourner.
- Ne labourez pas à proximité de dénivellations, de fossés ou de remblais. Vous pourriez perdre pied ou perdre l'équilibre.
- Après avoir heurté un corps étranger, arrêtez le moteur, débranchez le fil de la bougie et mettez-le à la terre contre le moteur. Inspectez soigneusement le motoculteur pour tout dommage. Réparez les dommages avant de démarrer et d'utiliser le motoculteur.

1.3 SÉCURITÉ D'ENTRETIEN

⚠ AVERTISSEMENT!

- Éteignez le moteur avant d'effectuer tout entretien. Le non-respect de cette consigne peut entraîner des blessures graves ou la mort.

- Utilisez des gants en caoutchouc en cas de contact avec l'huile moteur.
- Après tout entretien, lavez immédiatement les mains avec du savon et de l'eau propre. Une exposition répétée au lubrifiant peut provoquer une irritation de la peau..
- NE PAS nettoyer l'élément filtrant avec des liquides inflammables comme l'essence ; une explosion peut se produire.
- Laissez refroidir le motoculteur avant d'effectuer tout entretien.
- Arrêtez toujours le motoculteur avant de retirer le bouchon de remplissage d'huile.
- Pour réduire les risques d'incendie, gardez le moteur et la zone de stockage de l'essence exempts d'herbe, de feuilles ou de graisse excessive.
- Vidanger le réservoir de carburant à l'extérieur uniquement.
- Les composants, les boucliers et les gardes de la barre sont sujets à l'usure et aux dommages qui pourraient exposer les pièces mobiles ou permettre la projection d'objets. Vérifiez fréquemment les composants et remplacez-les immédiatement par des pièces du fabricant d'équipement d'origine (O.E.M.) uniquement, répertoriées dans ce manuel.
- Seul le personnel d'entretien qualifié connaissant les carburants et les dangers des machines doit effectuer les procédures d'entretien.
- Voir « Calendrier d'entretien » pour le calendrier d'entretien recommandé.

2. RENSEIGNEZ-VOUS SUR VOTRE MOTOCULTEUR

Cette section vous montrera comment identifier les éléments clés de votre motoculteur. En parcourant la terminologie ci-dessous, nous serons sur la même longueur d'onde.

2.1 IDENTIFICATION DES COMPOSANTS

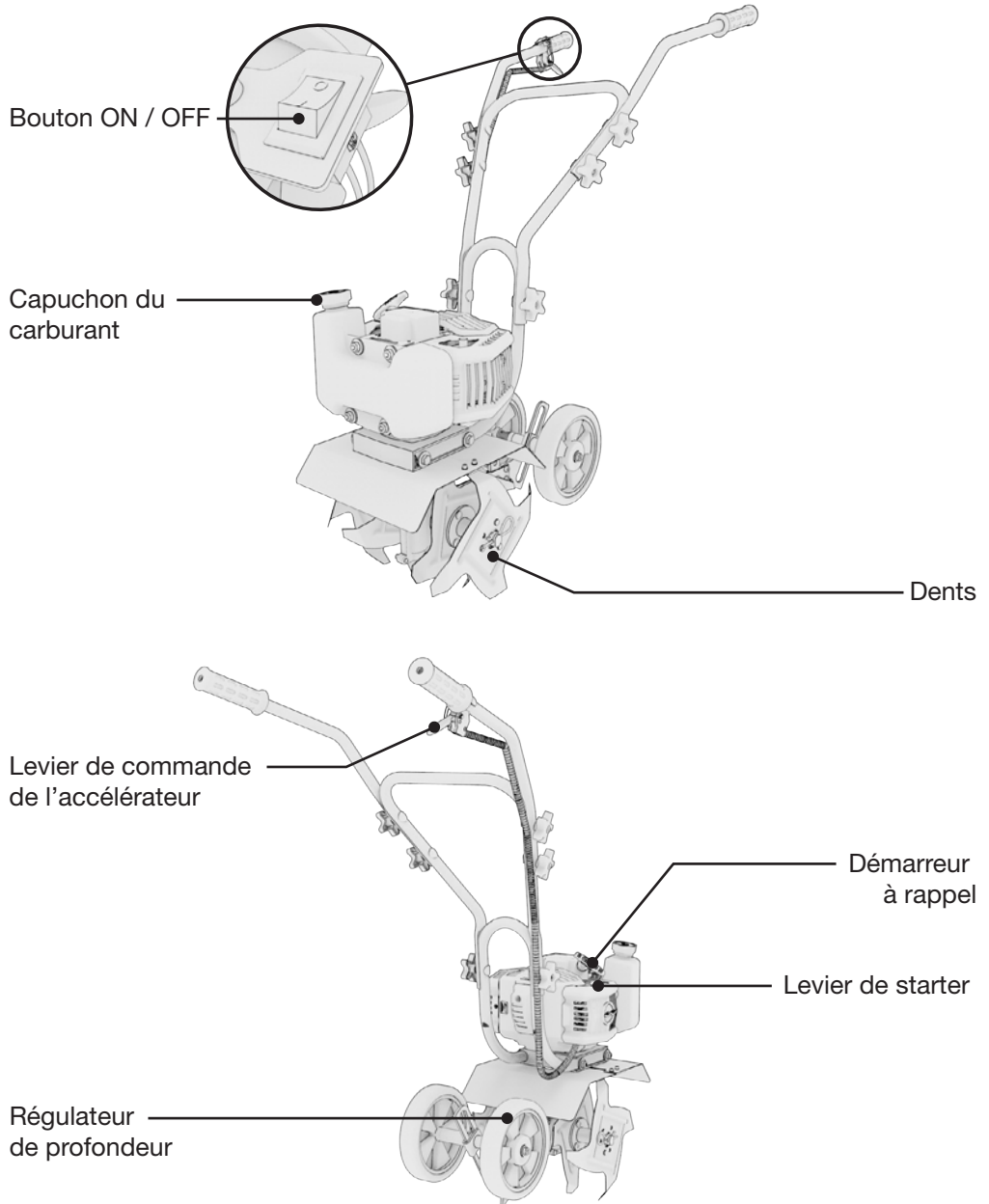

2.2 FONCTIONS DE CONTRÔLE

Levier de starter

- Un levier de starter du carburateur engage ou désengage le starter, ajustant ensuite la quantité d'air qui peut circuler à travers l'admission du carburateur.

Régulateur de profondeur

- Dans un sol dur et compacté, il aide à limiter le mouvement vers l'avant du motoculteur. Dans les sols plus meubles, il contrôle la profondeur à laquelle les dents peuvent creuser le sol.

Bouton ON / OFF

- L'interrupteur On/Off est nécessaire pour démarrer et arrêter le motoculteur.

Démarrreur à rappel

- Le démarreur à rappel est fixé sur le côté droit de la poignée supérieure. Tenez-vous derrière l'unité et tirez sur la corde du démarreur à rappel pour démarrer l'unité.

Levier de commande de l'accélérateur

- Le levier avant situé sur la poignée contrôle le motoculteur.

Dents

- Les dents sont des lames métalliques rotatives qui creusent le sol.

2.3 ASSUREZ-VOUS D'AVOIR TOUT

Vérifiez que votre motoculteur a bien tout ce qui est inscrit sur le tableau ci-dessous.

Nom de la pièce	Quantité
Motoculteur	1
Guide d'utilisateur	1
Jeu de clés d'entretien	1
Tournevis d'entretien	1
La clé à bougie	1

3. POUR COMMENCER

L'installation de votre tondeuse à gazon est conçue pour vous permettre d'être opérationnel le plus rapidement possible. Coupez les quatre coins du carton de haut en bas au lieu d'essayer de le sortir de la boîte.

3.1 ASSEMBLAGE DU RÉGULATEUR DE PROFONDEUR

1. Retirez la goupille du support du régulateur de profondeur.

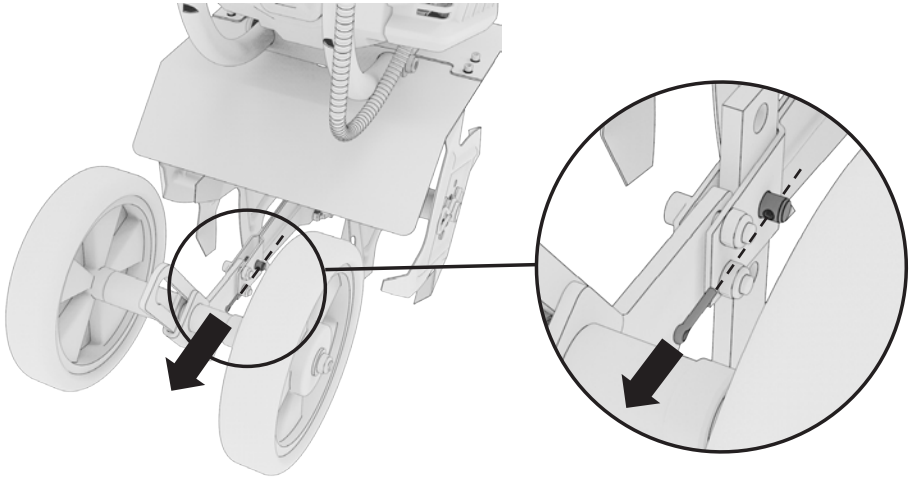

2. Insérez le régulateur de profondeur et fixez-le à la hauteur souhaitée avec la goupille retirée.

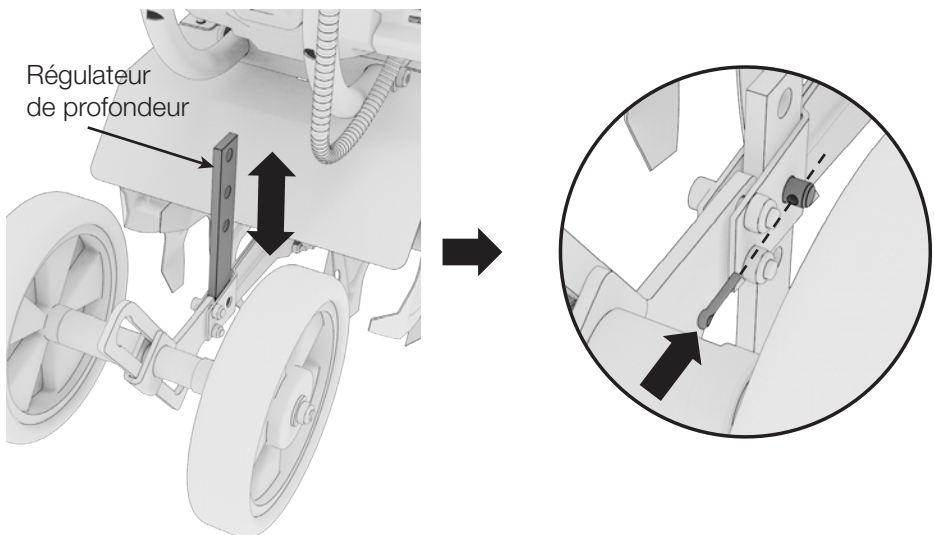

3.2 ASSEMBLAGE DES POIGNÉES

1. À l'aide des écrous papillon et des vis, positionnez et fixez la barre de guidon inférieure à la barre de montage sur le corps principal.

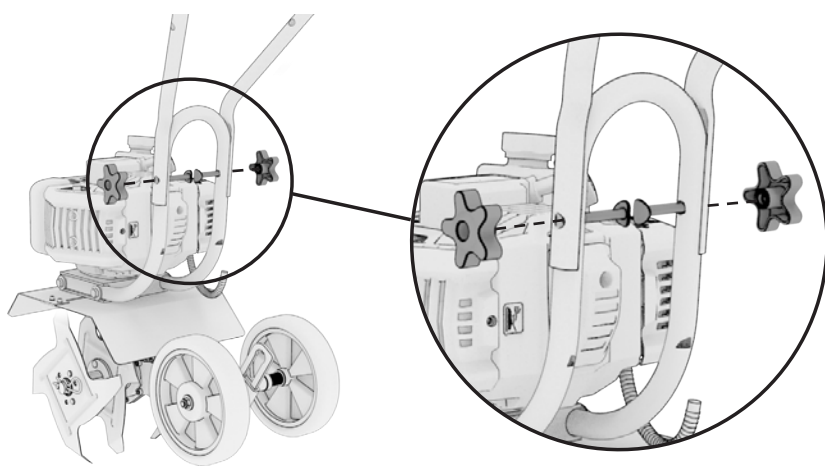
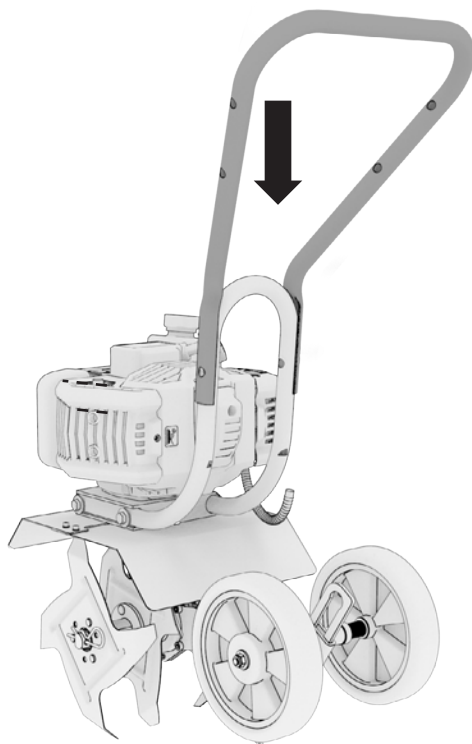

2. Fixez les guidons latéraux de chaque côté de la poignée inférieure avec les vis et boutons fournis.

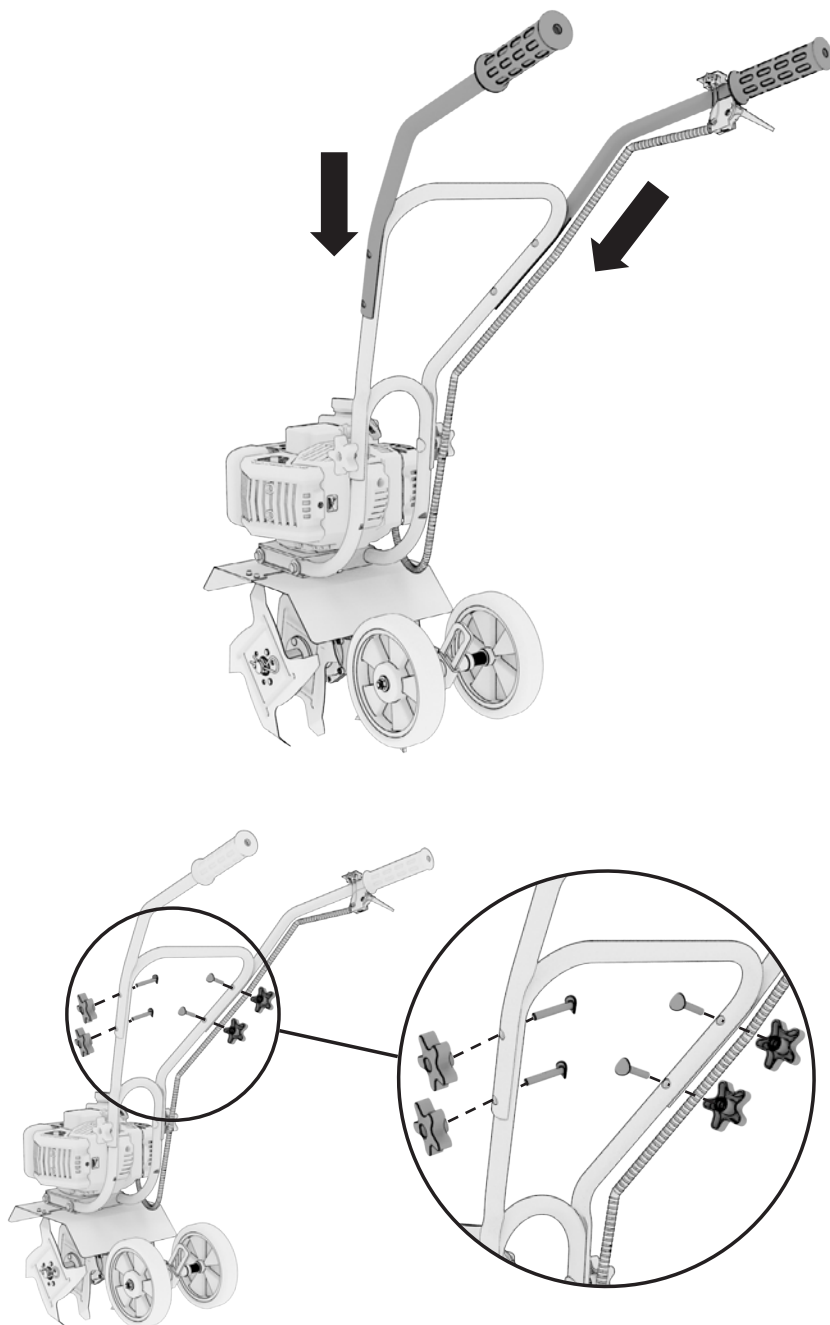

3. Assurez-vous que la poignée latérale avec le levier de commande des gaz se trouve sur votre droite.

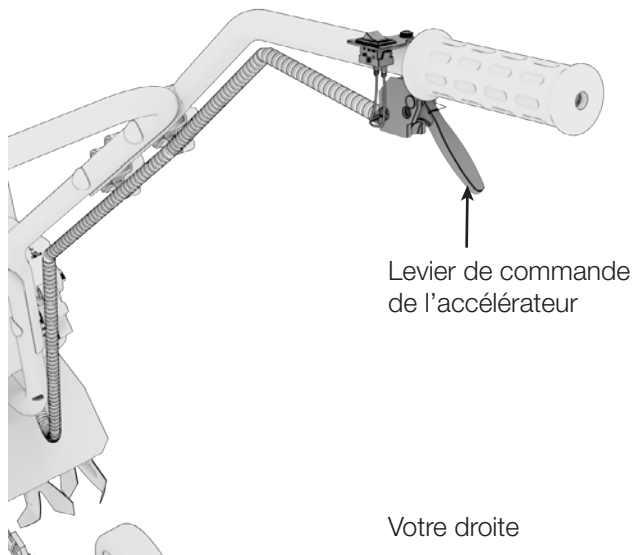

3.3 ADD FUEL AND ENGINE OIL

⚠ AVERTISSEMENT!

L'huile moteur usagée peut provoquer des irritations cutanées en cas de contact prolongé avec la peau. Lavez soigneusement l'huile usagée dès que possible avec de l'eau et du savon.

L'essence est hautement inflammable et explosive dans certaines conditions. Faites le plein dans un endroit bien aéré avec le moteur arrêté. **NE PAS fumer** et ne pas laisser de flammes nues ou d'étincelles dans la zone où le motoculteur est rempli de carburant ou où l'essence est stockée. **NE PAS trop remplir le réservoir.** Faites attention à ne pas renverser de carburant lors du ravitaillement. Essuyez toute essence renversée et laissez sécher la zone avant de démarrer le moteur.

Les substituts à l'essence tels que l'essence-alcool ne sont pas recommandés. Ils peuvent être nocifs pour les composants du système de carburant.

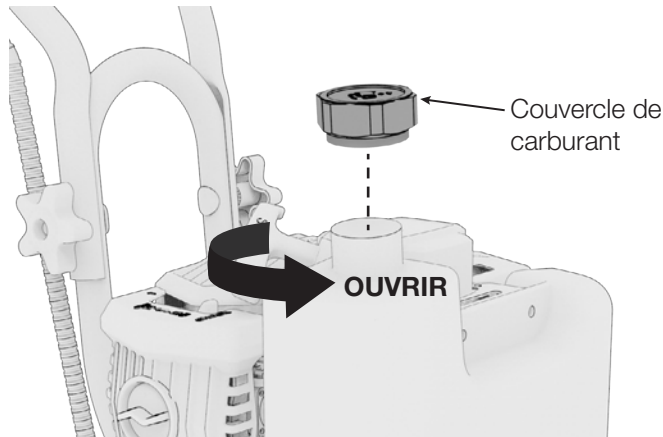

1. Créez un mélange de 40 parts de carburant et de 1 part d'huile (40:1). Bien mélanger.
2. Retirez le bouchon du réservoir de carburant. Placez l'entonnoir bien en place et ajoutez le mélange de carburant et d'huile. Ne pas faire l'appoint. Ne pas remplir excessivement.
3. Fixez le bouchon du réservoir et essuyez tout excès de mélange.

REMARQUE

- Capacité de carburant maximale : 1 L
- Utilisez uniquement de l'essence sans plomb (indice d'octane à la pompe 87 ou supérieur).
- N'utilisez JAMAIS d'essence périmée ou contaminée, ni un mélange huile/essence.

- Évitez de mettre de la saleté ou de l'eau dans le réservoir de carburant.
- NE PAS utiliser un mélange d'essence contenant du méthanol. Cela causerait de graves dommages au moteur.
- L'utilisation d'essence avec une teneur en éthanol supérieure à 10 % peut endommager le moteur et le système de carburant, et annulera la garantie du fabricant.
- L'huile SAE10W-30 est recommandée pour un usage général.
- NE PAS TROP REMPLIR.

Gamme de Viscosité Effectif des Huiles du Moteur

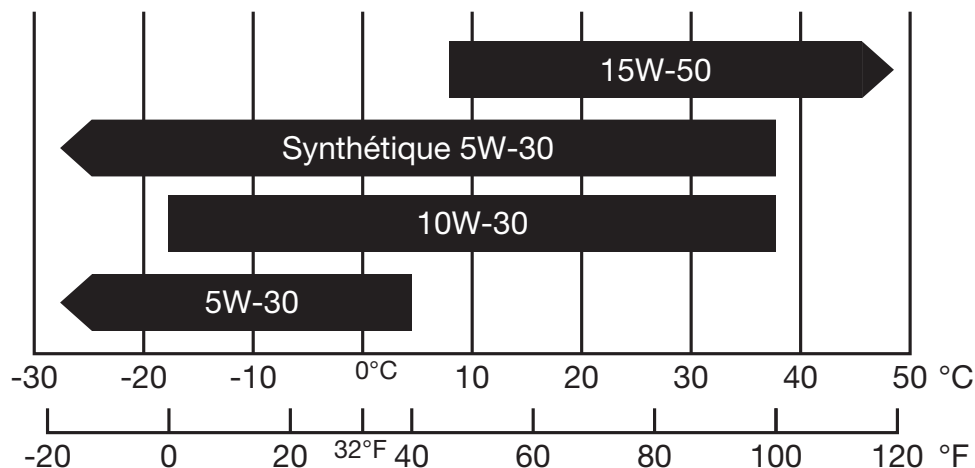

4. VÉRIFICATION AVANT UTILISATION

⚠ AVERTISSEMENT!

Les gaz d'échappement contiennent du monoxyde de carbone toxique. NE JAMAIS faire fonctionner le motoculteur dans un espace clos. Assurez-vous de fournir une ventilation adéquate. Utilisez le motoculteur sur une surface plane. Si le motoculteur est incliné, un déversement de carburant peut en résulter. Tenez-vous à l'écart des pièces en rotation lorsque le motoculteur est en marche. Le motoculteur est refroidi par air et peut être endommagé si la ventilation est inadéquate.

Ces vérifications rapides doivent être effectuées à chaque démarrage du motoculteur pour vous assurer de bien profiter de votre motoculteur.

Réglez le motoculteur sur une surface plane et coupez l'alimentation.

4.1 VÉRIFIEZ LE NIVEAU DE CARBURANT ET D'HUILE

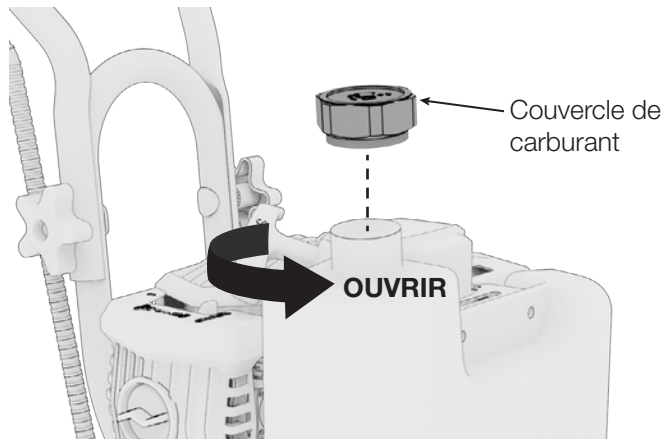

1. Vérifiez le niveau de carburant en retirant le bouchon du réservoir de carburant pour vérifier visuellement le niveau.
2. Ajoutez du carburant avec précaution. NE PAS remplir jusqu'à la base du goulot de carburant. Remplissez le réservoir de carburant à moins de 1 pouce du haut du réservoir pour laisser de l'espace pour l'expansion.
3. Bien serrer le bouchon du réservoir après avoir fait le plein.

REMARQUE



- Utilisez uniquement de l'essence sans plomb (indice d'octane à la pompe 87 ou supérieur).
- N'utilisez JAMAIS d'essence périmée ou contaminée, ni un mélange huile/essence.
- Évitez de mettre de la saleté ou de l'eau dans le réservoir de carburant.

- NE PAS utiliser un mélange d'essence contenant du méthanol. Cela causerait de graves dommages au moteur.
- L'utilisation d'essence avec une teneur en éthanol supérieure à 10 % peut endommager le moteur et le système de carburant, et annulera la garantie du fabricant.
- L'huile SAE10W-30 est recommandée pour un usage général.
- NE PAS TROP REMPLIR

4.2 INSPECTEZ VOTRE RÉGION

- Familiarisez-vous avec la zone dans laquelle vous comptez d'utiliser le motoculteur. Marquez toutes les limites de l'endroit où vous prévoyez de labourer.
- Assurez-vous que la zone à labourer est exempte de débris ou d'objets qui pourraient être ramassés par les dents et projetés.
- Assurez-vous que la zone d'opération est exempte de passants, en particulier d'enfants et d'animaux domestiques. Soyez vigilant et éteignez l'appareil si des passants entrent dans la zone. Soyez particulièrement prudent lorsque vous approchez de coins aveugles, d'arbustes, d'arbres ou d'autres objets susceptibles de gêner la vision.

5. DÉMARRAGE DU MOTEUR

⚠ DANGER	
Using an engine indoors CAN KILL YOU IN MINUTES . Engine exhaust contains carbon monoxide. This is a poison you cannot see or smell.	
	
NEVER use inside a home or garage, EVEN IF doors and windows are open.	Only use OUTSIDE and far away from windows, doors, and vents.
Avoid other engine hazards. READ MANUAL BEFORE USE.	

⚠ DANGER! ⚠

Utiliser un moteur à essence à l'intérieur VOUS TUERA EN QUELQUES MINUTES. Les gaz d'échappement du moteur contiennent des niveaux élevés de monoxyde de carbone (CO), un gaz toxique qu'on ne peut ni voir ni sentir. Si vous pouvez sentir l'échappement du moteur, vous respirez du CO. Même si vous ne pouvez pas sentir l'échappement, vous pourriez respirer du CO.

N'utilisez JAMAIS un moteur à l'intérieur d'une maison, d'un garage, d'un vide sanitaire ou de tout autre espace partiellement clos, car des niveaux mortels de monoxyde de carbone peuvent s'accumuler dans ces zones. L'utilisation d'un ventilateur, ou l'ouverture des fenêtres et des portes NE fournira PAS suffisamment d'air frais.

Utilisez UNIQUEMENT un moteur à l'extérieur et loin des fenêtres, portes et bouches d'aération ouvertes. Ces ouvertures peuvent aspirer les gaz d'échappement du moteur. Même lorsque vous utilisez correctement un moteur, du CO peut s'infiltrer dans la maison. Utilisez TOUJOURS un avertisseur de CO dans votre maison.

Si vous commencez à vous sentir malade, étourdi ou faible après que le moteur ait tourné, allez IMMÉDIATEMENT à l'air frais et consultez un médecin. Vous pourriez avoir une intoxication au monoxyde de carbone. Ne faites jamais tourner le moteur dans un endroit fermé.

REMARQUE

- Ne lancez pas le moteur avec la bougie retirée.

5.1 DÉMARRAGE À REcul MANUEL

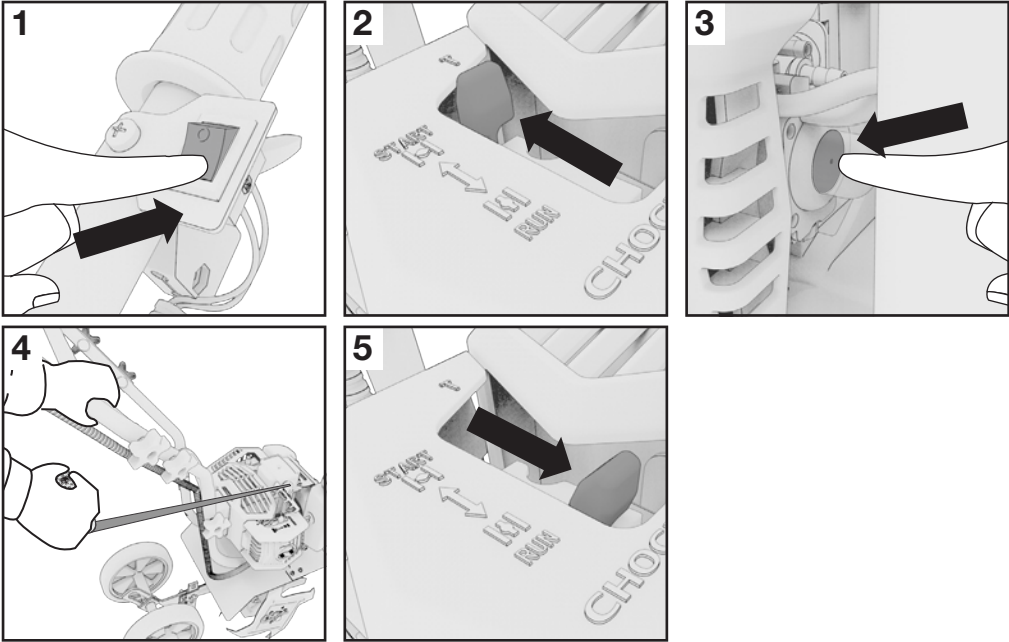

1. Réglez l'interrupteur ON/OFF du guidon droit sur la position ON.
2. Réglez le levier de starter sur la position START.
3. Appuyez 6 fois sur la poire d'amorçage, en attendant 2 secondes entre chaque poussée. Arrêtez-vous lorsque vous voyez le carburant s'écouler du réservoir de carburant vers le carburateur à travers le tuyau transparent.
4. Tirez rapidement sur la poignée de recul pour démarrer le moteur. Laissez délicatement la poignée de recul revenir. Répétez cette étape jusqu'à ce que le moteur démarre.
5. Déplacez le levier de starter en position RUN lorsque le moteur chauffe.

REMARQUE

- Pour redémarrer un moteur chaud :

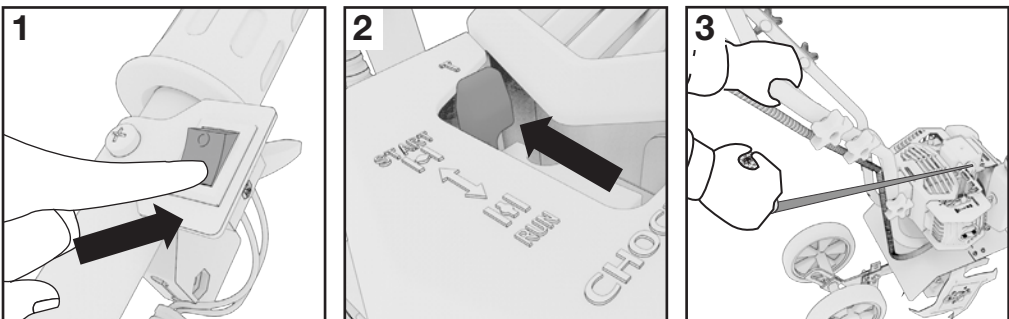

1. Déplacez l'interrupteur ON/OFF sur la position ON.

2. Déplacez le levier de starter en position RUN.
3. Tirez rapidement jusqu'à ce que le moteur démarre. Laissez délicatement la poignée de recul revenir. Répétez jusqu'à ce que le moteur démarre.

6. ARRÊTER LE MOTEUR

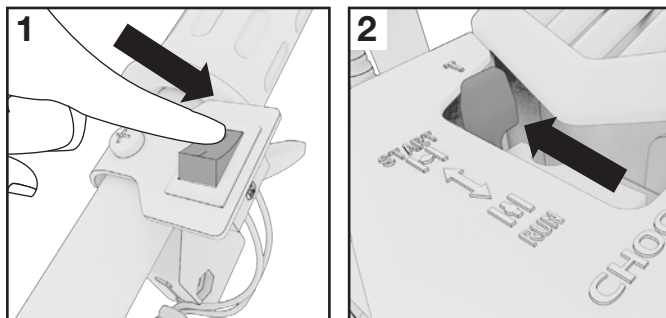

1. Pour arrêter le moteur, placez l'interrupteur ON/OFF du moteur en position OFF.
2. Remettez le levier du starter en position START.

7. UTILISER LE MOTOCULTEUR

7.1 RÉGLAGE DU RÉGULATEUR DE PROFONDEUR

⚠ AVERTISSEMENT!

Remettez toujours le levier d'accélérateur en position neutre et arrêtez le moteur avant de régler le régulateur de profondeur.

Ajustez le régulateur de profondeur un trou à la fois, en testant le fonctionnement du motoculteur après chaque changement. Augmenter trop drastiquement le régulateur de profondeur peut entraîner une perte de contrôle de la barre franche.

La hauteur de labourage est contrôlée par la hauteur du régulateur de profondeur. Plus le trou du régulateur de profondeur est réglé haut, plus le labourage est superficiel.

1. Retirez la goupille fixant le régulateur de profondeur.

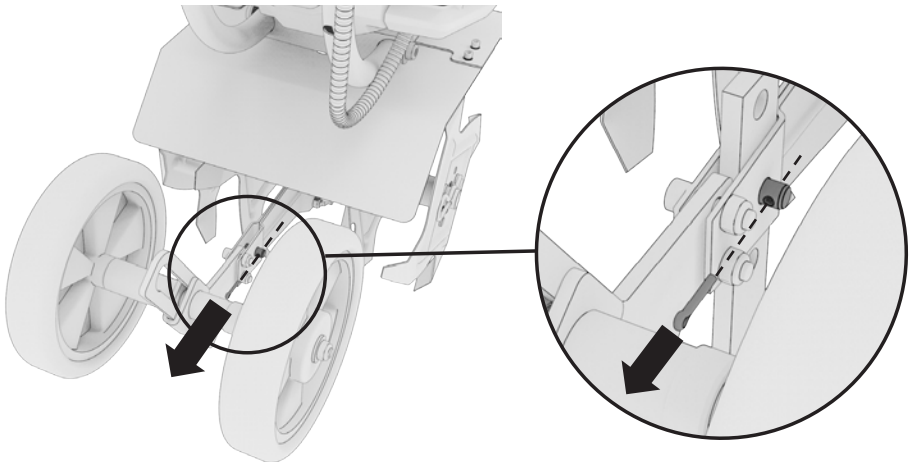

2. Augmentez ou abaissez le régulateur de profondeur à la hauteur souhaitée. Fixez en place avec la goupille.

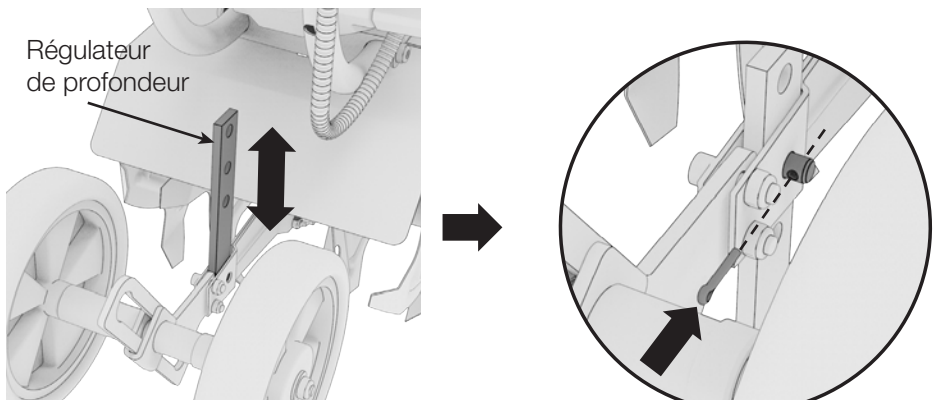

7.2 RÉGLAGE DE LA LARGEUR DE TRAVAIL

La largeur de travail est contrôlée par la position des dents. Il existe deux types de dents. L'une a les 4 dents orientées dans la même direction ; l'autre a 2 dents orientées dans la direction opposée.

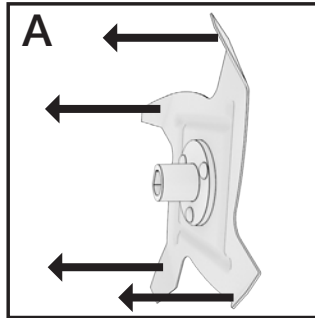

Les 4 pointes de la lame sont orientées dans la même direction.

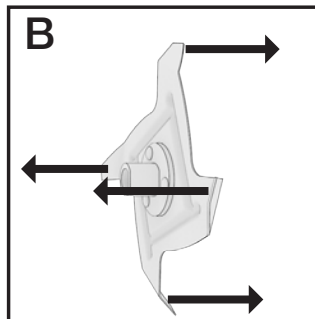

2 pointes sont orientées dans la direction opposée aux deux autres.

Deux largeurs de labour sont disponibles pour ce modèle. Positionnez les 4 dents dans l'ordre indiqué ci-dessous pour obtenir la largeur de travail souhaitée.

Pour une largeur de travail de 12 pouces (30 cm) :

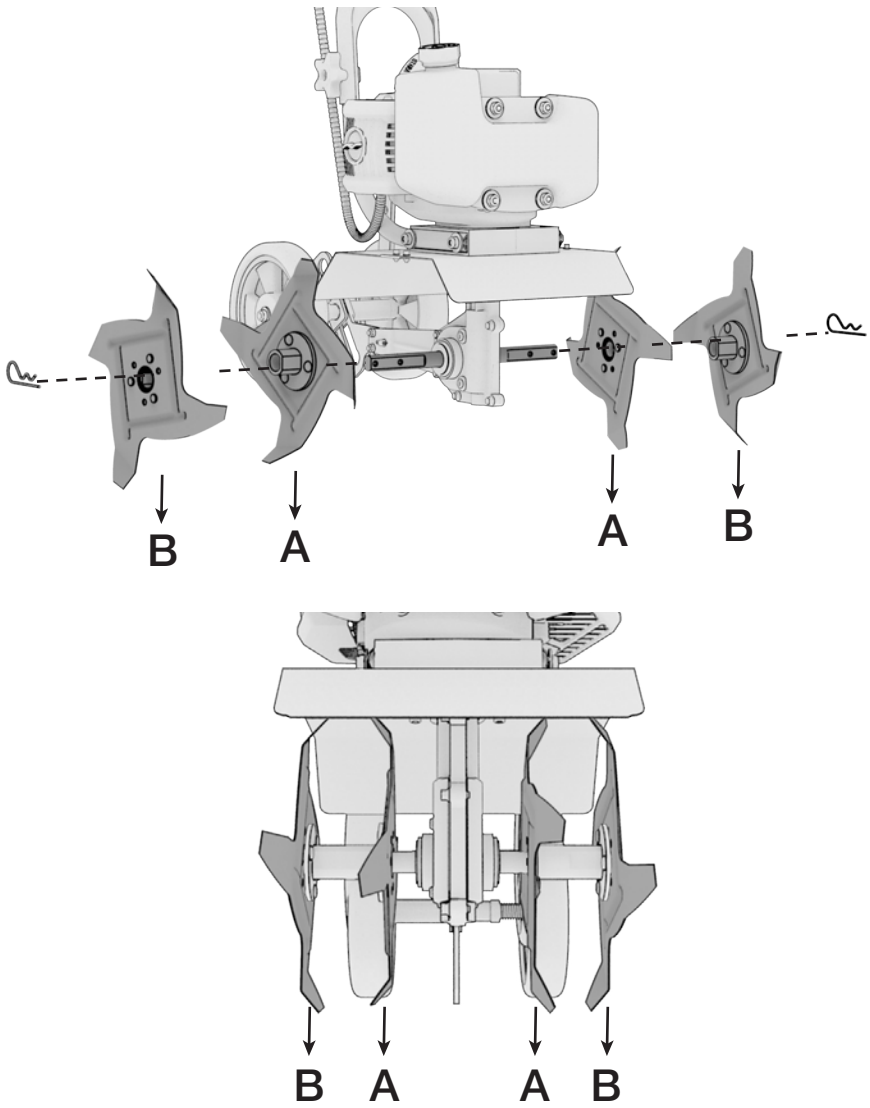

Pour une largeur de travail de 9,7 pouces (25 cm) :

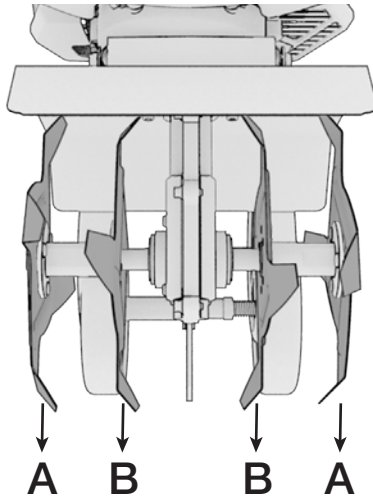
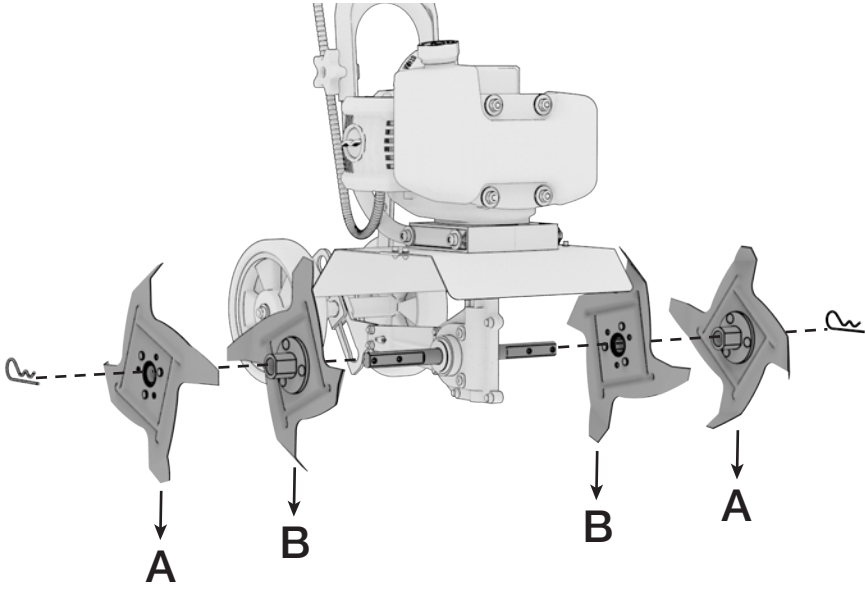

7.3 RÉGLAGE DES ROUES

Il y a 3 rainures dans la plaque de connexion. Placez les roues dans la rainure la plus haute (emplacement 3) lorsque vous utilisez le motoculteur. Positionnez les roues dans les emplacements 1 ou 2 lorsque le motoculteur n'est pas en fonctionnement.

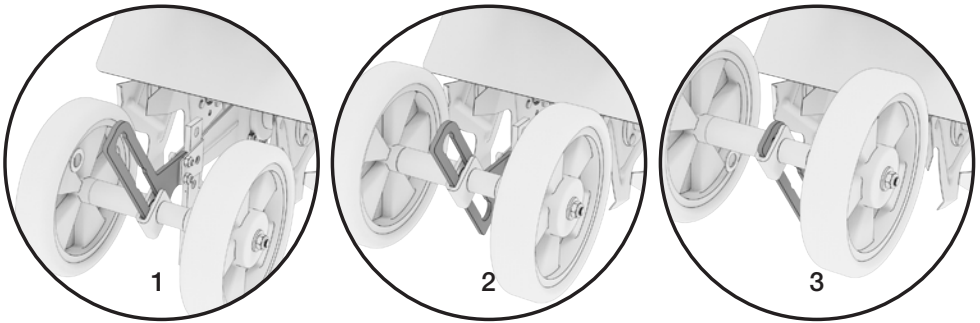

1. Tirez fort sur l'ensemble de roue pour libérer le verrou à ressort.

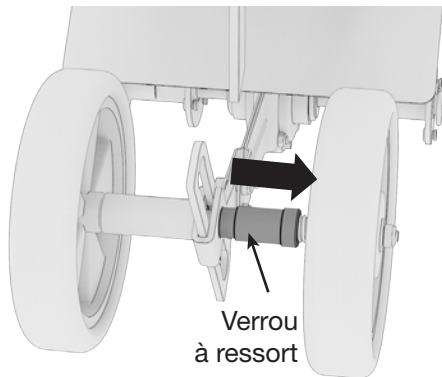

2. Faites glisser la roue jusqu'à la position souhaitée et relâchez-la pour la verrouiller en place.

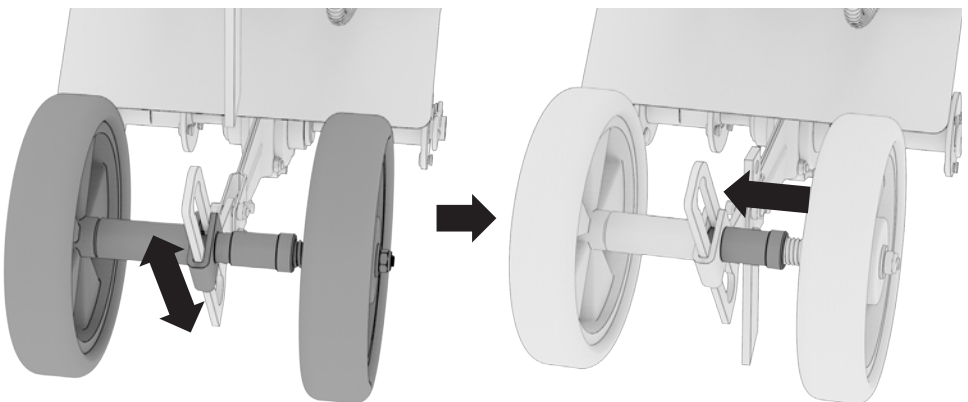

7.4 ENGAGEMENT DES DENTS ET DES ROUES

Engagez les dents en pressant le levier d'accélérateur contre la poignée.

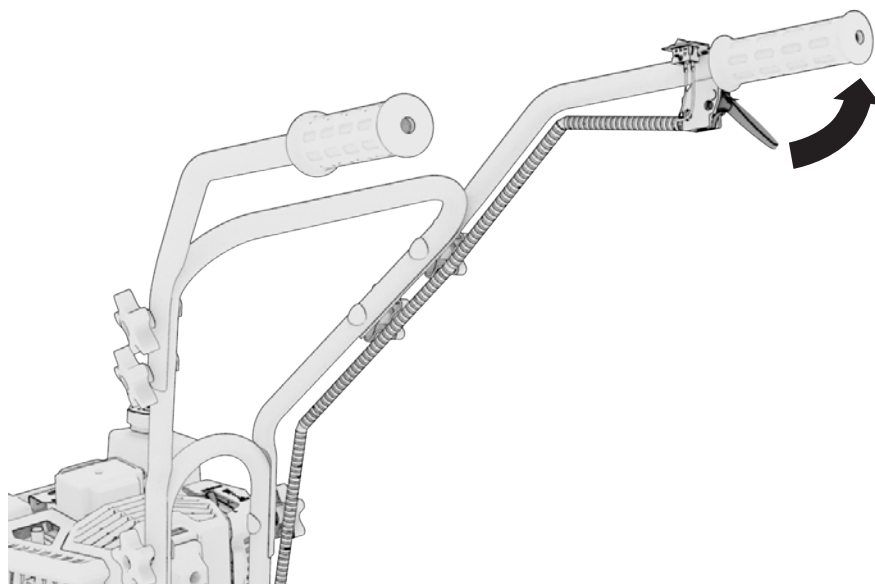

Le relâchement du levier arrête les dents et amène le motoculteur en position stationnaire.

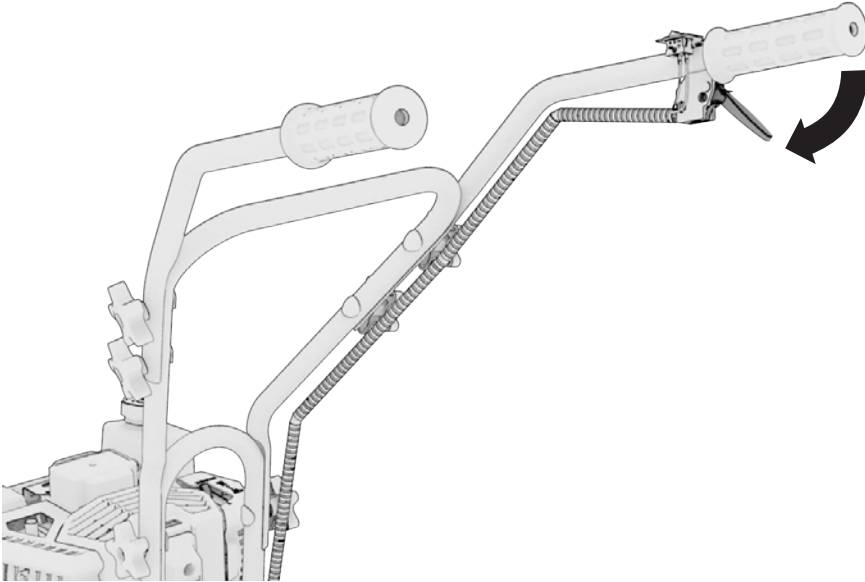

REMARQUE

- Engagez toujours complètement le levier d'accélérateur lors du labourage.
- Gardez toujours une distance entre vous et le motoculteur. Tout contact avec les dents en rotation peut entraîner des blessures graves.
- Labourez à un rythme modéré et avancez lentement pour vous familiariser avec les commandes et la manipulation du motoculteur.

8. CONSEILS DE LABOURAGE

8.1 LABOURAGE

- Pour permettre le travail du sol à la machine après la croissance des plantes, laissez suffisamment d'espace libre entre les rangées de semences pour le motoculteur.
- Lorsque vous labourez un sol ininterrompu ou un sol extrêmement dur, labourez à faible hauteur en plaçant l'axe de chape dans le trou le plus haut du régulateur de profondeur. Effectuez plusieurs passages de lumière sur la zone, puis ajustez le régulateur de profondeur pour des profondeurs plus profondes avec des passages successifs.
- Si le motoculteur sursaute ou dérape de manière incontrôlable, réglez le régulateur de profondeur sur une hauteur moins élevée. Tenez fermement le guidon pour contrôler les embardées soudaines.
- Si les mauvaises herbes, les herbes hautes, les vignes ou d'autres matériaux obstruent ou bloquent les dents, inversez le motoculteur pour dérouler la végétation.
- Relâchez immédiatement les leviers de commande si les dents se coincent ou si vous heurtez un corps étranger. Avec les leviers de commande en position neutre, coupez le moteur et attendez que les dents s'arrêtent. Débranchez le fil de bougie. Retirez les corps étrangers et vérifiez les dommages.

REMARQUE

- Retirez le gazon du sol avant de labourer. Il n'est pas recommandé d'enfouir le gazon dans le sol.
- Commencez toujours par une coupe peu profonde lors du premier passage, puis travaillez un pouce ou deux plus profondément à chaque passage successif.
- Évitez de travailler avec un sol détrempe ou humide. Un sol humide peut provoquer des glissades et des chutes et il est plus susceptible de coller et de coincer les pièces de travail du motoculteur. Attendez un jour ou deux après de fortes pluies pour que le sol puisse sécher.

8.2 CULTIVER

- Plantez des rangées espacées de 20 à 22 pouces pour faciliter le retournement.
- Placez le levier du régulateur de profondeur avec la goupille d'arrêt dans l'un des trous supérieurs. Cela permettra un travail du sol superficiel nécessaire pour retourner les mauvaises herbes et briser et aérer le sol.

9. ENTRETIEN

⚠ AVERTISSEMENT!

Le carburant et ses vapeurs sont extrêmement inflammables, ce qui pourrait provoquer des brûlures ou un incendie entraînant la mort ou des blessures graves. Lors d'un entretien nécessitant de renverser l'unité, le réservoir de carburant doit être vide, sinon du carburant peut s'échapper et provoquer un incendie ou une explosion.

Un entretien approprié maintient votre motoculteur dans la meilleure condition de fonctionnement en garantissant un fonctionnement sûr, économique et sans problème. Utilisez uniquement des pièces d'origine et des liquides recommandés pour remplacer les composants usés. Un entretien inapproprié peut provoquer un dysfonctionnement et entraîner des blessures graves. Contactez le service client si vous avez des questions d'entretien.

Conseils d'inspection générale

- Recherchez les fuites de carburant autour du réservoir de carburant, du tuyau de carburant et du robinet de carburant. Fermez le robinet de carburant et réparez immédiatement les fuites.
- Recherchez et écoutez les fuites d'échappement pendant que le moteur tourne. Faites réparer toutes les fuites avant de poursuivre l'exploitation.
- Vérifiez la saleté et les débris et nettoyez si nécessaire.
- Vérifiez le niveau d'huile moteur et ajoutez de l'huile si nécessaire.

9.1 CALENDRIER D'ENTRETIEN

Un entretien régulier améliorera les performances et prolongera la durée de vie. Entretenez le motoculteur conformément au programme d'entretien ci-dessous.

REMARQUE

- Faites l'entretien plus fréquemment en cas d'utilisation dans des zones poussiéreuses ou dans des conditions défavorables
- Ces articles doivent être réparés par un centre de service agréé, sauf si vous disposez des outils appropriés et êtes compétent en mécanique. Reportez-vous au guide de l'utilisateur pour les procédures de service.

Avant chaque utilisation
Vérifiez et serrez toutes les vis et tous les écrous
Toutes les 2 heures
Ajoutez de l'huile lubrifiante à la boîte de vitesses
Toutes les 10 heures
Nettoyez et ré-huilez le filtre à air
Toutes les 25 heures
Inspectez la bougie d'allumage et remplacez si nécessaire

9.2 NETTOYAGE DU FILTRE À AIR

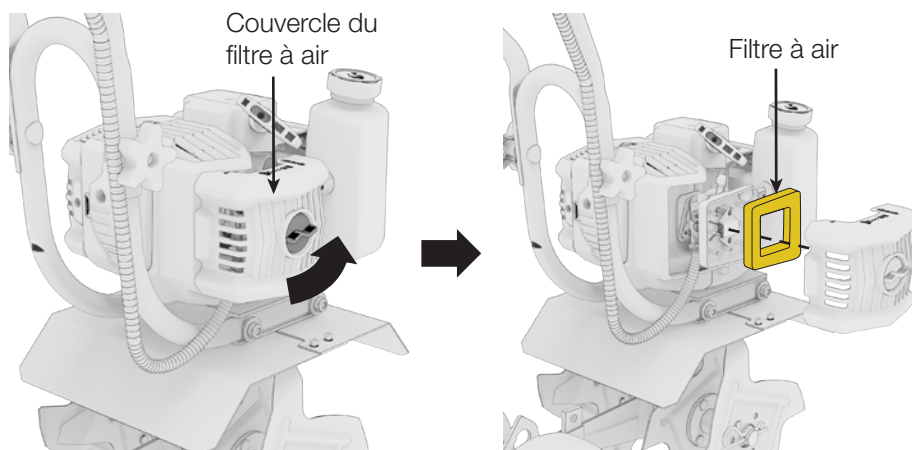

1. Retirez la vis fixant le couvercle du silencieux et ouvrez-le. Retirez le filtre à air en éponge.
2. Lavez le filtre à air en éponge avec du détergent et de l'eau. Rincer abondamment une fois nettoyé.
3. Essorez tout excès d'eau et laissez sécher complètement.
4. Enduisez légèrement le filtre à air en éponge avec de l'huile moteur. Pressez pour répartir et essorez tout excès d'huile.
5. Remettez le couvercle en place et fixez-le avec la vis.

9.3 REMPLACEMENT ET NETTOYAGE DE LA BOUGIE D'ALLUMAGE

REMARQUE

- Ne rincez pas la bougie d'allumage dans l'eau. Suivez les instructions et faites attention à ne pas trop serrer la bougie d'allumage.

Bougie d'allumage recommandée : **RDJ7Y**

Vérifiez l'interstice de la bougie d'allumage et nettoyez les dépôts de carbone sur le fond de la bougie. Ne rincez pas la bougie dans l'eau. Suivez les instructions et faites attention à ne pas visser trop fort la bougie.

Serrez d'un demi-tour en installant une bougie d'allumage neuve.

Serrez d'un quart de tour en réinstallant une vieille bougie d'allumage.

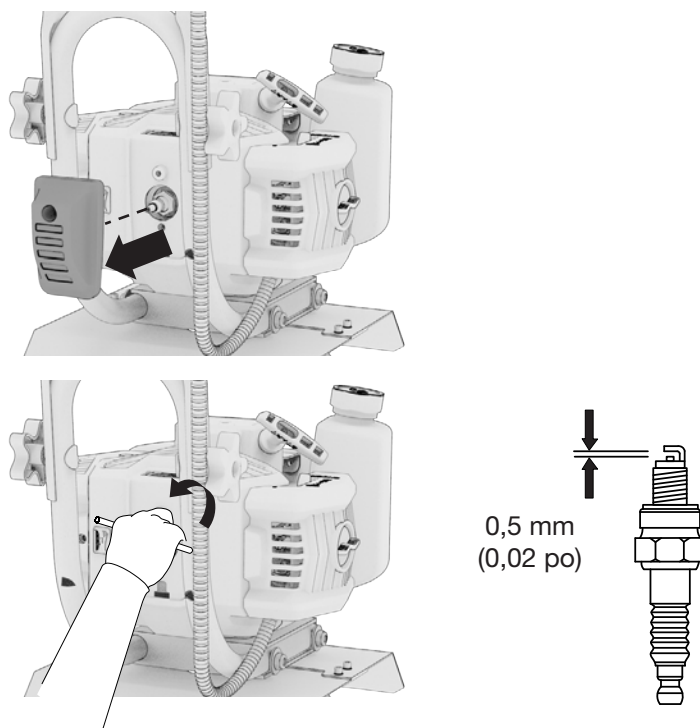

1. Dévissez et enlevez le panneau d'accès de la bougie. Enlevez le couvercle du filtre.
2. Enlevez le capuchon de la bougie d'allumage.
3. Enlevez la bougie avec la clé universelle pour bougie.
4. Examinez bien la bougie. Remplacez par une nouvelle si l'isolation est craquelée ou ébréchée. Nettoyez avec une brosse métallique si la bougie sera réutilisée.

5. Mesurez l'interstice avec une jauge d'épaisseur. Normalement il doit être de 0,5 mm (0,02 po), Ajustez en recourbant soigneusement l'électrode. Réinstallez à la main soigneusement la bougie pour éviter tout croisement. Une nouvelle bougie devrait être serrée d'1/2 tour avec la clé. Une bougie usagée devrait être serrée de 1/8 à 1/4 de tour avec la clé.
6. Réinstallez la bougie.
7. Remettez le couvercle en place.

REMARQUE

- La bougie d'allumage doit être serrée sécuritairement. Mal serrée, elle peut surchauffer et endommager le moteur.
- N'utilisez jamais une bougie ayant une gamme de chaleur inadéquate.

9.4 LUBRIFICATION DU MOTOCULTEUR

1. Dévissez la vis qui ferme la boîte de vitesses.
2. Ajoutez l'huile pour engrenages dans le compartiment.

9.5 NETTOYER L'ARBRE D'ESSIEU DES DENTS

1. Arrêtez le moteur et laissez-le refroidir.
2. Retirez le fil de la bougie et fixez-le loin de la bougie.
3. Positionnez le motoculteur de manière à ce que les dents soient exposées.
4. Retirez toute la végétation, les ficelles, les câbles et autres matériaux qui pourraient s'être accumulés sur l'essieu entre le jeu de dents intérieur et le joint du carter de transmission.
5. Basculez lentement le motoculteur jusqu'à une position de niveau.
6. Remplacez le fil de bougie.

9.6 RÉGLAGE DE LA VITESSE DE RALENTI

1. Démarrez le moteur et laissez-le chauffer pendant environ 2 à 3 minutes.
2. Relâchez le levier d'accélérateur et laissez le moteur tourner au ralenti.
 - Si le moteur s'arrête, tournez le dispositif de réglage dans le sens des aiguilles d'une montre par incréments de 1/8ème de tour, jusqu'à ce que le moteur tourne au ralenti en douceur.
 - Les dents ne doivent pas tourner lorsque le moteur tourne au ralenti. Si c'est le cas, tournez la vis de réglage dans le sens inverse des aiguilles d'une montre par incréments de 1/8ème de tour.

9.7 MODIFICATION DU CARBURATEUR POUR UN FONCTIONNEMENT EN HAUTE ALTITUDE (Au-dessus de 2000 pieds)

REMARQUE

- Ce moteur est équipé pour fonctionner à des altitudes inférieures à 2.000 pieds.
- Un gicleur principal de haute altitude est recommandé lorsque utilisé entre 2.000 et 7.000 pieds au-dessus du niveau de la mer.
- À des altitudes supérieures à 7.000 pieds, le moteur pourrait subir une diminution de performance, même avec un gicleur principal de haute altitude.

Les hautes altitudes enrichissent le mélange air/carburant du carburateur, ce qui entraîne une consommation de carburant plus élevée, performances inférieures, et une accumulation de carbone sur la bougie d'allumage. D'autre part, si le carburateur a été modifié pour un fonctionnement à haute altitude, et il est utilisé en dessous de 2000 pieds, le mélange air/carburant sera alors trop pauvre pour une utilisation à basse altitude. Utilisez toujours le gicleur principal adapté à votre altitude.

Le carburateur du moteur, le régulateur (le cas échéant) et toutes les autres pièces qui contrôlent le rapport air/carburant devront être ajustés par un mécanicien qualifié pour permettre une utilisation efficace à haute altitude, et pour éviter d'endommager le moteur. Le système de carburant peut être influencé par un fonctionnement à des altitudes plus élevées.

- La cuve du carburateur peut contenir du gaz qui fuira lors du retrait du boulon.
- Le tube de mélange est maintenu en place par le gicleur principal et peut tomber lorsqu'il est retiré. S'il tombe, remplacez-le de la même manière avant de remplacer le gicleur principal.
- Le joint de coupelle de carburant et le joint de boulon peuvent être endommagés lors de leur démontage, et doivent être remplacés par des neufs.

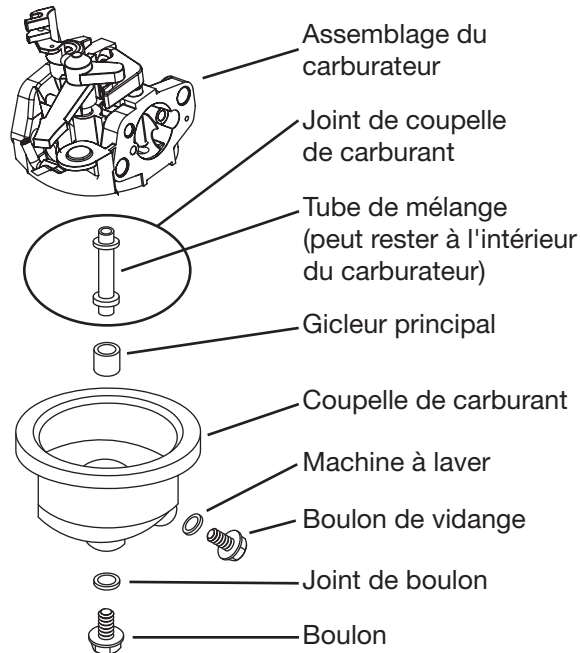

1. Éteignez le moteur.
2. Fermez le robinet de carburant.
3. Placez un bol sous la coupelle de carburant pour récupérer tout carburant renversé.
4. Dévissez le boulon maintenant la coupelle de carburant.
5. Retirez le boulon, le joint de boulon, la coupelle de carburant, le joint de coupelle de carburant, et le gicleur principal du corps de l'ensemble carburateur. Un tournevis de carburateur (non inclus) est nécessaire pour retirer et installer le gicleur principal.
6. Remplacez le gicleur principal par le gicleur principal de remplacement nécessaire pour votre plage d'altitude.
7. Remplacez le joint de la coupelle de carburant, la coupelle de carburant, le joint de boulon et le boulon. Serrer en place. Ne croisez pas le filetage du boulon lors du serrage. Serrez d'abord à la main, puis utilisez une clé pour vous assurer que le boulon est correctement fileté.
8. Essayez tout carburant renversé et laissez l'excédent s'évaporer avant de démarrer le moteur. Pour éviter un INCENDIE, ne démarrez pas le moteur tant qu'une odeur de carburant flotte dans l'air.

10. TRANSPORT ET STOCKAGE

10.1 VIDANGE DU RÉSERVOIR DE CARBURANT

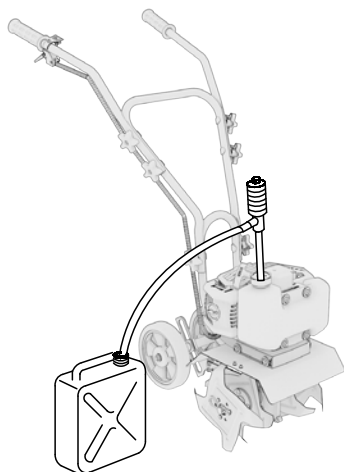

Vidangez le carburant usagé et remplissez complètement le réservoir avec un mélange de gaz et d'huile frais. Ajoutez un stabilisateur de carburant conformément aux instructions du fabricant pour conserver votre carburant frais pendant de longues périodes. Nous recommandons les additifs de carburant B3C. Faites tourner le moteur pendant 2 minutes pour faire circuler le stabilisateur de carburant.

10.2 TRANSPORT DU MOTOCULTEUR

- Ne pas trop remplir le réservoir de carburant (pas de carburant résiduel sur le col du réservoir).
- Évitez d'exposer le motoculteur à la lumière directe du soleil pendant une période prolongée dans un véhicule fermé. La température élevée à l'intérieur du véhicule pourrait provoquer une vaporisation du carburant, entraînant une éventuelle explosion.
- Videz le carburant et l'huile du motoculteur avant de le transporter sur des routes accidentées.

10.3 STOCKAGE

L'essence peut s'oxyder en aussi peu que 30 jours, provoquant une accumulation de gomme et de vernis dans les composants du système d'alimentation en carburant.

REMARQUE

- Assurez-vous que la zone de stockage soit exempt d'humidité excessive et de poussière.

- Ne pas stocker le motoculteur dans un endroit non ventilé où les vapeurs de carburant peuvent atteindre les flammes, les étincelles, les veilleuses ou un objet enflammé.
- Vidangez le carburant à l'extérieur, loin de toute source d'inflammation. N'utilisez que des récipients de carburant homologués.

Duration d'entreposage	Préparation Requis
Moins que 1 ans	<ul style="list-style-type: none"> ■ Aucune préparation de stockage requise, simplement stocker tel quel.
1 mois à 1 ans	<ul style="list-style-type: none"> ■ Égoutter le vieux gaz et rempli complètement le réservoir avec du gaz frais avant de l'entreposer. Ajouter un stabilisateur de carburant selon les instructions du fabricant. L'ajout d'un stabilisateur de carburant de qualité peut maintenir le gaz frais jusqu'à un an. ■ Enduisez légèrement les axes de roue de graisse pour essieux afin de les protéger de la rouille.
1 ans ou plus	<ul style="list-style-type: none"> ■ Vider l'essence du réservoir de carburant et l'entreposer dans un récipient approprié. Ceci aidera à prévenir la formation de dépôts dans le système d'alimentation en carburant. ■ Change l'huile lorsque le moteur est encore chaud. ■ Retirez la bougie et versez une cuillère à soupe d'huile moteur propre (10 ~ 20ml) dans le cylindre. Tourne le moteur plusieurs fois en tirant sur le début de recul pour distribuer l'huile. Réinstallez la bougie. ■ Tirez lentement sur la poignée du démarreur jusqu'à ce que vous sentiez une résistance. À ce stade, le piston monte sur sa course de compression et les deux soupapes d'admission et d'échappement sont fermées. Cette position aide à protéger le moteur de la corrosion interne. ■ Enduisez légèrement les essieux de graisse pour essieux afin de les protéger de la rouille.

11. DÉPANNAGE

Problème	Cause	Solution
<p>Le moteur est difficile à démarrer.</p>	<ul style="list-style-type: none"> ■ En panne d'essence. ■ L'interrupteur du moteur est fermé. ■ Le moteur n'est pas amorcé. ■ Le fil de la bougie d'allumage est débranché. ■ La bougie d'allumage est encrassée. ■ Le carburateur est sale. ■ Le filtre à air est obstrué. ■ Le carburant est contaminé. 	<ul style="list-style-type: none"> ■ Ajoutez du carburant neuf. ■ Allumez l'interrupteur du moteur. ■ Appuyez 3 fois sur la poire d'amorçage. ■ Fixez le fil de bougie à la bougie. ■ Retirez la bougie d'allumage et inspectez-la. Remplacez si nécessaire. ■ Apportez le motoculteur à un centre de service agréé pour nettoyer le carburateur. ■ Retirez et nettoyez le filtre à air. ■ Vidangez et nettoyez le réservoir de carburant. Remplissez de carburant frais.
<p>Problèmes de moteur. Le moteur fume excessivement, tourne très «difficile», fonctionne de manière irrégulière ou ne peut pas maintenir sa pleine vitesse.</p>	<ul style="list-style-type: none"> ■ Pas d'huile moteur. ■ La bougie d'allumage est encrassée. ■ Le filtre à air est obstrué. ■ Le carburant est contaminé. ■ Le carburateur est déréglé. 	<ul style="list-style-type: none"> ■ Ajoutez l'huile moteur au mélange de carburant. ■ Retirez la bougie d'allumage, inspectez-la ou remplacez-la si nécessaire. ■ Retirez et nettoyez le filtre à air. ■ Vidangez et nettoyez le réservoir de carburant. Remplissez de l'essence neuve. ■ Apportez le motoculteur à un centre de service agréé pour nettoyer le carburateur.

Vibrations et bruit excessifs.	<ul style="list-style-type: none"> ■ Pièces détachées. ■ Problèmes de moteur (ci-dessus). 	<ul style="list-style-type: none"> ■ Serrez toutes les fixations. ■ Reportez-vous aux solutions moteur (ci-dessus).
Les dents ne tournent pas.	<ul style="list-style-type: none"> ■ Débris gênant les dents. ■ Les dents sont desserrées. ■ Courroies d'entraînement endommagées. 	<ul style="list-style-type: none"> ■ Retirez les débris autour des dents. ■ Remplacez les boulons et les écrous des dents. ■ Remplacez les courroies d'entraînement.
Le moteur ne s'arrête pas.	<ul style="list-style-type: none"> ■ Vérifiez l'interrupteur. 	<ul style="list-style-type: none"> ■ Remplacez l'interrupteur.
Les dents ne couperont pas correctement.	<ul style="list-style-type: none"> ■ Dents endommagées ou usées. ■ Dents mal assemblées. 	<ul style="list-style-type: none"> ■ Remplacez les dents. ■ Reportez-vous à la section « Réglage de la largeur de travail ».
Calage fréquent du moteur.	<ul style="list-style-type: none"> ■ Vitesse/profondeur de labour excessive. ■ Problèmes de moteur (ci-dessus). 	<ul style="list-style-type: none"> ■ Labourez à un rythme modéré. Faites plusieurs passes. ■ Reportez-vous aux solutions moteur (ci-dessus).

12. SPÉCIFICATIONS TECHNIQUES

	SPÉCIFICATIONS	PARAMÈTRES
MOTEUR	Type	Deux temps
	Cylindrée du moteur	52cc
	La vitesse du moteur	7500 tri/min
	Bougie d'allumage	RDJ7Y
	Ecartement électrode bougie	0,02 po (0,5 mm)
	Système de démarrage	Recul
	Type de carburant	Essence sans plomb
	Capacité de carburant	1 L
MOTOCULTEUR	Nom du modèle	HH0407
	Largeur de travail	Jusqu'à 12 po (30 cm)
	Profondeur de travail	4,7 po (12 cm)
	Diamètre des dents	9 po (23 cm)
	Nombre de dents (ensembles)	4
	Dents avant ou arrière	Avant
AUTRES	Dimensions (L*I*H)	31,5 x 17,7 x 39,4 po
	Poids net	15 kg

13. TOUT SUR LA GARANTIE

Ce produit est distribué par :

Midland Power Inc.

376 Magnetic Drive, Toronto, ON M3J 2C4, Canada

Garantie

À compter du moment de l'achat et pour la durée de la période de garantie, Midland Power Inc. (Midland) garantit que l'équipement qu'elle fabrique sera exempt de défauts de matériaux et de fabrication. Midland remplacera ou réparera, à sa seule discrétion, toute pièce qui, après évaluation et test par Midland ou un centre de service agréé, présente un défaut de fabrication ou de matériel. Une preuve d'achat valide doit être soumise en ligne pour l'enregistrement auprès de Midland, ou présentée à Midland au moment de la réclamation, pour que la garantie soit valide. Cette garantie n'est pas transférable du propriétaire original.

Période de garantie limitée :

Usage non-commercial :

- Année 1, 2 et 3 - Pièces et travail
- Année 4 et 5 - Pièces

Usage commercial :

- 6 premiers mois - Pièces et travail

Les pièces de rechange vendues à un consommateur ou installées par un centre de service autorisé sont garanties pendant une période de 90 jours à compter de la date d'achat. La main-d'oeuvre doit être effectuée par un centre de service autorisé à moins d'avoir obtenu l'approbation écrite préalable de Midland. Midland ne prendra en charge aucun frais de transport ou d'expédition vers ou depuis un centre de service autorisé. Les appels de service, les frais de déplacement, les heures supplémentaires ou les tarifs de fin de semaine ne sont pas couverts.

Cette garantie ne couvre PAS :

- a. Toute réparation requise suite à l'installation de toute pièce non fournie par Midland, où cette pièce est responsable de la panne ou du dysfonctionnement ;
- b. Tout Équipement modifié, altéré, démonté ou remodelé ;
- c. Toute réparation requise à la suite d'un défaut d'installation, d'entretien, de stockage, de transport ou d'exploitation de l'équipement conformément aux pratiques standard énoncées dans le guide de l'utilisateur ;
- d. Dommages survenus après la réception de l'équipement, non causés par des défauts de fabrication ou de matériel ;
- e. Les services d'entretien normaux, tels que décrits dans le guide de

- l'utilisateur et destinés à être exécutés par un consommateur ;
- f. Remplacement des pièces effectuées dans le cadre des services d'entretien normaux, y compris les huiles, adhésifs, additifs, carburant, filtres, brosses, courroies, lubrifiants, bougies d'allumage, joints, joints, attaches, fils, tubes, tuyaux, raccords, roues, batteries, et autres consommables sensibles à l'usure naturelle ;
 - g. Tout accessoire ou pièce jointe.

Toute batterie fournie avec cet équipement est considérée comme un article consommable et est exclue de cette garantie. Les batteries peuvent être endommagées par les chocs, les courts-circuits, la chaleur, les déversements d'acide, la négligence et d'autres facteurs. Il est la responsabilité du client de faire très attention lors de la manipulation d'une batterie afin qu'aucun déversement d'acide ne se produise, ce qui pourrait provoquer de la corrosion.

Midland décline toute responsabilité pour la perte de temps ou d'utilisation du produit, les frais de transport ou de remorquage, ou tout autre dommage indirect ou consécutif, inconvenient, ou perte commerciale.

Cette garantie est la seule et entière garantie donnée par Midland pour les produits ou équipements Midland. Aucun agent ou employé n'est autorisé à étendre ou à élargir cette garantie au nom de Midland par une déclaration ou une publicité écrite ou verbale.

Californie

Le California Air Resources Board et Midland Power Inc. sont heureux de vous expliquer la garantie du système antipollution de votre moteur de Midland Power Inc. En Californie, les nouveaux à allumage par étincelle petits moteurs à l'équipement hors route doivent être conçus, construits et équipés conformément aux strictes de l'Etat normes anti-smog.

D'autres États, territoires américains et Canada

Dans d'autres régions des États-Unis et au Canada, votre moteur doit être conçu, construit et équipé pour répondre à l'US EPA et Environnement Canada des normes d'émissions pour les moteurs à allumage par étincelle égale ou inférieure à 19 kW.

Tous les Etats-Unis et au Canada

Midland Power Inc doit garantir le système antipollution de votre moteur pour produit mécanique pour la période indiquée ci-dessous, pourvu qu'il n'y ait pas d'abus, de négligence ou un mauvais entretien de votre moteur pour produit mécanique. Si une telle condition existe, Midland Power Inc. réparera votre moteur pour produit mécanique, sans frais pour vous, y compris le diagnostic, les pièces et

main-d'oeuvre.

Votre système antipollution peut inclure des pièces telles que le carburateur ou système d'injection de carburant, le système d'allumage et le convertisseur catalytique. Il peut également inclure tuyaux, raccords et autres émissions liées ensembles.

Système de Contrôle des Émissions Pièces de Garantie:

Cette liste s'applique aux pièces fournies par Midland Power Inc. et ne couvre pas les pièces fournies par le fabricant de l'équipement. S'il vous plaît voir la garantie des émissions de l'équipement d'origine pour non-Midland Inc. pièces électriques.

Consommables sont couverts jusqu'à un maximum de 30 jours. Voir le Calendrier d'entretien dans le manuel du propriétaire.

Systèmes Couverts par la Garantie	Description des Pièces
Dosage du Carburant	Ensemble carburateur (inclut le démarrage du système d'enrichissement), le capteur de température du moteur, le module de commande du moteur, le régulateur de carburant, collecteur d'admission
Évaporation	Réservoir de carburant, bouchon de réservoir, des durites, tuyaux de vapeur, réservoir à charbon actif, supports de montage traîneaux, filtre à essence, robinet d'essence, Pompe à essence, Joint Tuyau de carburant, tuyau de purge Canister commun
Exhaust	Catalyseur, Collecteur d'échappement
Admission d'air	Cas du filtre à air, élément du filtre à air
Allumage	Volant magnétique, allumage du générateur d'impulsions, capteur de position du vilebrequin, bobine électrique, bobine d'allumage, le module de commande d'allumage, capuchon de bougie, bougie
Contrôle des émissions du carter	Crankcase breather tube, Oil filler cap
Pièces diverses	Tubes, raccords, joints, joints et colliers de serrage associés aux systèmes indiqués

Profitez-en!

Veillez vérifier chaque mois sur www.benchmark.midlandpowerinc.com
les mises à jour concernant votre produit.

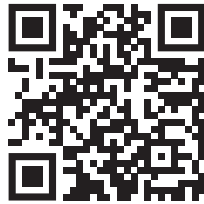



Service à la clientèle

En Ligne : www.benchmark.midlandpowerinc.com

Courriel : support@midlandpowerinc.com

Numéro gratuit : 1-877-528-3772



BENCHMARK TM _{MC}

HH0407