

BENCHMARKTM MC

TONDEUSE SANS BALAIS 40 V MAX



Comprend : 2 batteries et 1 chargeur,
garantie limitée de 5 ans pour l'outil et garantie
limitée de 3 ans pour la batterie et le chargeur.

GARANTIE
5 ANS*
LIMITÉE



**VEUILLEZ LIRE TOUTES LES CONSIGNES AVANT
LA PREMIÈRE UTILISATION. CONSERVEZ LE PRÉSENT
GUIDE POUR CONSULTATION ULTÉRIEURE GARDEZ
HORS DE LA PORTÉE DES ENFANTS**

Utilise deux batteries lithium-ion 20 V Max qui fournissent une tension initiale
(mesurée sans charge de travail) de 40 volts. La tension nominale est de 36 V.



**PORTEZ UNE PROTECTION
OCULAIRE APPROUVÉE
PAR LA CSA**



**PORTEZ UNE
PROTECTION
AUDITIVE**



**PORTEZ UNE
MASQUE**

SPÉCIFICATIONS DU PRODUIT

TONDEUSE SANS BALAIS 40 V

Tension	40V(2x20V) sans charge
Sans charge	3 300 tr/min
Largeur de coupe	45,7 cm (18 po)
Hauteur de coupe	25 à 75 mm (1 à 3 po)
Volume du ramasse-herbe	60 L (16 gallons)
Poids	65,81 lb (29,85 kg)

BATTERIE ET CHARGEUR

Tension de la batterie	2X20 V 5 Ah Li-ion (la tension maximale de la batterie chargée, mesurée sans charge, est de 20 V avec une valeur nominale de 18 V).
Chargeur double	Jusqu'à 150 minutes
Batterie de rechange	5350-012
Chargeur de rechange	5350-024

VOUS AVEZ BESOIN D'AIDE?

Appelez-nous sur notre ligne d'assistance clientèle gratuite:

1 866-349-8665 (Du lundi au vendredi, de 9 h à 17 h, heure de l'Est)

- Questions techniques
- Pièces de rechange
- Pièces manquantes de l'emballage

TABLE DES MATIÈRES

Spécifications du produit	1
Table des matières	2
Avertissements de sécurité généraux	3
Sécurité de la tondeuse	4
Entretien et rangement	5
Sécurité du bloc-batterie et du chargeur	6
Recyclage et élimination	8
Symboles de sécurité	9
connaître votre tondeuse à gazon sans balais 40v	12
Assemblage	13
Vérifier l'état du chargeur de la batterie / assemblage et utilisation	15
Utilisation	17
Entretien	21
Vue éclatée	23
Liste des pièces	24
Garantie	29

AVERTISSEMENTS DE SÉCURITÉ GÉNÉRAUX

⚠ AVERTISSEMENT : Avant d'utiliser cet outil ou l'un de ses accessoires, veuillez lire le présent manuel et suivre toutes les règles de sécurité et les consignes d'utilisation. Les précautions, garanties et instructions importantes contenues dans le présent guide ne visent pas à couvrir toutes les situations possibles. L'utilisateur doit comprendre que le bon sens et la prudence sont des facteurs qui ne peuvent être intégrés à ce produit.

PROTECTION OCULAIRE, AUDITIVE ET RESPIRATOIRE



TOUJOURS PORTER UNE PROTECTION OCULAIRE CONFORME AUX EXIGENCES DE LA CSA OU DE LA NORME DE SÉCURITÉ Z87.1 DE L'ANSI

Les DÉBRIS PROJÉTÉS peuvent causer des dommages oculaires permanents. Les lunettes sur ordonnance ne remplacent pas une protection oculaire adéquate.

⚠ AVERTISSEMENT : Les protections oculaires non conformes peuvent entraîner des blessures graves si elles se brisent lors de l'utilisation d'un outil de jardinage.

⚠ AVERTISSEMENT : Utilisez une protection auditive, en particulier pendant les périodes prolongées d'utilisation de l'outil, ou si son fonctionnement est bruyant.



PORTEZ UN MASQUE ANTI-POUSSIÈRE CONÇU POUR ÊTRE EMPLOYÉ LORS DE L'UTILISATION D'UN OUTIL DE JARDINAGE DANS UN ENVIRONNEMENT POUSSIÉREUX.

⚠ AVERTISSEMENT : Les poussières créées par le ponçage mécanique, le sciage, le meulage, le forage et d'autres activités de construction peuvent contenir des produits chimiques connus pour provoquer le cancer, des anomalies congénitales ou anomalies génétiques. Ces produits chimiques comprennent :

- Le plomb des peintures à base de plomb.
- La silice cristalline des briques, du ciment et d'autres produits de maçonnerie.
- L'arsenic et le chrome provenant du bois traité chimiquement.

Le niveau de risque lié à l'exposition à ces produits chimiques varie selon la fréquence à laquelle ce type de travail est effectué. Afin de réduire votre exposition à ces produits chimiques, travaillez dans un endroit bien ventilé et utilisez des équipements de sécurité approuvés, comme les masques anti-poussière spécialement conçus pour filtrer les particules microscopiques.

SÉCURITÉ ÉLECTRIQUE



AVERTISSEMENT : Pour éviter les risques électriques, d'incendie ou de dommages à l'outil, utilisez une protection de circuit appropriée.



AVERTISSEMENT : Les bouches d'aération des batteries et des chargeurs doivent toujours être ouvertes pour permettre à l'air de refroidissement de circuler librement. Les bouches d'aération qui sont obstruées, restreintes ou recouvertes peuvent entraîner la surchauffe de la batterie ou du chargeur. Une surchauffe peut endommager l'outil ou provoquer un incendie, ce qui peut entraîner des blessures graves.

SÉCURITÉ DE LA TONDEUSE

AVERTISSEMENTS DE SÉCURITÉ

1. Ce produit n'est pas destiné à être utilisé par des personnes (y compris des enfants) dont les capacités physiques, sensorielles ou mentales sont réduites ou qui manquent d'expérience et de connaissances, sauf si elles sont supervisées ou si une personne responsable de leur sécurité leur a enseigné comment utiliser le produit.
2. Les enfants doivent être supervisés pour s'assurer qu'ils ne jouent pas avec le produit. Le nettoyage et l'entretien incombant aux utilisateurs ne doivent pas être effectués par des enfants non supervisés.

RÈGLES DE SÉCURITÉ SPÉCIFIQUES POUR LA FORMATION SUR LES TONDEUSES ÉLECTRIQUES

1. Veuillez lire attentivement les consignes. Familiarisez-vous avec les contrôles et l'utilisation adéquate du produit.
2. Ne laissez jamais les enfants ou les personnes qui ne sont pas familières avec ces consignes utiliser le produit. La réglementation locale peut imposer des restrictions quant à l'âge de l'utilisateur.
3. Ne tondez jamais lorsque des personnes, en particulier des enfants, ou des animaux domestiques se trouvent à proximité.
4. N'oubliez pas que l'utilisateur est responsable des accidents ou des dangers qui surviennent aux autres personnes ou à leurs biens.

PRÉPARATION

1. Lors de la tonte, portez toujours des chaussures robustes et des pantalons longs. N'utilisez pas le produit lorsque vous êtes pieds nus ou que vous portez des sandales ouvertes. Évitez de porter des vêtements amples ou des vêtements avec des cordons ou des cravates qui pendent.
2. Inspectez bien la zone où le produit doit être utilisé et retirez tous les objets qui pourraient être projetés par le produit.
3. Avant l'utilisation, effectuez toujours un contrôle visuel pour vérifier que la lame, les boulons et l'ensemble de la lame de coupe ne sont pas usés ou endommagés. Remplacez les lames de coupe et les boulons usés ou endommagés par jeu afin de préserver l'équilibre. Remplacez les étiquettes endommagées ou illisibles.
4. **ATTENTION!** Ne touchez pas à une lame de coupe en rotation.

UTILISATION

1. Utilisez le produit à la lumière du jour ou avec un bon éclairage artificiel.
2. Évitez d'utiliser le produit sur de l'herbe mouillée, dans la mesure du possible.
3. Veillez toujours maintenir votre équilibre lorsque vous travaillez.
4. Marchez, ne courez jamais.

5. Tondez sur la largeur de la pente, jamais de haut en bas.
6. Faites preuve de beaucoup de prudence lors des changements de direction sur une pente.
7. Ne tondez pas sur les pentes très raides.
8. Faites preuve de beaucoup de prudence lorsque.
9. Arrêtez la ou les lames de coupe si le produit doit être incliné pour le transport, lorsque vous traversez des surfaces autres que l'herbe, et lorsque vous transportez le produit vers et depuis la zone à tonde.
10. N'utilisez jamais le produit avec des protecteurs défectueux ou sans installer un dispositif de sécurité, par exemple des déflecteur sou des collecteurs d'herbe.
11. Démarrez le produit ou activez le produit avec précaution en suivant les instructions et avec les pieds bien éloignés de la ou des lames de coupe.
12. N'inclinez pas le produit lors du démarrage du moteur, à moins que cela soit nécessaire pour la mise en marche. En pareil cas, ne l'inclinez pas plus qu'il n'est absolument nécessaire et ne soulevez que la partie qui est éloignée de l'utilisateur.
13. Ne démarrez pas le produit lorsque vous vous tenez devant le conduit d'évacuation.
14. Ne mettez pas les mains ou les pieds à proximité des pièces en rotation ou sous celles-ci. Tenez-vous toujours à l'écart de l'ouverture d'évacuation.
15. Ne ramassez ou ne transportez jamais un produit lorsque la clé de sécurité est insérée dans celui-ci.
16. Arrêtez l'appareil et retirez le dispositif de désactivation. Vérifiez que toutes les pièces mobiles sont complètement arrêtées:

Lorsque vous vous éloignez du produit.

- Avant de dégager les blocages ou de débloquer le conduit.
- Avant de vérifier, nettoyer ou travailler sur le produit.
- Après avoir frappé un objet étranger. Vérifiez que l'appareil n'est pas endommagé et effectuez les réparations

Si le produit commence à produire des vibrations anormales (à vérifier immédiatement) :

- Vérifiez s'il est endommagé.
- Remplacez ou réparez les pièces endommagées.
- Vérifiez si des pièces sont desserrées et resserrez-les.

ENTRETIEN ET RANGEMENT

1. Veillez à ce que tous les écrous, boulons et vis soient bien serrés pour vous assurer que le produit est en bon état de fonctionnement.
2. Vérifiez régulièrement que le ramasse-herbe ne présente pas d'usure ou de détérioration.
3. Lors du réglage du produit, faites attention de ne pas vous coincer les doigts entre les lames mobiles et les parties fixes du produit.

4. Laissez le produit refroidir avant de le ranger dans un endroit fermé.
5. Lors de l'entretien des lames, sachez que, même si la source d'alimentation est coupée, les lames peuvent toujours bouger.
6. Remplacez les pièces usées ou endommagées de manière sécuritaire. Utilisez uniquement des pièces et des accessoires de rechange originaux.
7. Portez des gants robustes pour retirer et réassembler la lame de coupe.

SÉCURITÉ DU BLOC-BATTERIE ET DU CHARGEUR

CONSIGNES DE SÉCURITÉ CONCERNANT LA BATTERIE

⚠️ AVERTISSEMENT : Utilisez uniquement le chargeur fourni avec cet ensemble pour charger la batterie Li-ion de 20 V de cet outil. La recharge de toute autre batterie peut endommager le chargeur et pourrait entraîner des blessures graves.

1. Chargez seulement avec le chargeur spécifié par le fabricant. Un chargeur qui convient à un type de bloc-batterie peut entraîner un risque d'incendie lorsqu'il est utilisé avec un bloc-batterie différent. Une mauvaise utilisation peut entraîner une décharge électrique, une surchauffe ou une fuite du liquide corrosif de la batterie.
2. N'utilisez les appareils qu'avec les blocs-batteries spécifiquement prévus à cet effet. L'utilisation de tout autre bloc-batterie peut créer un risque de blessure et d'incendie.
3. Soyez conscient des dangers possibles lorsque vous n'utilisez pas votre outil à batterie ou lorsque vous changez d'accessoire. Pour réduire les risques, retirez la clé de sécurité et le bloc-batterie de l'appareil lorsqu'il n'est pas utilisé. Cela réduira les risques de choc électrique, d'incendie ou de blessures graves.
4. Ne placez pas l'appareil ou ses batteries près d'un feu ou d'une source de chaleur. La lumière intense et continue du soleil, un feu ou d'autres sources de chaleur peuvent accroître le risque d'explosion.
5. N'écrasez pas, n'échappez pas et n'endommagez pas le bloc-batterie. N'utilisez pas un bloc-batterie ou un chargeur qui est tombé ou qui a reçu un coup violent. Une batterie endommagée peut exploser. Débarrassez-vous immédiatement et correctement d'une batterie échappée ou endommagée.
6. Les batteries peuvent exploser en présence d'une source d'inflammation, comme une flamme pilote. Pour réduire le risque de blessures graves, n'utilisez jamais un produit sans fil en présence d'une flamme nue. Une batterie qui explose peut projeter des débris et des produits chimiques. En cas d'exposition, rincez immédiatement à l'eau.
7. Ne chargez pas la batterie dans un endroit humide ou mouillé. Le respect de cette règle réduira le risque de choc électrique.
8. La durée de vie et le rendement du bloc-batterie peuvent être accrus si celui-ci est chargé lorsque la température ambiante se situe entre 75 °F/24 °C et 64 °F/18 °C. Ne chargez pas le bloc-batterie à une température ambiante inférieure à 41 °F/5 °C ou supérieure à 105 °F/40,5 °C. Il convient de respecter cette consigne, car elle peut permettre d'éviter les dommages importants au bloc-batterie.

9. Une utilisation ou des conditions de température extrêmes peuvent faire fuir les batteries. Si le liquide entre en contact avec votre peau, lavez-vous immédiatement à l'eau et au savon. Si du liquide pénètre dans vos yeux, rincez-les avec de l'eau propre pendant au moins 10 minutes et consultez immédiatement un médecin.
10. Lorsque vous n'utilisez pas le bloc-batterie, rangez-le à l'écart d'autres objets métalliques comme des trombones, des pièces de monnaie, des clés, des clous, des vis ou d'autres petits objets métalliques pouvant établir une connexion d'une borne à l'autre. Un court-circuit entre les bornes de la batterie peut provoquer des étincelles, des brûlures ou un incendie.
11. Ne démontez pas la batterie et évitez de lui causer des dommages mécaniques. Ce la peut entraîner des risques de court-circuit et d'émission d'émanations. En cas de malaise, aérez à l'air frais et consultez un médecin.
12. Retirez toujours le bloc-batterie de votre outil lorsque vous assemblez des pièces, effectuez des réglages, le nettoyez ou lorsque vous ne l'utilisez pas. En retirant le bloc-batterie, vous éviterez un démarrage accidentel qui pourrait causer des blessures graves.
13. Retirez toujours le bloc-batterie avant de ranger l'appareil. Lorsque la batterie est complètement chargée, débranchez le chargeur de l'alimentation électrique et retirez le bloc-batterie du chargeur.
14. Gardez le bloc-batterie sec, propre et exempt d'huile et de graisse. Utilisez toujours un chiffon sec pour le nettoyage. N'utilisez pas de liquide pour freins, d'essence, de produits à base de pétrole ou de solvants pour nettoyer le bloc-batterie.
15. Gardez le bloc-batterie hors de la portée des enfants.

CONSIGNES DE SÉCURITÉ CONCERNANT LE CHARGEUR

1. La fiche du chargeur de la batterie doit correspondre à la prise électrique. Ne modifiez jamais la fiche de quelque manière que ce soit. L'utilisation de fiches non modifiées et des prises correspondantes réduit le risque de choc électrique.
2. Veillez à charger le bloc-batterie uniquement à l'intérieur, dans un environnement sec, frais et bien aéré.
3. N'exposez pas la batterie à la lumière du soleil pendant de longues périodes et ne la laissez pas à proximité d'une source de chaleur. La chaleur endommage la batterie et entraîne un risque d'explosion.
4. Laissez la batterie refroidir avant de la charger.
5. N'utilisez pas de batteries non rechargeables!
6. Ne tentez pas de charger d'autres blocs-batteries que ceux fournis. Le chargeur et le bloc-batterie fournis sont spécialement conçus pour être utilisés ensemble.
7. Vérifiez le chargeur, le cordon et la fiche avant chaque utilisation. N'utilisez pas un chargeur défectueux et ne démontez pas 8. le chargeur. Un remontage erroné peut entraîner un risque d'incendie, de choc électrique ou d'électrocution.
8. Protégez le chargeur contre les endroits mouillés et l'humidité. Il y a un risque de choc électrique.
9. Utilisez uniquement le chargeur avec les batteries d'origine. Charger d'autres batteries peut entraîner des blessures et des risques d'incendie.

10. Évitez de causer des dommages mécaniques au chargeur. Ce la peut entraîner des courts-circuits internes.
11. N'utilisez pas le chargeur sur des surfaces facilement inflammables (par exemple, du papier, des tissus, etc.). Le chauffage du chargeur pendant le processus de charge peut entraîner un risque d'incendie.
12. Ne faites pas d'utilisation abusive du cordon d'alimentation. N'utilisez jamais le cordon pour transporter, tirer ou débrancher le chargeur.
13. Gardez le cordon à l'écart de la chaleur, de l'huile, des bords tranchants ou des pièces mobiles.
14. Les cordons endommagés ou emmêlés augmentent le risque de choc électrique.
15. N'utilisez pas le chargeur avec un cordon ou une fiche endommagés, ce qui pourrait provoquer un court-circuit et un choc électrique. En cas de dommages, cessez de l'utiliser immédiatement. Remplacez le chargeur par un appareil identique, comme indiqué à la rubrique Spécifications du produit du présent guide. Afin de prévenir les risques, un cordon d'alimentation endommagé doit être remplacé par le fabricant, un agent du service à la clientèle du même fabricant ou une personne qualifiée.
16. N'utilisez pas un chargeur qui est tombé ou qui a reçu un coup violent.
17. La tension indiquée sur la plaque signalétique du chargeur doit correspondre à la tension de la source d'alimentation.
18. Ne touchez jamais la prise de courant avec des mains mouillées.
19. La batterie de l'appareil n'est pas complètement chargée au moment de la livraison. Il faut donc la charger complètement avant de l'utiliser pour la première fois. Chargez complètement le bloc-batterie lors du premier cycle de charge. Glissez la batterie dans le socle et branchez le chargeur dans une prise de courant.
20. Il est conseillé de débrancher le chargeur et de retirer le bloc-batterie au lithium-ion lorsque vous ne l'utilisez pas.
21. Ce chargeur n'est pas destiné à être utilisé par des personnes (y compris des enfants) dont les capacités physiques, sensorielles ou mentales sont réduites ou qui manquent d'expérience et de connaissances, sauf si elles sont supervisées ou si une personne responsable de leur sécurité leur a enseigné comment utiliser le chargeur.
22. Les enfants doivent être supervisés pour s'assurer qu'ils ne jouent pas avec le chargeur.











RECYCLAGE ET ÉLIMINATION



 **AVERTISSEMENT :** Ne jetez pas les batteries et les batteries rechargeables avec les ordures ménagères!





SYMBOLES DE SÉCURITÉ









⚠️ AVERTISSEMENT : Veuillez lire attentivement toutes les consignes de sécurité et d'utilisation avant d'utiliser cette tondeuse. Veuillez accorder une attention particulière à toutes les rubriques du présent guide de l'utilisateur qui comportent des symboles et des avis d'avertissement. Certains des symboles suivants pourraient être présents sur cet outil.

V	Volts
A	Ampères
Hz	Hertz
W	Watts
kW	Kilowatts
L	Litres
kg	Kilogrammes
mA	Milliampère
mAh	Milliampère-heure
min ⁻¹	par minute
mm	Millimètre
m/s ²	Mètre par seconde carrée
	Utilisez le chargeur de batteries uniquement à l'intérieur.

	Courant continu
 or a.c.	Courant alternatif
	Vitesse à vide
	Double isolation
	Diamètre
	Flèche de direction
	Polarité
	Avec fusible (xx °C)
	Verrouillez pour serrer ou sécuriser
	Déverrouillez pour desserrer
dB(A)	Décibels (cote A)
S	Secondes
	Recyclez les déchets électriques d'une manière qui ne nuit pas à l'environnement, là où des installations existent.

	Avertissement! Danger.
	Veillez lire le guide de l'utilisateur
	AVERTISSEMENT! Méfiez-vous des chocs électriques.
	Portez une protection auditive.
	Portez une protection oculaire approuvée par la CSA.
	Portez un masque.
	Portez un casque et une protection oculaire.
	Portez des gants de protection.
	Portez des chaussures de protection.
	Éteignez le produit et retirez le bloc-batterie pour le déconnecter de l'alimentation électrique avant l'assemblage, le nettoyage, les réglages, l'entretien, le rangement et le transport.
	N'exposez pas le produit à la pluie ou à des environnements mouillés.
	Tondez sur la largeur de la pente, jamais de haut en bas.
	Protection de catégorie II (double isolation)

	Inspectez la zone où le produit doit être utilisé et retirez tous les objets qui pourraient être projetés par le produit. Si vous repérez des objets dissimulés lors de l'utilisation du produit, éteignez-le et retirez les objets.
	Tenez vos mains et vos pieds à l'écart des pièces rotatives coupantes — risque de blessures! Lorsque vous nettoyez, réparez ou inspectez le produit, assurez-vous que le dispositif de coupe et toutes les pièces mobiles sont arrêtés.
	Le dispositif de coupe continue de tourner une fois le produit éteint. Attendez l'arrêt complet de tous les composants du produit avant de toucher à celui-ci.
	Les objets projetés pourraient frapper l'utilisateur ou des passants. Veillez toujours à ce que les autres personnes et les animaux de compagnie demeurent à une distance sécuritaire du produit lors de l'utilisation de celui-ci. De manière générale, les enfants ne doivent pas s'approcher de la zone où se trouve le produit.
	Valeur du niveau de puissance acoustique garanti en 96 dB.

	<p>Méfiez-vous des lames coupantes. Les lames continuent à tourner après l'arrêt du moteur — retirez le dispositif de désactivation avant l'entretien.</p>		<p>Retirez immédiatement la fiche de la prise de courant si le cordon d'alimentation est endommagé ou coupé.</p>
	<p>ALLEZ – Le ramasse-herbe est prêt pour le ramassage de l'herbe ARRÊT – Le ramasse-herbe est plein, videz-le.</p>		<p>Poubelle avec une croix. Les batteries et les blocs-batteries ne doivent pas être jetés avec les ordures ménagères. Veuillez les recycler là où des installations existent. Renseignez-vous auprès de votre autorité compétente ou de votre magasin local pour obtenir des conseils en matière de recyclage.</p>
	<p>Les batteries contiennent du Lithium-ion. Ne jetez pas les batteries avec les ordures ménagères!</p>		<p>Ne jetez pas les blocs-batteries dans une rivière ou ne les plongez pas dans l'eau.</p>
	<p>Ne jetez pas les blocs-batteries dans un feu. Ils exploseront ou fuiront et causeront des blessures.</p>		<p>N'exposez pas les blocs-batteries à une température supérieure à 45 °C.</p>
	<p>Temps de charge approximatif</p>		



Ce symbole indique que cet outil est conforme aux exigences du Canada et des États-Unis de cSGSUS Testing Laboratories Inc.
UL1447, CSA C22.2 No.147

CONNAÎTRE VOTRE TONDEUSE À GAZON SANS BALAIS 40V



Chargeur 5350-024

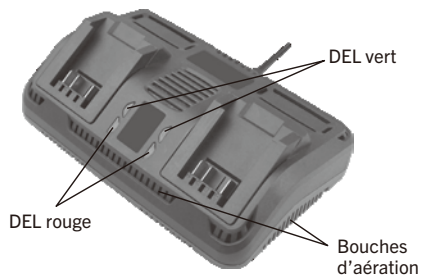

Batterie JDB5154/5350-012



ASSEMBLAGE

DÉBALLAGE

1. Déballez toutes les pièces et disposez-les sur une surface plane et stable.
2. Retirez tous les matériaux d'emballage et d'expédition, le cas échéant.
3. Veuillez vous assurer que la livraison est complète et que le contenu est exempt de dommages. Si vous constatez que des pièces manquent ou sont endommagées, n'utilisez pas la tondeuse et prenez contact avec le Service à la clientèle au 1-866-349-8665. L'utilisation d'une tondeuse incomplète ou endommagée constitue un danger pour les gens et les biens.
4. Assurez-vous de disposer de tous les accessoires et outils nécessaires à l'assemblage et à l'utilisation. Cela comprend également les équipements de protection individuelle adéquats.

⚠ AVERTISSEMENT : Le produit doit être entièrement assemblé avant d'être utilisé! N'utilisez pas un produit qui n'est que partiellement assemblé ou assemblé avec des pièces endommagées!

Suivez les instructions de montage étape par étape et utilisez les images fournies comme guide visuel pour assembler facilement le produit!

? Ne connectez pas le produit à une batterie avant qu'il ne soit complètement assemblé!

REMARQUE : Prenez soin des petites pièces qui sont retirées lors de l'assemblage ou des réglages. Gardez-les en sécurité pour éviter de les perdre.

GUIDON INFÉRIEUR

1. Alignez le trou de montage du guidon inférieur avec le boulon du support du guidon (fig. 1).
2. Fixez la rondelle au boulon et fixez le guidon inférieur en tournant le levier (1) vers le haut pour serrer.
3. Assurez-vous que le cordon de commande remonte le long du côté supérieur du guidon inférieur (droit)

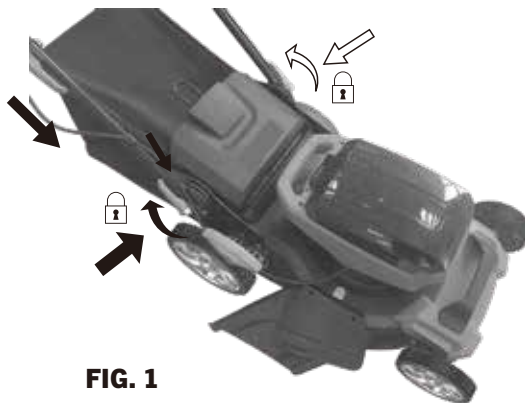

FIG. 1

GUIDON SUPÉRIEUR

1. Alignez le guidon supérieur sur le guidon inférieur et veillez à ce que la poignée en mousse soit orientée vers le haut, lorsque vous la regardez de derrière.
2. Faites passer les boulons dans les trous de montage des guidons (fig. 2).
3. Fixez la rondelle au boulon et fixez le guidon supérieur en tournant le levier (1) vers le haut pour serrer (fig. 2).
4. Fixez le cordon de commande avec les deux serre-câbles (fig. 3).



FIG. 2



FIG. 3

RAMASSE-HERBE/CHOIX DE DÉCHIQUETAGE/CONDUIT LATÉRAL

1. Alignez et insérez la poignée de transport dans les fentes du cadre supérieur du ramasse-herbe jusqu'à ce que les deux extrémités s'enclenchent en place. (Fig. 4).
2. Le ramasse-herbe est prêt à être utilisé.
3. Si vous optez pour la fonction de déchiquetage, assurez-vous que le plateau est inséré sur le conduit d'herbe. N'installez pas le ramasse-herbe. Retirez le plateau pour utiliser le ramasse-herbe.

⚠ AVERTISSEMENT : N'essayez pas d'utiliser le produit sans que le ramasse-herbe ou le plateau de déchiquetage ne soient installés — danger d'objets projetés! Le moteur doit être arrêté et la lame doit avoir cessé de tourner avant que vous n'enleviez le ramasse-herbe ou le plateau de déchiquetage installés. Le ramasse-herbe doit être entièrement assemblé et la partie supérieure, la partie inférieure et la languette de ramassage doivent être en place avant la première utilisation.

4. Ouvrez le déflecteur, maintenez-le en position, puis insérez le ramasse-herbe (fig. 5).
5. Alignez et accrochez le ramasse-herbe dans les fentes de fixation du conduit d'évacuation arrière.



FIG. 4

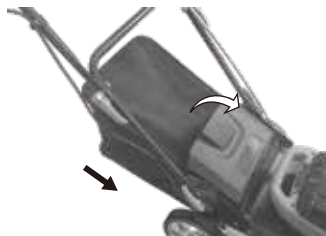
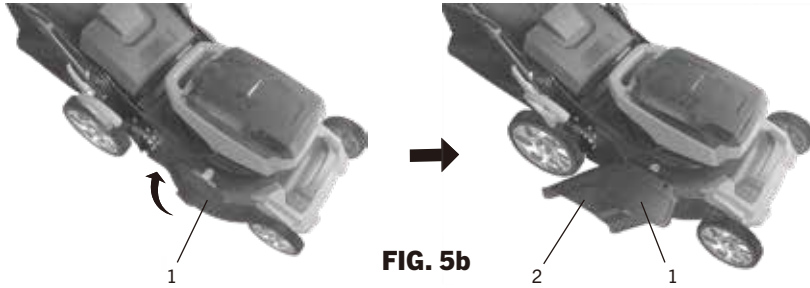

FIG. 5

5. Pour utiliser l'option de chute latérale, retirez le ramasse-herbe (sac) et insérez le plateau de déchiquetage. a) Soulevez le couvercle du conduit d'évacuation latéral (1) d'une main et accrochez le conduit d'évacuation latéral (2) avec l'autre main (Fig. 5b). b) Relâchez le couvercle d'évacuation latéral pour fixer le conduit en place.



VÉRIFIER L'ÉTAT DU CHARGEUR DE LA BATTERIE

Vous pouvez vérifier le niveau de charge restant de la batterie à l'aide de l'indicateur DEL d'alimentation de la batterie qui se trouve à l'extrémité de la batterie.

REMARQUE : Vous pouvez vérifier la charge restante de la batterie lorsque celle-ci est installée dans l'outil et que l'interrupteur MARCHE/ARRÊT est ÉTEINT. Vous pouvez également le vérifier lorsque la batterie est retirée de l'outil. **NE VÉRIFIEZ PAS** la charge de la batterie lorsque celle-ci est dans le chargeur.

Vous obtiendrez une lecture erronée et vous risquez également d'endommager le système d'état de la batterie.

1. Appuyez et maintenez le bouton d'état de la batterie situé à l'extrémité de celle-ci.
2. Un ou plusieurs des quatre voyants DEL de la fenêtre DEL s'allumeront pour indiquer comme suit la valeur de la charge résiduelle de la batterie :



Témoin de niveau de charge					
Quantité de charge restante	0-10%	10-25%	25-50%	50-75%	75-100%

3. Relâchez le bouton d'état de la batterie pour éteindre le voyant DEL.

ASSEMBLAGE ET UTILISATION

CHARGER LE BLOC-BATTERIE

1. Placez le chargeur de la batterie (1) dans un endroit sec près d'une prise électrique 110-120 V 60 Hz (fig. 6).
2. Branchez le chargeur de la batterie dans la prise de courant et vérifiez que le voyant DEL vert (5) S'ALLUME.
3. Retournez la batterie (2) et glissez-la sur le chargeur.

REMARQUE : Assurez-vous que les rainures (3) des côtés de la batterie glissent sur les languettes correspondantes du chargeur (4) jusqu'à ce que la batterie s'enclenche en place.

REMARQUES :

1. Lorsque le chargeur est branché dans la prise murale et que celui-ci ne contient PAS de batterie, le voyant vert (5) S'ALLUME, indiquant que le chargeur est « sous tension ».
2. Lorsqu'une batterie déchargée est installée sur le chargeur, le voyant vert S'ÉTEINT et le voyant rouge (6) S'ALLUME. Le voyant rouge indique que la batterie est en cours de chargement.
3. Si le voyant rouge ne S'ALLUME pas, vérifiez que le bloc-batterie est complètement inséré dans le chargeur et que la prise électrique fonctionne bien.
4. Consultez la fig. 7 pour prendre connaissance des autres fonctions du voyant indicateur.
5. Il faut compter environ 150 minutes pour charger un bloc-batterie complètement déchargé.
6. Il est normal que le chargeur de la batterie produise un vrombissement et soit chaud au toucher en cours d'utilisation.
7. Si le bloc-batterie ne se charge pas correctement, vérifiez que la prise électrique est sous tension.
8. Ne chargez PAS les batteries lorsque la zone de travail ou la température des batteries est inférieure ou égale à 5 °C (41 °F) ou supérieure à 40,5 °C (105 °F).

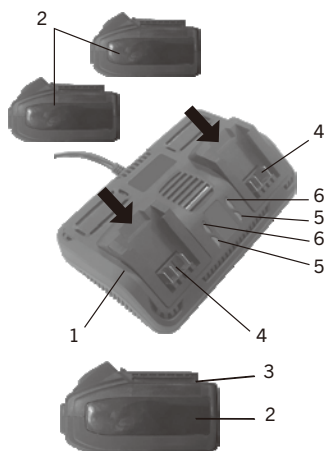

FIG. 6

Voyant vert	Voyant rouge	Batterie insérée dans le chargeur	État de la charge
MARCHE	ARRÊT	NON	Le chargeur n'est pas connecté à l'alimentation électrique.
ARRÊT	CLIGNOTE	OUI	La batterie est en cours de chargement.
MARCHE	ARRÊT	OUI	La batterie est complètement chargée.
ARRÊT	MARCHE	OUI	La batterie est chargée, mais ne fonctionne pas sur l'outil. Cela peut indiquer un mauvais contact ou une défaillance de la batterie.
MARCHE	MARCHE	OUI	La température de charge est soit trop chaude, soit trop froide.

FIG. 7

UTILISATION

INSTALLER LES BLOCS-BATTERIES

1. Ouvrez le couvercle du compartiment de la batterie.
2. Débranchez la clé de sécurité (1) (fig. 8).
3. Retirez la batterie déchargée en appuyant vers le bas sur le bouton de dégagement de la batterie et en faisant glisser la batterie vers l'arrière jusqu'à ce qu'elle soit dégagée du compartiment de la batterie (fig. 8).
4. Faites glisser les blocs-batteries complètement chargés sur les prises correspondantes dans le compartiment de la batterie où les blocs-batteries déchargés ont été retirés.
5. Réinstallez la clé de sécurité.
6. Fermez le couvercle du compartiment de la batterie.

⚠ AVERTISSEMENT : Assurez-vous que les rainures des côtés de la batterie glissent sur les languettes correspondantes de la batterie s'enclenche en place. Le bouton de dégagement de la batterie « cliquera » en place lorsque la batterie sera complètement installée.

⚠ AVERTISSEMENT : Ne plongez pas la batterie dans l'eau. Un refroidissement soudain d'une batterie chaude pourrait entraîner une explosion ou une fuite.

REMARQUE : La tondeuse fonctionne seulement lorsque les deux batteries sont chargées et installées.

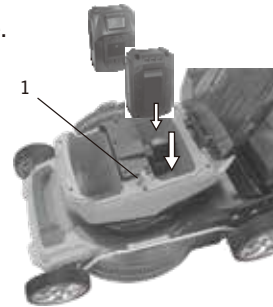

FIG. 8

RÉGLAGE DE LA HAUTEUR DE COUPE

⚠ AVERTISSEMENT : Éteignez le produit et attendez que la lame soit complètement arrêtée avant de régler la hauteur de coupe.



Retirez la clé de sécurité avant de régler la hauteur de coupe!

Régalez la hauteur de coupe selon les besoins de votre pelouse. La hauteur de coupe dépend du type de pelouse et de sa hauteur réelle. Lorsque vous tondez des herbes hautes, commencez par la hauteur de coupe maximale et effectuez une deuxième coupe à une hauteur de coupe inférieure.

1. Faites pression sur le levier vers la roue arrière (fig. 9).
2. Déplacez-le vers l'avant ou l'arrière pour régler la hauteur de coupe.
3. Relâchez le levier et assurez-vous qu'il est bien enclenché dans la fente.

⚠ AVERTISSEMENT : Assurez-vous que le levier s'enclenche dans la fente après chaque réglage.

REMARQUE : Il y a 6 niveaux de hauteur de coupe disponibles. Les réglages de hauteur vont de 1 po (25 mm) à 3 po (75 mm).



FIG. 9

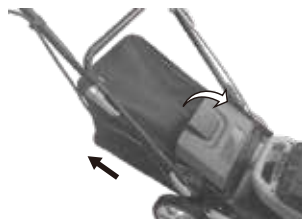

FIG. 10

RAMASSE-HERBE

⚠ Avertissement : N'essayez pas d'utiliser le produit sans que le ramasse-herbe soit installé lorsque vous ramassez de l'herbe — danger d'objets projetés!

🔌 : Éteignez le moteur et attendez que la lame soit complètement arrêtée avant de retirer le ramasse-herbe!

Installez le ramasse-herbe. Transportez toujours le ramasse-herbe en le tenant par sa poignée de transport.

VIDER LE RAMASSE-HERBE

Videz fréquemment le ramasse-herbe pendant l'utilisation. N'attendez pas qu'il soit plein. Nous recommandons de le vider lorsqu'il est à moitié rempli.

REMARQUE : Un ramasse-herbe plein diminuera le rendement de ce produit.

1. Relâchez le levier de démarrage en vous assurant que le moteur s'est arrêté et que la lame a cessé de tourner.
2. Soulevez le déflecteur et retirez le ramasse-herbe des crochets.
3. Déplacez les déchets de coupe du conduit d'évacuation arrière au ramasse-herbe. Utilisez un outil approprié, comme une brosse.
4. Retirez toujours le ramasse-herbe en le tenant par sa poignée de transport
5. Videz les déchets de coupe d'herbe sur un tas de compost.
6. Remettez le ramasse-herbe sur le produit.

⚠ : **Avertissement :** N'utilisez jamais vos mains ou vos pieds pour retirer les déchets de coupe du conduit d'éjection arrière!

FONCTIONNEMENT GÉNÉRAL

1. Avant chaque utilisation, vérifiez que le produit, son bloc-batterie et son chargeur ainsi que ses accessoires ne sont pas endommagés. N'utilisez pas le produit s'il est endommagé ou s'il présente de l'usure.
2. Vérifiez deux fois que les accessoires et la lame sont correctement fixés.
3. Vérifiez l'état de la batterie. Le cas échéant, chargez-la.
4. Poussez toujours le produit en utilisant le guidon. Gardez le guidon sec et sans lubrifiant pour garantir la sécurité de la prise.

5. Si vous êtes dérangé pendant votre travail par d'autres personnes qui entrent dans la zone de travail, éteignez immédiatement le produit. Attendez toujours l'arrêt complet du produit avant de le laisser sans surveillance.
6. Ne vous surmenez pas. Faites régulièrement des pauses pour pouvoir vous concentrer sur le travail et avoir le plein contrôle du produit.

⚠ AVERTISSEMENT : Dans certains pays, des règlements régissent les heures et les jours particuliers où les produits peuvent être utilisés et les restrictions en vigueur! Renseignez-vous auprès de votre collectivité et respectez le règlement afin de préserver un quartier paisible et d'éviter de commettre des infractions administratives!

DÉMARRAGE/ARRÊT

1. Insérez les batteries.
2. Branchez complètement la clé de sécurité dans la fente.
3. Tenez-vous à l'arrière du levier de démarrage.
4. En maintenant l'interrupteur de verrouillage enfoncé, tirez le levier de démarrage vers la poignée.
5. Après le démarrage de la tondeuse, relâchez l'interrupteur de verrouillage de sécurité.
6. Appuyez et maintenez enfoncé (1). Vous pouvez avancer à une vitesse constante, mais vous ne pouvez pas reculer (Fig. 11).
7. Relâchez le levier de démarrage pour arrêter la tondeuse.

UTILISATION DE LA FONCTION D'AUTOPROPULSION

1. Pour contrôler la fonction d'autopropulsion, enfoncez le levier de démarrage vers le bas (1) jusqu'à la poignée et tirez le levier d'autopropulsion (2) vers la poignée. (Fig. 11)
2. Pour arrêter le mouvement vers l'avant sans arrêter le moteur, relâchez la barre d'autopropulsion (2). Maintenez le levier de démarrage (1) contre la poignée pour continuer à tondre sans vous déplacer. (Fig. 11)

REMARQUE : Après avoir relâché la barre d'autopropulsion, si la tondeuse ne roule pas vers l'arrière, poussez-la légèrement vers l'avant pour désengager les roues motrices.

RÉGLAGE DU CÂBLE AUTOMOTEUR

Cette tondeuse est équipée d'un câble (1) (Fig. 12) qui engage le dispositif automoteur. La tension du câble est réglée en usine, cependant, si nécessaire, elle peut être réglée à l'aide de l'écrou de réglage rotatif situé sur le câble.

Si la tondeuse N'EST PAS autopropulsée ou si elle ne l'est pas, régler la tension sur le câble comme suit:

Lorsque vous vous tenez derrière la tondeuse, tournez l'écrou de réglage rotatif (2) (Fig.12) sur le câble dans le sens des aiguilles d'une montre pour le serrer. Verrouiller ensuite l'écrou de réglage (2) (Fig.12) en serrant le petit écrou (3) (Fig.12).

Pour desserrer le câble, tourner l'écrou de réglage (2) (Fig.12) dans le sens antihoraire, puis le verrouiller en position en serrant le petit écrou (3) (Fig.12).

2. Lorsque la fonction d'auto-déplacement ne peut pas être arrêtée après avoir desserré la biellette d'auto-déplacement : réglez l'écrou rotatif pour réduire la longueur du câble.

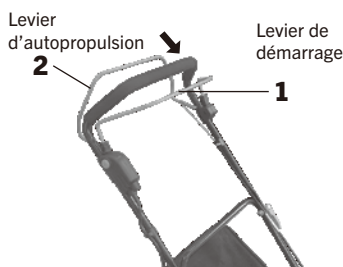

FIG. 11



FIG. 12

TONDRE

1. Assurez-vous que la pelouse est libre de pierres, de bâtons, de câbles ou d'autres objets qui pourraient endommager le produit.
2. Ne coupez pas l'herbe mouillée, car elle tend à coller sous le châssis de la tondeuse, ce qui empêche l'évacuation adéquate des débris d'herbe, et vous pourriez aussi glisser et tomber.
3. Ne coupez jamais plus d'un tiers de la longueur totale de l'herbe pour obtenir une pelouse saine. En automne, les pelouses ne doivent être tondues que si elles poussent.
4. Poussez lentement la tondeuse vers l'avant.
5. Tondez en rangées qui se chevauchent légèrement. La méthode la plus efficace pour tonder les pelouses consiste à tracer des lignes droites le long d'un des côtés. Ainsi, les rangées restent régulières et toute la pelouse est coupée sans oublier un seul endroit.
6. Faites des cercles autour des plates-bandes. Lorsque vous atteignez une plate-bande au milieu de la pelouse, coupez une ou deux rangées sur la circonférence de la plate-bande.
7. Faites particulièrement attention lorsque vous changez de direction.
8. Videz régulièrement le ramasse-herbe.



⚠ AVERTISSEMENT : Si la tondeuse frappe un objet étranger, éteignez-la immédiatement. Laissez la tondeuse refroidir et inspectez soigneusement le produit pour voir s'il est endommagé! Faites réparer les dommages avant de la remettre en marche!



APRÈS L'UTILISATION

1. Éteignez la tondeuse, débranchez la clé de sécurité, retirez les blocs-batterie et laissez-les refroidir.
2. Effectuez la vérification, le nettoyage et le rangement selon la description ci-dessous.

ENTRETIEN

 **AVERTISSEMENT :** Éteignez toujours la tondeuse, retirez les blocs-batteries et la clé de sécurité et laissez la tondeuse refroidir avant de l'inspecter, d'en faire l'entretien et de la nettoyer!

1. Retirez les débris après chaque utilisation et avant chaque rangement.
2. Un nettoyage régulier et adéquat contribuera à garantir une utilisation sécuritaire et à prolonger la durée de vie de la tondeuse.
3. Inspectez la tondeuse avant chaque utilisation pour détecter les pièces usées et endommagées. Ne l'utilisez pas si vous trouvez des pièces cassées et usées.

 **AVERTISSEMENT :** Respectez les présentes consignes lorsque vous effectuez des travaux de réparation et d'entretien. Tous les autres travaux doivent être réalisés par un spécialiste qualifié!

NETTOYAGE GÉNÉRAL

1. Nettoyez la tondeuse avec un chiffon sec. Utilisez une brosse pour les endroits difficiles à atteindre.
2. Enlevez les poussières tenaces avec de l'air comprimé (43 PSI).

REMARQUE : Respectez les présentes consignes lorsque vous effectuez des travaux de réparation et d'entretien. Tous les autres travaux doivent être réalisés par un spécialiste qualifié!

3. Vérifiez si des dommages ou de l'usure sont présents. Réparez les dommages conformément au présent guide ou apportez le produit à un centre de service agréé avant de l'utiliser à nouveau.

 **AVERTISSEMENT :** Portez des gants de sécurité lorsque vous travaillez sur la lame ou près de celle-ci. Utilisez des outils appropriés pour enlever les débris, p. ex., un bâton de bois! Ne le faites jamais à mains nues.

Utilisez toujours des pièces de rechange d'origine pour le remplacement. N'installez aucun autre type de lame! Le remplacement de la lame doit être effectué par un spécialiste qualifié!

1. Veillez à ce que le dessous du châssis et la lame soient toujours propres et exempts de débris. Retirez les déchets de coupe du conduit d'évacuation arrière.
2. Vérifiez périodiquement le serrage de tous les éléments de fixation, comme les écrous et les boulons, avant l'utilisation. Après un usage prolongé, particulièrement sur un sol sableux, la lame s'use et perd un peu de sa forme initiale. L'efficacité de la coupe sera réduite et la lame devra être remplacée.
3. Veillez à ce que la lame soit bien aiguisée pour assurer un bon rendement de coupe. Remplacez une lame usée ou endommagée par une lame neuve du même type ou faites-la affûter par un spécialiste qualifié.
4. Desserrez le boulon hexagonal dans le sens antihoraire à l'aide de la clé hexagonale fournie et retirez-le avec la rondelle et la lame (Fig. 12).

5. Remplacez la lame par une nouvelle lame du même type. Vérifiez l'état de la bride sur le porte-lame, puis installez la lame correctement, et fixez-la avec la rondelle et le boulon hexagonal. Serrez le boulon hexagonal dans le sens horaire à 33 à 44 pi/lb pour garantir le fonctionnement sécuritaire de votre produit.

! **DANGER!** Si la lame n'est pas correctement serrée, elle peut se détacher et être projetée hors du produit et blesser gravement ou tuer l'utilisateur ou des passants.

REMARQUE : Remplacez cette lame après 50 heures de tonte ou 2 ans, selon la première éventualité, quel que soit son état. Une lame fissurée ou endommagée doit être immédiatement remplacée.

6. Lubrifiez la lame après chaque utilisation pour prolonger la durée de vie de la lame et du produit. Appliquez une huile légère pour appareil le long du bord de la lame.

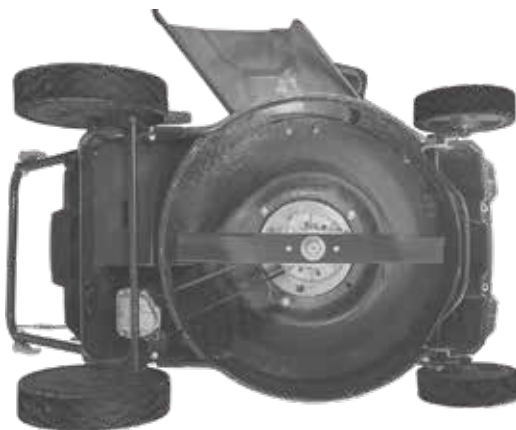
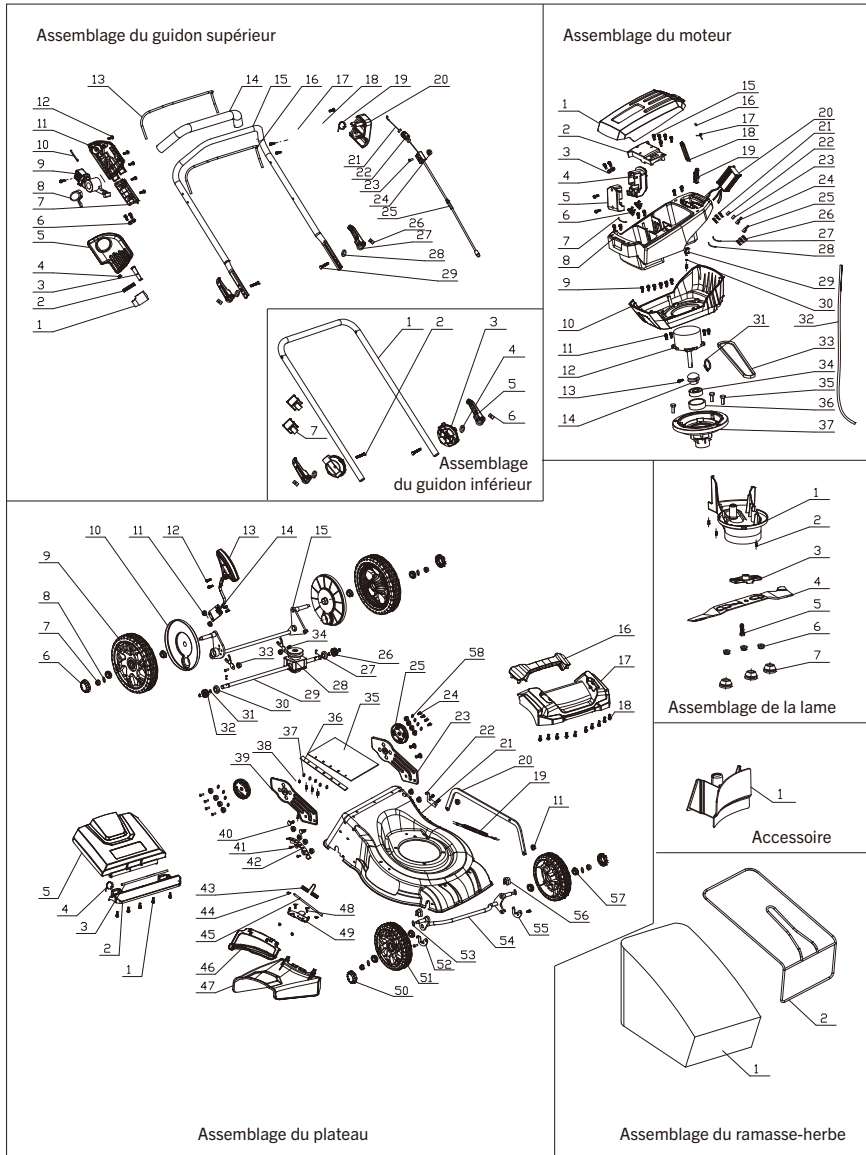

FIG. 13

RAMASSE-HERBE

1. Inspectez le ramasse-herbe avant chaque utilisation. Ne l'utilisez pas s'il est endommagé.
2. Après l'utilisation, nettoyez le ramasse-herbe avec de l'eau et un savon doux.
3. Laissez le ramasse-herbe sécher complètement avant de le ranger pour éviter la moisissure.

VUE ÉCLATÉE



LISTE DES PIÈCES

⚠ AVERTISSEMENT : Lors de la réparation, n'utilisez que des pièces de rechange d'origine. L'utilisation d'autres pièces pourrait entraîner un risque pour la sécurité ou endommager la tondeuse sans balais.

Toute tentative de réparation ou de remplacement de pièces électriques de la tondeuse sans balais peut entraîner un risque pour la sécurité, sauf si la réparation est effectuée par un technicien qualifié. Pour obtenir davantage de renseignements, veuillez appeler la ligne d'aide téléphonique sans frais, au 1 866 349-8665 — du lundi au vendredi de 9 h à 17 h, heure normale de l'Est.

Commandez toujours en utilisant le numéro de clé.

N° de clé	N° de pièce	Nom de la pièce	Quantité
	Assemblage du moteur		
1	3122550401069001	Couvercle transparent	1
2	3122550101053001	Plaque	1
3	3181000101053001	Serre-câbles	1
4	3100810201039001	Support supérieur du bloc-batterie	1
5	3100810101039001	Support inférieur du bloc-batterie	1
6	3100810101049001	Siège d'insertion	2
7	3417820101027001	Câblage interne 1	1
8	3122550101049001	Support de la batterie	1
9	33SBAQA005200101	Vis	12
10	3122550201049001	Socle	1
11	33SBAQA006200101	Vis	4
12	3422550101004001	Moteur	1
13	33SACQC006080101	Vis	1
14	3222550101031001	Courroie de la poulie	1
15	33SBAQA004160101	Vis	10
16	3222550101138001	Tige	1
17	3222550101060001	Ressort	1
18	3122550201053001	Manchon	1
19	3122520101056001	Clé de sécurité	1
20	3422550101092001	Contrôleur	1
21	36010108	Borne femelle	3
22	36040101	Manchon de la borne mâle à double trou	1
23	36040103	Manchon de la borne mâle à trou simple	1
24	36040102	Bauge à double trou	1
25	36040104	Raccord à trou simple	1

N° de clé	N° de pièce	Nom de la pièce	Quantité
26	36010109	Borne mâle	3
27	3419510401027001	Ligne de raccordement 4	1
28	34402000501027001	Ligne de raccordement 5	1
29	3422710101032001	Micro-interrupteur	1
30	3392000101030001	Joint	1
31	33CC0170101	Ressort	1
32	3422550401027001	Câble	1
33	315230010104700	Courroie	1
34	33DB600301011	Roulement	1
35	33SFCDC008250101	Boulon hexagonal	3
36	3122550101023001	Manchon du roulement	1
37	3122550301049001	Siège du moteur	1
Assemblage du guidon supérieur			
1	3450000101032001	Interrupteur	1
2	3250000301060001	Ressort de l'interrupteur	1
3	3150000401023001	Gaine du câble	1
4	3152200201081001	Tuyau élastique	1
5	3150000101069003	Couvercle gauche du boîtier d'interrupteur	1
6	3181000101053001	Ressort du bouton de déverrouillage	1
7	3150000601053002	Plaque de fixation du boîtier d'interrupteur	1
8	3150000201058007	Interrupteur du bouton de déverrouillage	1
9	3150000201157003	Siège du tableau de commande 1	1
10	3250000201030001	Ressort de l'interrupteur	1
11	3150000201069003	Couvercle droit du boîtier d'interrupteur	1
12	33SBAQA004160101	Vis	13
13	3252300301057001	Cerceau électrique	1
14	3150000501023001	Poignée coussinée (mousse)	1
15	3222550101057001	Barre de pression supérieure	1
16	3252300201057001	Levier de l'interrupteur	1
17	3150000201049002	Siège fixe de la tige du vérin 1	1
18	3150000401049003	Siège de la gâchette 2	1
19	3250000401060001	Bouton du commutateur à lames	1
20	3150000301049001	Siège fixe de la tige du vérin 2	1
21	3252300101003001	Glissière autopropulsée — haut	1
22	3152300201072001	Connecteur électrique	1
23	33SADDC006350101	Boulon	1

N° de clé	N° de pièce	Nom de la pièce	Quantité
24	33NJD0060101	Écrou	1
25	3252300201003001	Glissière autopropulsée — bas	1
26	3252200101138001	Cheville à vis	2
27	3152200101098001	Levier de dégagement rapide	2
28	3352200301030001	Rondelle	2
29	3252200101074001	Boulon à tête carrée	2
Assemblage du guidon inférieur			
1	3252310201057001	Barre de pression inférieure	1
2	3252200201074001	Boulon à tête carrée	2
3	3152200301072001	Glissière de réglage — extérieur	2
4	3352200301030001	Rondelle	2
5	3152200101098001	Clé à blocage rapide	2
6	3252200101138001	Cheville à vis	2
7	3150000201103001	Boucle de ligne	2
Assemblage du plateau			
1	33SJA004160101	Vis	10
2	3152300301053001	Protecteur anti-poussière	1
3	3252300401057001	Barre circulaire	1
4	3252300401060001	Ressort du couvercle arrière	1
5	3152300201053001	Carénage arrière	1
6	3122550201069001	Enjoliveur de 10 po	2
7	33NKD080101	Boulons	8
8	3352300101030001	Joint d'étanchéité	4
9	3122551001031001	Roue arrière de 10 po	2
10	3122550301069001	Couvercle de roue	2
11	33NDD0060101	Écrou de blocage	4
12	33SBAQA004140101	Vis	2
13	3152300301094001	Poignée de réglage de la hauteur	1
14	3252310301057001	Levier de réglage de la hauteur	1
15	3252300201020001	Arbre de l'essieu arrière	1
16	3152300201094001	Poignée du couvercle avant	1
17	3152300901069001	Couvercle avant	1
18	33SRAQA005160101	Vis	10
19	3252300301060001	Goupille de la barre de traction	1
20	3252300101057001	Réglage de hauteur de la barre de traction	1
21	3252310201139001	Châssis 18 po	1

N° de clé	N° de pièce	Nom de la pièce	Quantité
22	3252300501053001	Plaque de fixation autopropulsée	1
23	3252310101039001	Support de la main courante gauche	1
24	33SFDDC006120101	Boulon	8
25	3152310101072001	Bloc de régulation — intérieur	2
26	3252300101011001	Assemblage de l'engrenage de sortie gauche G	1
27	3352300101138001	Connecteur rond	2
28	3252300101159001	Après le soutien de l'arbre	2
29	3252300101021001	Embrayage interne d'autopropulsion	1
30	33DBR8RS01011	Roulement	2
31	33CC0120101	Ressort de serrage	4
32	3252300201011001	Assemblage de l'engrenage de sortie droite D	1
33	33NHD0060101	Écrou	4
34	33SFKDC006120101	Boulon	8
35	3152310101053001	Garde-boue	1
36	3252310101050001	Superposition du garde-boue	1
37	3390000301030001	Joint d'étanchéité 3	5
38	3352310101009001	Rivet	5
39	3252310201039001	Support de la main courante droite	1
40	3250000401074001	Boulon	4
41	3252300101074001	Boulon	1
42	3252300601053001	Plaque de la roue dentée	1
43	3252310101060001	Ressort de torsion du couvercle de la rangée latérale	1
44	33CD0050101	Bague à pince modèle E	2
45	3252310301020001	Arbre rotatif	1
46	3152310101069001	Couvercle de la rangée latérale	1
47	3152310101076001	Tube de guidage de l'herbe	1
/	/	/	/
49	3252310301039001	Support de la ligne latérale	1
50	3122550901069001	Enjoleur 8 po	2
51	3122550901031001	Roue 8 po	2
52	3252300401053001	Plaque de pression de l'essieu avant gauche	1
53	33WWB0140101	Joint ondulé	2
54	3222550101020001	Essieu avant	1
55	3252300301053001	Plaque de pression de l'essieu avant droit	1
56	3152300101023001	Sabat	2
57	3351300101020001	Roulement	8
58	3352310201030001	Joint d'étanchéité	8

N° de clé	N° de pièce	Nom de la pièce	Quantité
Assemblage du produit fini			
1	3152300101070001	Couvercle du courroie	1
2	33SBAQA004160101	Vis	3
3	3222540101049001	Roulement de la lame	1
4	3222550101132001	Lame	1
5	33SNDQC010250101	Boulon	1
6	33NHD0080101	Fixation de contre-écrou	3
7	3152300101028001	Tampons d'amortissement	3
Assemblage du ramasse-herbe			
1	3552310101045001	Sac pour déchets de coupe	1
2	3252310401039001	Cadre de la boîte à herbe	1
Accessoire			
1	3152300101072001	Plateau de déchiquetage	1

GARANTIE

GARANTIE DE LA TONDEUSE SANS BALAIS BENCHMARK

Si cet outil Benchmark s'avère défectueux en raison d'un défaut de matériau ou de fabrication dans les cinq ans suivant la date d'achat, retournez-le à n'importe quel magasin Home Hardware avec le reçu de vente original pour un échange. 3 ans en ce qui concerne la batterie et le chargeur. Cette garantie n'inclut pas les pièces non réutilisables, notamment les lames, les brosses, les courroies et les ampoules.

Cette garantie couvre uniquement les défauts de matériau ou de fabrication. Elle ne couvre pas l'usure normale, les défaillances dues à un usage abusif ou à une mauvaise utilisation, ni les défauts causés par la négligence ou une manipulation accidentelle. La garantie ne s'applique pas si ce produit Benchmark est utilisé à des fins commerciales ou locatives.

TONDEUSE SANS BALAIS 40 V MAX

5125-016

TONDEUSE SANS BALAIS 40 V MAX



Comprend : 2 batteries et 1 chargeur,
garantie limitée de 5 ans pour l'outil et
garantie limitée de 3 ans pour
la batterie et le chargeur.

BENCHMARKTM
MC

BENCHMARK TOOLS CANADA

ST. JACOBS, ONTARIO N0B 2N0

© 2020 Home Hardware Stores Limited

SERVICE À LA CLIENTÈLE/SOUTIEN TECHNIQUE

1-866-349-8665

5125-016

Fabriqué en Chine



* Cet article Benchmark^{MC} comporte une garantie LIMITÉE de cinq (5) ans contre les défauts de fabrication et de matériau(x). Le chargeur et les batteries comportent une garantie LIMITÉE de trois (3) ans. Voyez les guides d'utilisation pour des renseignements complets.



**LIRE TOUTES LES DIRECTIVES AVANT LA
PREMIÈRE UTILISATION.
CONSULTER LE MANUEL POUR TOUS LES DÉTAILS.
GARDER HORS DE LA PORTÉE DES ENFANTS.**

La tension maximale initiale de la batterie (mesurée sans charge)
est de 20 volts. La tension nominale est de 18 volts.



**PORTER UNE PROTECTION
OCULAIRE APPROUVÉE
PAR LA CSA**



**PORTER UNE
PROTECTION
AUDITIVE**



**PORTER UN
MASQUE DE
PROTECTION**