

KEURIG®

K·Express^{MC}

Guide d'utilisation et d'entretien

Profitez au maximum de votre nouvelle cafetière Keurig®

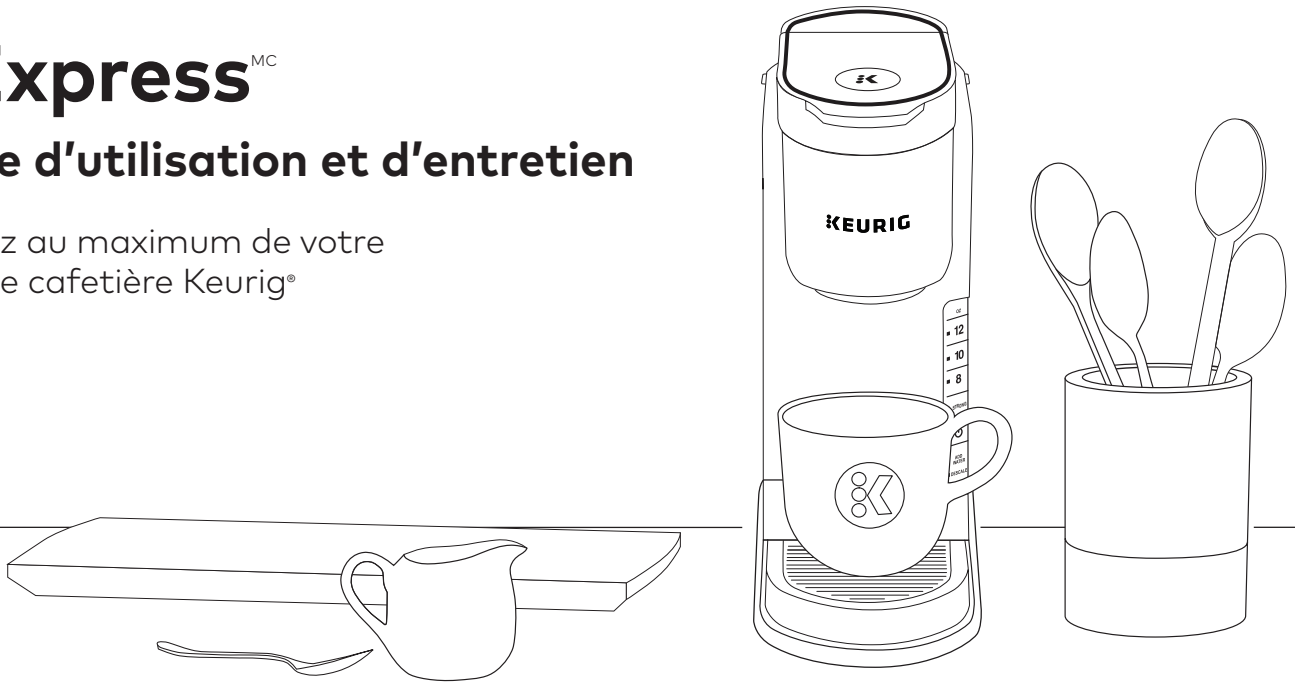

Avant d'infuser

1 Brancher et placer

Retirez le ruban d'emballage de la cafetière et branchez-la dans une prise.

Placez une grande tasse (minimum 296 ml/10 oz) sur la cuvette d'égouttage.

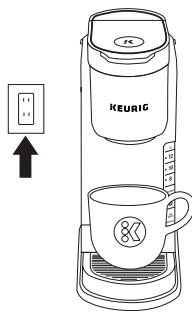

2 Rincer et remplir

Retirez le couvercle du réservoir d'eau, et soulevez ensuite le réservoir vers le haut pour le retirer. Si vous avez un filtre à eau Keurig®, installez-le maintenant. Veuillez consulter votre ensemble de départ de filtre à eau pour les instructions.

Rincez le réservoir à l'eau fraîche et remplissez-le jusqu'à la ligne **MAX**.

Remplacez le réservoir, en vous assurant qu'il est bien placé dans la base. Remplacez le couvercle.

REMARQUE : N'utilisez pas de l'eau distillée.

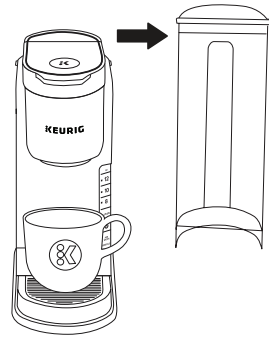

3 Soulever et abaisser

Soulevez et abaissez la poignée. **N'insérez pas une capsule K-Cup®.** La cafetière se mettra automatiquement en marche.

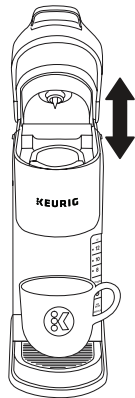

4 Infusion de nettoyage

Les 3 formats d'infusion clignoteront. Appuyez sur le bouton de **8 oz** pour lancer une infusion de nettoyage. Versez l'eau chaude dans l'évier.

Ne retirez pas le réservoir d'eau et ne soulevez pas la poignée après avoir appuyé sur le bouton d'infusion, jusqu'à ce que l'infusion soit terminée.

Le processus de préparation est terminé, vous pouvez maintenant infuser vos boissons!

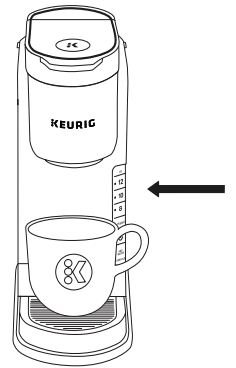

Infuser votre première tasse

5 Placer la tasse et la capsule

Placez une tasse sur la cuvette d'égouttage. Si vous utilisez une tasse de voyage, retirez la cuvette d'égouttage et placez la tasse sur la base de la cuvette d'égouttage. Soulevez la poignée et placez une capsule K-Cup® dans le support à capsule K-Cup®. Abaissez la poignée complètement pour fermer le couvercle.

Ne retirez pas l'opercule d'aluminium de la capsule K-Cup®.

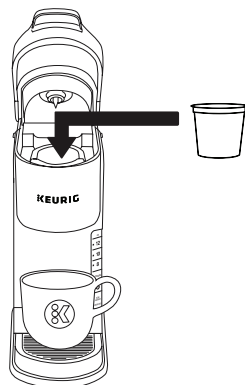

6 Infuser et savourer!

Les 3 formats d'infusion clignoteront. Sélectionnez et appuyez sur votre format d'infusion. La lumière restera illuminée pendant l'infusion. L'infusion est terminée lorsque les lumières des formats d'infusion sont toutes éteintes. Soulevez la poignée et recyclez la capsule K-Cup® (voir les instructions ci-dessous). Les capsules K-Cup® sont recyclables dans certains endroits; elles pourraient ne pas être recyclables dans votre région.

MISE EN GARDE : Pendant le processus d'infusion, le support à capsule K-Cup® contient de l'eau extrêmement chaude. Pour éviter tout risque de blessure, ne pas soulever la poignée pendant le processus d'infusion.

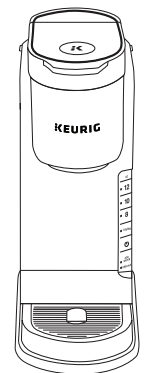

1  **RETIRER**
L'OPERCULE ET LE JETER.

2  **VIDER**
LE CONTENU OU
LE COMPOSTER.
LE FILTRE PEUT ÊTRE
LAISSÉ À L'INTÉRIEUR.

3  **RECYCLER DANS**
CERTAINS ENDROITS.

 **LA CAPSULE EST CHAUDE.**
LAISSER REFROIDIR
APRÈS UTILISATION.

Certaines municipalités exigent
des étapes supplémentaires.
Pourrait ne pas être recyclable dans votre région.
WWW.KEURIG.CA/RECYCLABLE

Caractéristiques de la cafetière

INFUSION RAPIDE ET FRAÎCHE : Un café préparé en quelques minutes.

INFUSIONS SUCCESSIVES : Infusez immédiatement une deuxième tasse, il n'est pas nécessaire d'attendre que la cafetière se réchauffe.

CONVIENT AUX TASSES DE VOYAGE : S'accommode aux tasses de voyage jusqu'à 17,8 cm (7 po) de hauteur.

COMMANDES À BOUTON SIMPLES : Il suffit d'insérer n'importe quelle capsule K-Cup® et d'utiliser les commandes à bouton pour infuser une délicieuse tasse.

ALERTE D'ENTRETIEN : Vous rappelle d'effectuer un détartrage toutes les 250 infusions.

COMPATIBLE AVEC LE FILTRE À CAFÉ RÉUTILISABLE UNIVERSEL MY K-CUP® : Infusez votre propre café moulu (vendu séparément).

La fonction d'arrêt automatique éteint votre cafetière 5 minutes après la dernière infusion pour économiser l'énergie, mais la cafetière sera prête à infuser dès sa remise en marche.

INFUSION INTENSE (STRONG) : Pour une tasse plus intense et corsée.

MODE DÉTARTRAGE : Une fois le mode activé, suivez le processus guidé pour éliminer efficacement le tartre dans la cafetière.

Infusion à haute altitude : Pour vous assurer que votre cafetière fonctionne correctement à de hautes altitudes (plus

de 1 500 m/5 000 pi), veuillez activer la fonction d'infusion à haute altitude de votre cafetière.

1. Commencez avec la cafetière branchée et éteinte.
2. Appuyez sur les boutons de **mise en marche** et de **10 oz** et tenez-les enfoncés pendant 3 secondes. Le bouton de **12 oz** s'illuminera pour confirmer que la fonction d'infusion à haute altitude a été activée.
3. La fonction d'infusion à haute altitude restera activée jusqu'à ce que les étapes 1 et 2 soient effectuées à nouveau. Le bouton de **12 oz** s'éteindra et le bouton de **8 oz** s'illuminera pour confirmer que la fonction d'infusion à haute altitude a été désactivée.

INFUSION À HAUTE ALTITUDE : En tenant la poignée de la cafetière en position levée, poussez doucement la capsule K-Cup® dans le support à capsule jusqu'à ce que le dessous de la capsule K-Cup® soit perforé par l'aiguille de sortie.

MODE D'INFUSION INTENSE : Garde la fonction d'infusion intense activée pour chaque infusion.

Alors que la cafetière est branchée et éteinte, appuyez sur le bouton **STRONG** et tenez-le enfoncé pendant 3 secondes (le bouton STRONG clignotera deux fois).

Répétez les mêmes étapes pour désactiver ce mode.

Pour désactiver le mode d'infusion intense pour une seule infusion, appuyez sur le bouton **STRONG** une fois jusqu'à ce qu'il ne soit plus illuminé.

Le MODE D'INFUSION INTENSE sera automatiquement réactivé pour la prochaine infusion.

Entretien de votre cafetière

Un entretien régulier permet d'assurer le bon fonctionnement de votre cafetière. Assurez-vous de toujours éteindre et débrancher votre cafetière avant de la nettoyer.



Extérieur de la cafetière

Faites en sorte que votre cafetière Keurig® conserve sa belle apparence en nettoyant l'extérieur à l'occasion. Il suffit de la nettoyer avec un chiffon non pelucheux et non abrasif, humide et savonneux. Ne plongez jamais la cafetière dans l'eau ni dans aucun autre liquide.

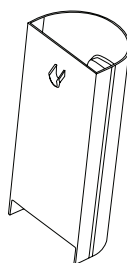

Réservoir d'eau

Il faut nettoyer le réservoir d'eau régulièrement en essuyant l'intérieur du réservoir et le dessous du couvercle à l'aide d'un chiffon humide, non pelucheux et non abrasif. Ne séchez pas l'intérieur du réservoir d'eau avec un chiffon, puisque des peluches pourraient y demeurer. Laissez le réservoir sécher complètement. Lavez le réservoir à la main seulement.

Cuvette d'égouttage

La cuvette d'égouttage doit être vidée et nettoyée à l'occasion. Pour la retirer, soulevez-la de la base de la cafetière en la maintenant bien droite pour éviter que son contenu ne se déverse. Rincez-la et nettoyez-la avec un chiffon non pelucheux et non abrasif, humide et savonneux. Lavez cette pièce à la main seulement.

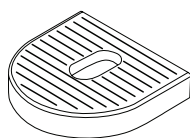

Entretien régulier

Pour assurer le bon goût de votre café, veillez au bon fonctionnement de votre cafetière en suivant le calendrier d'entretien recommandé :

Fréquence	Produit	Avantage
Tous les deux mois	Filtres à eau Keurig®	Garde votre eau fraîche et aide à éliminer les impuretés
Tous les trois mois ou lorsque l'indicateur de détartrage s'illumine*	Solution de détartrage Keurig®	Élimine les dépôts de minéraux pour préserver la santé à long terme de votre cafetière

*Pour éteindre l'indicateur de détartrage, effectuez la procédure de détartrage au complet, comme indiqué dans ce guide.

Si la cafetière a été entreposée ou n'a pas été utilisée pendant plusieurs jours, effectuez une infusion de nettoyage avant d'infuser votre boisson.

Nettoyez régulièrement, **à la main**, le réservoir d'eau et son couvercle, et la cuvette d'égouttage à l'eau tiède savonneuse, et rincez-les.

MISE EN GARDE : Ces pièces ne sont pas lavables au lave-vaisselle.

REMARQUE : Ne séchez pas l'intérieur du réservoir d'eau avec un chiffon, puisque des peluches pourraient y demeurer.

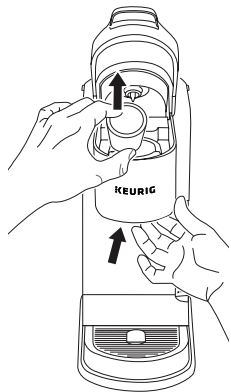

Support à capsule K-Cup®

Pour retirer le support à capsule K-Cup® de la cafetière, soulevez la poignée et saisissez le dessus du support à capsule K-Cup® d'une main et, de l'autre main, poussez le fond du support à capsule K-Cup® vers le haut jusqu'à ce que celui-ci se libère. Après le nettoyage, alignez le support à capsule K-Cup® sur l'ouverture en vous guidant sur les deux rainures à l'avant et enclenchez-le en place.

MISE EN GARDE : L'appareil est muni d'aiguilles pointues qui perforent la capsule K-Cup®, l'une se trouve au-dessus du support à capsule K-Cup® et l'autre dans le bas du support à capsule K-Cup®. Pour éviter tout risque de blessure, ne mettez pas les doigts dans le support à capsule K-Cup®.

REMARQUE : Il faut toujours retirer et recycler la capsule K-Cup® utilisée après l'infusion. Les capsules K-Cup® sont recyclables dans certains endroits; elles pourraient ne pas être recyclables dans votre région.

Entonnoir

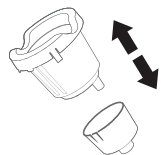

L'entonnoir doit être nettoyé régulièrement pour assurer une expérience de boisson fraîche. On peut retirer l'entonnoir du support à capsule K-Cup® en le tirant jusqu'à ce qu'il se dégage. Pour le remettre en place, il suffit d'orienter les griffes vers l'encoche et de l'enclencher dans le support à capsule K-Cup®.

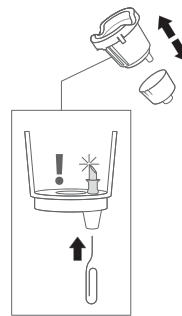

Aiguille de sortie

Retirez l'assemblage du support à capsule K-Cup® et détachez l'entonnoir. Repérez l'aiguille de sortie au fond du support à capsule K-Cup®. Insérez un trombone déplié dans l'aiguille de sortie pour déloger tout grain de café moulu.

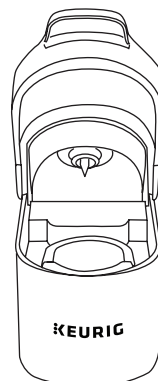

Aiguille d'entrée

Soulevez la poignée de la cafetière et repérez l'aiguille d'entrée sous le couvercle. Pour nettoyer les trous de l'aiguille, tenez la poignée de la cafetière en position levée et, à l'aide de votre autre main, insérez délicatement un trombone déplié dans tous les trous. Bougez-le doucement pour déloger tout grain de café moulu. Rabaissez la poignée complètement et lancez deux cycles d'infusion à l'eau seulement. N'insérez pas de capsule K-Cup®.

Procédure de détartrage

Remarque : La procédure de détartrage doit être effectuée au complet pour que l'indicateur de détartrage s'éteigne.

Vous aurez besoin de : une grande tasse de céramique (minimum 414 ml/14 oz), de l'eau fraîche, la solution de détartrage Keurig®, et l'accès à un évier.

N'utilisez pas un verre de carton. Assurez-vous qu'il n'y a pas de capsule dans le support à capsule K-Cup®. Veuillez prévoir environ 20 minutes pour effectuer la procédure de détartrage.

ÉTAPE 1 : Préparation de la cafetière

Versez tout le contenu de la bouteille de solution de détartrage Keurig® dans le réservoir d'eau vide. Remplissez ensuite la bouteille d'eau, et versez-en le contenu dans le réservoir d'eau.

N'insérez pas de capsule K-Cup®.

Placez une grande tasse sur la cuvette d'égouttage.

ÉTAPE 2 : Détartrage de la cafetière

Pour activer le mode détartrage, commencez avec la cafetière branchée et éteinte. Appuyez ensuite sur les boutons de **8 oz** et de **12 oz** et tenez-les enfoncés pendant 3 secondes.

Lorsqu'il clignote, appuyez sur le bouton de **12 oz** pour commencer le processus de détartrage.

Une fois l'infusion terminée, versez le liquide chaud dans l'évier.

Continuez à infuser jusqu'à ce que la lumière **ADD WATER** s'allume.

ÉTAPE 3 : Rinçage à l'eau fraîche

Videz le réservoir d'eau, rincez-le et remplissez-le d'eau fraîche jusqu'à la ligne **MAX**.

Lorsqu'il clignote, appuyez sur le bouton de **12 oz** pour commencer le processus de rinçage.

Une fois l'infusion terminée, versez le liquide chaud dans l'évier.

Continuez à infuser des formats de 12 oz jusqu'à ce que l'indicateur de détartrage **DESCALE** s'éteigne.

La cafetière a maintenant quitté le mode détartrage et sera prête à être utilisée!

REMARQUE : L'action nettoyante de la solution de détartrage Keurig® peut entraîner la formation de « mousse » dans la cafetière. C'est normal, puisque la solution de détartrage Keurig® réagit avec le tartre se trouvant à l'intérieur de l'appareil. Il est possible qu'une cafetière fortement entartrée ne se remplisse pas adéquatement une fois la solution de détartrage ajoutée. Dans ce cas, la cafetière ne fournira qu'un mince filet de liquide, ou même rien du tout, et de l'air qui sort se fera entendre. Si cela se produit :

- Éteignez et débranchez la cafetière.
- Si le réservoir d'eau contient de la solution de détartrage Keurig®, videz-le, rincez-le à fond et remplissez-le d'eau fraîche.
- Rebranchez la cafetière, remettez-la en marche et répétez la 3e étape (Rinçage à l'eau fraîche). La cafetière devrait fonctionner normalement, la solution de rinçage étant graduellement évacuée et le tartre, éliminé. Si le problème persiste, débranchez la cafetière et laissez-la reposer pendant au moins 30 minutes avant de continuer le rinçage.

Dépannage

Des grains de café dans votre tasse

Des grains de café peuvent s'être accumulés dans les aiguilles d'entrée ou de sortie, et peuvent être délogés à l'aide d'un trombone déplié ou d'un outil semblable.

- Nettoyez l'aiguille de sortie du support à capsule K-Cup®. Consultez les instructions sur l'entretien de l'aiguille de sortie.
- Nettoyez l'aiguille d'entrée de la cafetière. Consultez les instructions sur l'entretien de l'aiguille d'entrée.

Pour un plaisir optimal et pour limiter la présence de grains de café dans votre tasse lors de l'infusion d'eau chaude, ou lors du passage d'une capsule de café à une capsule sans café (c'est-à-dire de thé ou de chocolat chaud), nettoyez les aiguilles de sortie et d'entrée selon les instructions fournies et lancez deux infusions de nettoyage.

La cafetière n'infuse pas

- La quantité d'eau doit être au niveau de la ligne minimale pour effectuer une infusion. Ajoutez 59 ml/2 oz d'eau supplémentaire dans le réservoir pour vous assurer de respecter la quantité minimum, et appuyez ensuite sur le bouton d'infusion. Répétez ces instructions jusqu'à ce que la cafetière commence l'infusion.
- Soulevez et replacez le réservoir pour vous assurer qu'il est bien placé sur la base.

Infusion d'une tasse incomplète

- Éteignez la cafetière. Appuyez sur le bouton de 12 oz et tenez-le enfoncé pendant 5 secondes, jusqu'à ce que l'eau commence à couler. Relâchez le bouton et laissez l'eau terminer de couler. Jetez le contenu dans l'évier. Appuyez sur le bouton de mise en marche pour remettre la cafetière en marche.
- L'aiguille de sortie est peut-être obstruée. Consultez les instructions sur l'entretien de l'aiguille de sortie.
- Nettoyez le support à capsule K-Cup®, consultez les instructions sur l'entretien du support à capsule K-Cup®.
- Il est possible que la cafetière nécessite un détartrage. Si vous avez suivi la procédure de détartrage deux fois, mais que la cafetière n'infuse toujours pas une tasse complète, communiquez avec le Service à la clientèle.

La cafetière n'a pas de courant ou s'éteint

- Vérifiez que le bouton de mise en marche a été activé.
- Branchez la cafetière dans une prise mise à la terre qui lui est dédiée. Si le circuit électrique est surchargé par d'autres appareils, il se pourrait que votre cafetière ne fonctionne pas adéquatement. La cafetière doit être branchée sur son propre circuit, séparément des autres appareils.
- La fonction d'arrêt automatique éteint la cafetière 5 minutes après la dernière infusion pour économiser l'énergie. Appuyez sur le bouton de mise en marche pour la remettre en marche.
- Si la cafetière n'a toujours pas de courant, communiquez avec le Service à la clientèle.

Conseils pratiques

La qualité de l'eau varie grandement d'un endroit à l'autre. Si vous remarquez que votre boisson a un goût indésirable (comme de chlore ou de minéraux), nous vous recommandons d'utiliser de l'eau embouteillée ou filtrée. N'utilisez pas de l'eau distillée.

Service

Outre ces procédures recommandées de nettoyage et d'entretien, cette cafetière ne peut être réparée par l'utilisateur. Pour un entretien de service, veuillez consulter la section Garantie de ce guide.

Entreposage

Videz le réservoir d'eau avant d'entreposer ou de transporter votre cafetière, et veillez à l'entreposer dans un endroit sûr et à l'abri du gel. Lorsque vous vous préparez à l'utiliser à nouveau après l'avoir entreposée, nous recommandons de rincer le réservoir d'eau à l'eau fraîche et de détartrer la cafetière comme expliqué à la section Détartrage de votre cafetière.

Si vous prévoyez déplacer la cafetière, éteignez-la, débranchez-la et videz le réservoir d'eau. Si la cafetière a été placée dans un endroit où la température était inférieure au point de congélation, assurez-vous de la laisser se réchauffer à température ambiante pendant au moins 2 heures avant de l'utiliser.

Garantie

GARANTIE LIMITÉE D'UN AN

Keurig Green Mountain, Inc. (Keurig) garantit que votre cafetière sera exempte de tout défaut de pièces ou de fabrication lorsqu'elle est utilisée dans des conditions normales domestiques pendant un an à compter de la date de l'achat. Nous vous recommandons d'enregistrer votre cafetière en visitant le keurig.ca/bienvenue pour faire en sorte que les renseignements au sujet de votre achat soient inscrits à notre système. À la réception de la preuve de la date d'achat, Keurig choisira de réparer ou de remplacer sans frais une cafetière défectueuse. Si la cafetière doit être remplacée durant la période de garantie, elle pourra être remplacée par une cafetière neuve ou une cafetière remise à neuf. Lorsqu'une cafetière de remplacement est envoyée, cette dernière fera l'objet d'une nouvelle garantie limitée d'un an.

Cette garantie ne couvre que les cafetières utilisées aux États-Unis et au Canada. Cette garantie vous octroie des droits juridiques précis, mais il se peut que vous disposiez d'autres droits pouvant varier d'un état à l'autre ou au Canada, d'une province à l'autre.

Seule l'utilisation de capsules et d'accessoires de la marque Keurig® K-Cup® garantit le bon fonctionnement et la durabilité de votre cafetière Keurig®. Tout dommage à votre cafetière ou mauvais fonctionnement de cette dernière causé par l'utilisation de capsules et d'accessoires d'autres marques que Keurig® risque de ne pas être couvert par cette garantie, ou peut entraîner l'application de frais de service s'il est déterminé que le dommage ou le mauvais fonctionnement a été causé par une telle utilisation.

QU'EST-CE QUI N'EST PAS COUVERT PAR LA GARANTIE LIMITÉE

CETTE GARANTIE NE COUVRE PAS LES DOMMAGES INDIRECTS NI CONSÉCUTIFS COMME LES DOMMAGES MATÉRIELS, ET NE COUVRE PAS LES COÛTS ET DÉPENSES INDIRECTS RÉSULTANT DE LA VIOLATION DE CETTE GARANTIE, MÊME SI PRÉVISIBLES. Certains états et certaines provinces ne permettent pas l'exclusion

Cliquez ou appelez-nous!

Vous avez des questions ?

Nous sommes là pour vous aider. Visitez support.keurig.ca pour des vidéos d'instructions sur le nettoyage, le détartrage et bien plus.



Vous avez toujours besoin d'aide ?

Téléphonez-nous au
1 800 361-5628

ou la limitation de dommages indirects et consécutifs ; la limitation ou l'exclusion ci-dessus peut ne pas s'appliquer selon l'état ou la province où l'achat a été effectué.

Cette garantie ne couvre en outre pas les dommages causés par l'utilisation de capsules ou d'accessoires de marques autres que Keurig®, l'entretien effectué par toute personne autre que Keurig ou ses fournisseurs de service autorisés, l'utilisation de pièces autres que des pièces d'origine de marque Keurig® ni les causes externes comme un usage abusif, un mauvais usage, une alimentation électrique inadéquate ou des catastrophes naturelles.

AUTRES LIMITATIONS

CETTE GARANTIE EST EXCLUSIVE ET REMPLACE TOUTE AUTRE GARANTIE EXPLICITE, QU'ELLE SOIT ÉCRITE OU VERBALE. KEURIG DÉCLINE SPÉCIFIQUEMENT AUX PRÉSENTES TOUTE AUTRE GARANTIE À L'ÉGARD DE VOTRE CAFETIÈRE KEURIG®, Y COMPRIS LA GARANTIE TACITE DE QUALITÉ MARCHANDE OU DU CARACTÈRE ADÉQUAT À TOUT USAGE DISTINCT. Certains états et certaines provinces ne permettent pas le déni de telles garanties tacites ni de limiter la durée d'une garantie tacite ; la limitation ci-dessus peut ne pas s'appliquer dépendamment de l'état ou de la province où l'achat a été effectué.

COMMENT FAIRE HONORER LA GARANTIE ?

Les cafetières Keurig® sont des appareils de grande qualité qui, si l'on en prend soin, sont conçus pour fonctionner de manière satisfaisante pendant plusieurs années. Cependant, si le service de la garantie est nécessaire, veuillez simplement appeler le Service à la clientèle de Keurig au numéro sans frais 1 800 361-5628. Veuillez ne pas retourner votre cafetière à des fins de réparation sans avoir au préalable communiqué avec notre Service à la clientèle afin d'obtenir un numéro d'autorisation de retour. Les cafetières Keurig® qui nous sont envoyées sans être accompagnées d'un numéro d'autorisation de retour seront renvoyées à l'expéditeur sans être réparées.

K·Express^{MC}

CAFETIÈRE UNE TASSE À LA FOIS

- A. Poignée
- B. Assemblage du support à capsule K-Cup®
- C. Plateau de la cuvette d'égouttage
- D. Cuvette d'égouttage
- E. Base de la cuvette d'égouttage
- F. Couvercle du réservoir d'eau
- G. Réservoir d'eau

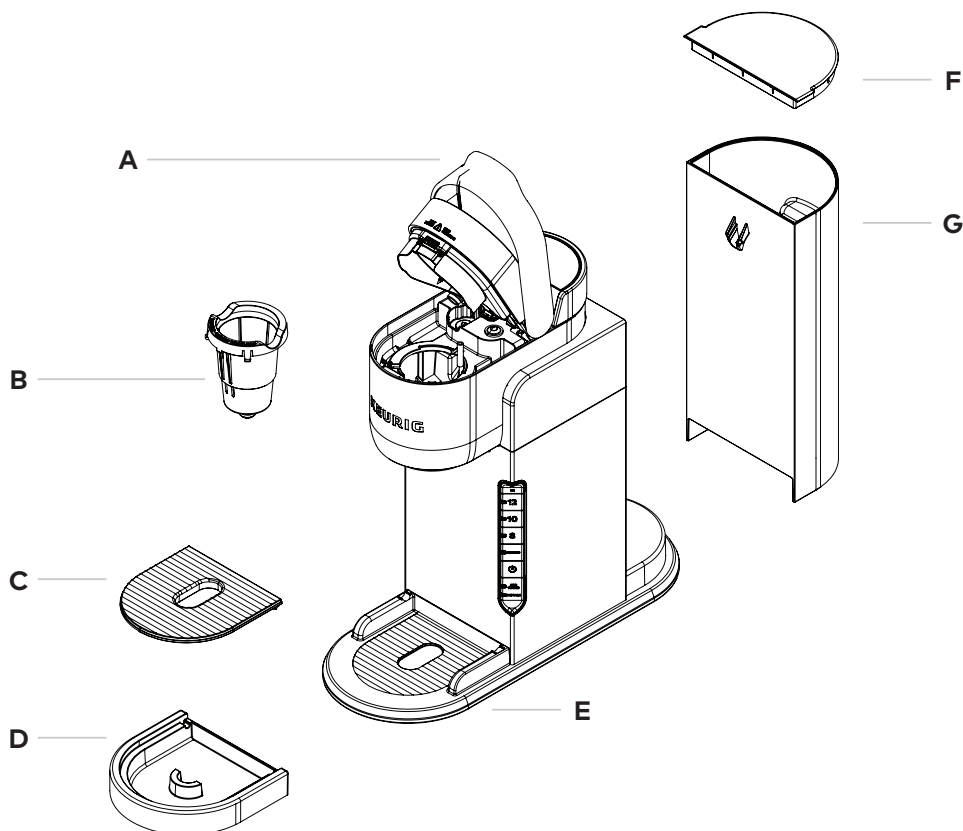

Pour des pièces de remplacement, visitez www.keurig.ca

Le goût d'un café de bistro dans votre foyer.

**DOUBLEZ VOTRE PREMIER ACHAT
DE 48 CAPSULES K-CUP®**

Enregistrez votre cafetière et obtenez un code coupon par courriel pour 2 boîtes de 24 capsules K-Cup® GRATUITES avec un achat d'une valeur égale ou supérieure. Des restrictions s'appliquent.*

keurig.ca/bienvenue

*Visitez keurig.ca/fr/appliances/enregistrez-votre-cafetiere pour plus d'information.