



3813-093

3813-094

CLIMATISEUR DE FENÊTRE INTELLIGENT DE 8000 BTU
CLIMATISEUR DE FENÊTRE INTELLIGENT DE 10000 BTU

OWH081CE4A

OWH101CE4A

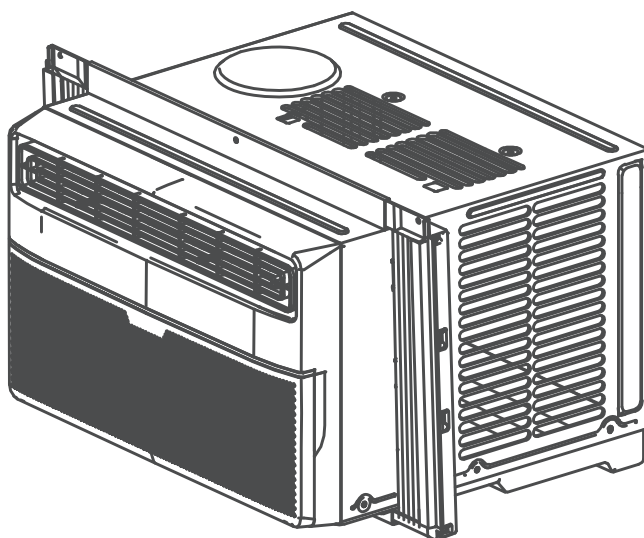

Manuel de l'utilisateur

Veuillez lire et sauver ces instructions



Cet article OMNI Max^{MC} comporte une garantie LIMITÉE
d'un (1) an contre les défauts de fabrication et de matériaux.

TABLE DES MATIÈRES

1. PRÉCAUTIONS POUR LA SÉCURITÉ.....	2
2. CONSIGNES D'UTILISATION	11
3. INSTRUCTINS D'INSTALLATION.....	15
4. SOIN ET ENTRETIEN.....	20
5. DÉPANNAGE	21
6. CONSIGNES D'UTILISATION DE LA TÉLÉCOMMANDE	22
7. CONFIGURATION ET UTILISATION DES FONCTIONNALITÉS INTELLIGENTES.....	31
8. WARRANTY.....	44

Lire ce guide

A l'intérieur de ce guide, vous trouverez plusieurs conseils pratiques pour l'utilisation et l'entretien de votre climatiseur. Quelques mesures de prévention peuvent vous économiser du temps et le l'argent sur la durée de vie de votre climatiseur. Vous trouverez les réponses à plusieurs problèmes communs dans le tableau de dépannage. Si vous consultez celui-ci, vous pouvez éviter d'avoir à contacter un centre de service.





ATTENTION



- Contacter un technicien autorisé pour l'entretien ou les réparations nécessaires à l'appareil.
- Contacter un technicien autorisé pour l'installation de l'appareil.
- Ce climatiseur n'est pas conçu pour être utilisé par des jeunes enfants ou des personnes infirmes sans supervision.
- Les enfants doivent être supervisés pour s'assurer qu'ils ne jouent pas avec l'appareil.
- Si le cordon d'alimentation a besoin d'être remplacé, seul un agent autorisé doit s'occuper du remplacement.
- L'installation doit être faite selon les standards nationaux et par un agent autorisé seulement.

PRÉCAUTIONS POUR LA SÉCURITÉ

Pour éviter les blessures et les dommages à la propriété, veuillez suivre les instructions suivantes. Un mauvais fonctionnement dû à l'ignorance de ces instructions peut causer des dommages ou des blessures graves. Le degré d'avertissement des instructions est classé selon les indications.

 AVERTISSEMENT	Ce symbole indique la possibilité de mort ou de blessures graves.
 ATTENTION	Ce symbole indique la possibilité de blessures ou dommage à la propriété.

■ Les symboles suivants sont utilisés dans ce guide. Voici leur signification:

	Ne jamais faire ceci
	Toujours faire ceci

AVERTISSEMENT

① Bien brancher l'appareil.

- Autrement, ceci peut causer un choc électrique ou un feu dû à un excès de chaleur.

⊘ Ne pas mettre l'appareil en ou hors circuit en insérant ou tirant le cordon d'alimentation.

- Ceci peut causer un choc électrique ou un feu dû à une génération de chaleur.

⊘ Ne pas endommager le cordon électrique ou utiliser un cordon non conforme.

- Ceci peut causer un choc électrique ou un feu.
- Si le cordon d'alimentation est endommagé, il doit être remplacé par un agent autorisé ou le fabricant pour éviter un accident.

⊘ Ne pas modifier la longueur du cordon d'alimentation ou brancher d'autres appareils dans la même prise murale.

- Ceci peut causer un choc électrique ou un feu dû à une génération de chaleur.

⊘ Ne pas faire fonctionner l'appareil avec des mains humides ou dans un environnement humide.

- Ceci peut causer un choc électrique.

⊘ Ne pas diriger l'air sur les occupants de la pièce.

- Ceci peut endommager votre santé.

① Vérifier que l'appareil est correctement mis à la terre.

- Une mise à la terre inadéquate peut entraîner un choc électrique.

⊘ Ne pas laisser l'eau couler dans les composantes électriques.

- Ceci peut causer un choc électrique ou empêcher le fonctionnement de l'appareil.

① Toujours installer un disjoncteur et dédié un circuit.

- Une mauvaise installation peut causer un choc électrique ou un feu.

⊘ Débrancher l'appareil s'il émet des bruits inhabituels, des odeurs ou de la fumée.

- Un appareil endommagé peut causer un choc électrique ou un feu.

⊘ Ne pas utiliser la prise si celle-ci est endommagée.

- Ceci peut causer un choc électrique ou un feu.

⊘ Ne pas ouvrir l'appareil lorsque celui-ci est en marche.

- Une mauvaise installation peut causer un choc électrique ou un feu.

① Garder les armes à feu loin de l'appareil.

- Ceci peut causer un feu.

⊘ Ne pas placer le cordon d'alimentation près d'autres appareils qui génèrent de la chaleur.

- Ceci peut causer un choc électrique ou un feu dû à une génération de chaleur.

⊘ Ne pas utiliser le cordon d'alimentation près de produits inflammables tels que l'essence, le benzène, les diluants à peinture, etc....

- Ceci peut causer un feu ou une explosion.

① Aérer la pièce avant d'utiliser l'appareil s'il y a une fuite de gaz causée par un autre appareil.

- Ceci peut causer une explosion, un feu et des brûlures.

⊘ Ne pas désassembler ou modifier l'appareil.

- Ceci peut causer des dommages ou un choc électrique.

PRÉCAUTIONS POUR LA SÉCURITÉ

ATTENTION

⊘ Lorsque vous devez enlever le filtre à air, ne pas toucher les parties en métal.

- Ceci peut causer des blessures.

⊘ Lorsque l'appareil a besoin d'être nettoyé, éteindre celui-ci et le disjoncteur.

- Ne pas nettoyer l'appareil lorsqu'il est en marche. Ceci peut causer un feu ou un choc électrique et causer des blessures.

⊘ Arrêter l'appareil et fermer la fenêtre lors des orages ou les ouragans.

- Le fonctionnement de l'appareil avec les fenêtres ouvertes peut causer de l'eau à l'intérieur et sur les meubles

⊘ Ne pas placer d'objets près de l'entrée d'air ou à l'intérieur de la sortie d'air

- Ceci peut causer des dommages ou un accident.

⊘ Ne pas utiliser de détergents abrasifs tels que la cire ou un diluant à peinture mais utiliser un chiffon doux.

- L'apparence peut être détériorée dû au changement de la couleur du produit ou à l'égratignage de la surface.

⊘ Faire attention lorsque vous déballez l'appareil. Les bords coupants peuvent causer des blessures..

⊘ Ne pas nettoyer l'appareil avec de l'eau.

- L'eau peut pénétrer l'appareil et endommager l'isolation. Ceci peut causer un choc électrique.

⊘ Ne pas placer un animal domestique ou une plante directement dans le courant d'air.

- Ceci peut causer des blessures à l'animal ou endommager la plante.

⊘ Tirer la fiche du cordon d'alimentation lorsque vous débranchez l'appareil.

- Ceci peut causer un choc électrique ou un feu.

⊘ S'assurer que le support mural pour l'installation à l'extérieur ne soit pas endommagé.

- Si le support mural est endommagé, l'appareil pourrait tomber.

⊘ Ne pas déposer d'objets lourds sur le cordon d'alimentation et s'assurer que ce dernier n'est pas comprimé.

- Ceci peut causer un choc électrique ou un feu.

⊘ Si de l'eau pénètre dans l'appareil, débrancher celui-ci et éteindre le disjoncteur. Débrancher le cordon d'alimentation et communiquer avec un technicien spécialisé.

⊘ Bien aérer la pièce lorsque le climatiseur est utilisé en même temps qu'un four, etc....

- Un manque d'oxygène peut se produire.

⊘ Ne pas utiliser pour d'autres fonctions que la climatisation de l'air ambiant.

- Ne pas utiliser le climatiseur pour préserver de la nourriture, les animaux, les plantes ou les objets d'art. Ceci peut causer une détérioration de la qualité, etc....

⊘ Éteindre la source de courant principale de l'appareil lorsque celui-ci ne fonctionnera pas pour une période prolongée.

- Ceci peut causer des dommages et un feu.

⊘ Toujours insérer les filtres de façon sécuritaire. Nettoyer les filtres à chaque 2 semaines

- Un fonctionnement sans les filtres peut causer des dommages à l'appareil.

⊘ Ne pas boire l'eau qui s'est égouttée de l'appareil.

- L'eau est contaminée et peut vous rendre malade.

PRÉCAUTIONS POUR LA SÉCURITÉ

NOTE

Le cordon d'alimentation de cet appareil est équipé d'un dispositif qui détecte le courant pour réduire le risque de feu. Veuillez vous référer à la section "Dispositif de courant" pour plus de détails.

Si votre cordon d'alimentation est endommagé, il ne peut pas être réparé. Il doit être remplacé par le fabricant.

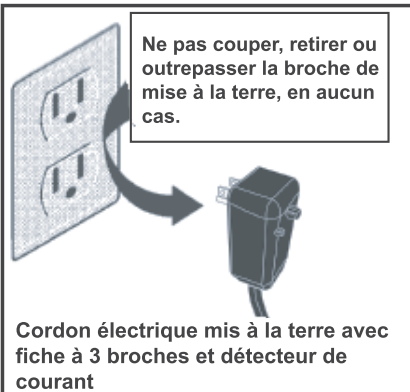

⚠ AVERTISSEMENT Pour votre sécurité

- Ne pas entreposer ou utiliser de l'essence ou d'autres vapeurs et liquides inflammables près de cet appareil ou tout autre appareil.
- Éviter le risque de feu ou de choc électrique. Ne pas utiliser de cordon de rallonge ou un adaptateur pour prise murale. Ne pas enlever les broches du cordon d'alimentation.

⚠ AVERTISSEMENT Informations électriques

- S'assurer que le service électrique est adéquat pour le modèle que vous avez choisi. Cette information peut être trouvée sur la plaque de série, qui est située derrière l'appareil et derrière la grille.
- S'assurer que l'appareil est bien relié à la terre. Pour réduire le risque de feu ou de choc électrique, la mise à la terre est essentielle. Le cordon d'alimentation est muni de 3 broches pour vous protéger des risques de choc.
- Votre appareil doit être branché dans une prise avec mise à la terre. Si la prise murale n'est pas adéquate ou si celle-ci n'est pas protégée par un disjoncteur, contactez un électricien pour rendre celle-ci conforme.
- S'assurer que la prise murale est accessible après l'installation de l'appareil.
- Ne pas faire fonctionner l'appareil sans son couvercle protecteur pour éviter du dommage aux éléments mécaniques de l'appareil.

Ne pas utiliser avec une rallonge électrique ou un adaptateur.

Dispositif de courant

Le cordon d'alimentation est muni d'un dispositif qui détecte les dommages au cordon. Pour tester votre cordon, suivre les étapes suivantes :

1. Brancher le climatiseur.
2. Le cordon d'alimentation a DEUX boutons sur la tête de celui-ci. Appuyer le bouton TEST, vous entendrez un "clic" quand le bouton RESET ressort.
3. Appuyer le bouton RESET, vous entendrez un "clic" quand le bouton s'enfonce.
4. Le cordon d'alimentation transmet l'électricité à l'appareil. (Sur certains produits, ceci est indiqué par une lumière sur la tête du cordon)

NOTES :

- Ne pas utiliser ce dispositif pour mettre l'appareil en marche ou l'arrêter.
- Toujours s'assurer que le bouton RESET est bien enfoncé pour un bon fonctionnement.
- Le cordon électrique doit être remplacé si la réinitialisation ne fonctionne pas lorsque vous appuyez le bouton TEST ou si le bouton RESET ne fonctionne pas. Veuillez communiquer avec le Service à la clientèle.
- Si le cordon d'alimentation est endommagé, il ne peut être réparé. Il DOIT être remplacé par un nouveau cordon; veuillez communiquer avec le Service à la clientèle.

PRÉCAUTIONS POUR LA SÉCURITÉ

AVERTISSEMENT : (pour utiliser uniquement le réfrigérant R290 / R32)

- N'utilisez pas de moyens pour accélérer le processus de décongélation ou pour nettoyer, autres que ceux recommandés par le fabricant.
- L'appareil doit être entreposé dans une pièce sans fonctionnement continu (par exemple : flammes nues, appareil à gaz en marche) et sources d'inflammation ou (par exemple : un radiateur électrique en fonctionnement) à proximité de l'appareil. L'appareil doit être entreposé dans une pièce sans avoir à utiliser de sources d'inflammation continues (par exemple : flammes nues, appareil à gaz en fonctionnement ou radiateur électrique en fonctionnement).
- Ne pas percer ou brûler.
- Sachez que les réfrigérants peuvent ne pas contenir d'odeur.
- Le respect des réglementations nationales sur les gaz doit être observé.
- Gardez les ouvertures de ventilation dégagées de toute obstruction.
- L'appareil doit être stocké de manière à éviter tout dommage mécanique.
- Un avertissement indiquant que l'appareil doit être stocké dans un endroit bien ventilé où la taille de la pièce correspond à la zone spécifiée pour le fonctionnement.
- Toute personne impliquée dans le travail sur un circuit frigorifique ou dans celui-ci doit détenir un certificat valide délivré par une autorité d'évaluation accréditée par l'industrie, qui autorise sa compétence à manipuler les frigorigènes en toute sécurité conformément à une spécification d'évaluation reconnue par l'industrie.
- L'entretien ne doit être effectué que selon les recommandations du fabricant de l'équipement. L'entretien et les réparations nécessitant l'assistance de personnel qualifié doivent être effectués sous la supervision de la personne compétente en matière d'utilisation de réfrigérants inflammables.
- NE modifiez PAS la longueur du cordon d'alimentation et n'utilisez pas de rallonge pour alimenter l'appareil.
NE partagez PAS une seule prise avec d'autres appareils électriques. Une alimentation électrique incorrecte peut provoquer un incendie ou un choc électrique.
- Veuillez suivre attentivement les instructions pour manipuler, installer, nettoyer, entretenir le climatiseur afin d'éviter tout dommage ou danger. Le réfrigérant inflammable R32 est utilisé dans les climatiseurs. Lors de la maintenance ou de la mise au rebut du climatiseur, le fluide frigorigène (R32 ou R290) doit être récupéré correctement, ne doit pas être rejeté directement dans l'air.
- Aucun feu ouvert ou dispositif tel qu'un interrupteur pouvant générer une étincelle / un arc ne doit se trouver autour du climatiseur pour éviter de provoquer l'inflammation du réfrigérant inflammable utilisé. Veuillez suivre attentivement les instructions pour stocker ou entretenir le climatiseur afin d'éviter tout dommage mécanique.
- Le réfrigérant inflammable -R32 est utilisé dans les climatiseurs. Veuillez suivre attentivement les instructions pour éviter tout danger.

AVERTISSEMENT

Ne pas utiliser de produits permettant d'accélérer le dégel ou de produits de nettoyage autres que ceux recommandés par le fabricant.

L'appareil doit être entreposé dans un endroit sans source d'allumage fonctionnant en continu (par exemple : flamme nue, appareil au gaz en marche ou radiateur électrique en marche).

Ne pas percer ni brûler.

Attention : les frigorigènes peuvent être inodores.

PRÉCAUTIONS POUR LA SÉCURITÉ



Attention : Risque d'incendie / matières inflammables
(Requis pour les unités R32 / R290 uniquement)

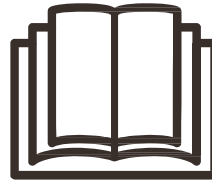

NOTE IMPORTANTE : Lisez attentivement ce manuel avant d'installer ou d'utiliser votre nouveau climatiseur. Veillez à enregistrer ce manuel pour référence ultérieure.

Explication des symboles affichés sur l'appareil (pour que l'unité adopte le réfrigérant R32 / R290 uniquement) :

	AVERTISSEMENT	Ce symbole indique que cet appareil utilise un réfrigérant inflammable. Si le fluide frigorigène fuit et est exposé à une source d'inflammation externe, il existe un risque d'incendie.
	PRÉCAUTION	Ce symbole indique que le manuel d'utilisation doit être lu attentivement.
	PRÉCAUTION	Ce symbole indique qu'un technicien doit manipuler cet équipement en se référant au manuel d'installation.
	PRÉCAUTION	Ce symbole indique que des informations sont disponibles telles que le manuel d'utilisation ou le manuel d'installation.

⚠ AVERTISSEMENTS (pour l'utilisation du réfrigérant R290 / R32 uniquement)

- 1. Transport d'équipements contenant des réfrigérants inflammables**
Voir les règlements de transport
- 2. Marquage du matériel à l'aide de signes**
Voir les réglementations locales
- 3. Mise au rebut de l'équipement utilisant des réfrigérants inflammables**
Voir les réglementations nationales
- 4. Stockage de matériel / appareils**
Le stockage de l'équipement doit être conforme aux instructions du fabricant.
- 5. Stockage de matériel emballé (non vendu)**
La protection des emballages de stockage doit être conçue de manière à ne pas provoquer de fuites de charge de réfrigérant sur l'équipement à l'intérieur de l'emballage.
Le nombre maximal d'équipements pouvant être stockés ensemble sera déterminé par les réglementations locales.
- 6. Informations sur l'entretien**
 - 1) Contrôles de la zone
Avant de commencer à travailler sur des systèmes contenant des frigorigènes inflammables, des contrôles de sécurité sont nécessaires pour s'assurer que le risque d'inflammation est minimisé. Pour la réparation du système de réfrigération, les précautions suivantes doivent être respectées avant d'effectuer des travaux sur le système.
 - 2) Procédure de travail
Les travaux doivent être effectués selon une procédure contrôlée de manière à minimiser le risque de présence de gaz ou de vapeurs inflammables pendant les travaux.
 - 3) Zone de travail générale
Tous les agents de maintenance et autres personnes travaillant dans la zone locale doivent être informés de la nature du travail effectué. Le travail dans des espaces confinés doit être évité. La zone autour de l'espace de travail doit être séparée. Assurez-vous que les conditions dans la zone ont été sécurisées par le contrôle des matières inflammables.

PRÉCAUTIONS POUR LA SÉCURITÉ

- 4) Vérification de la présence de réfrigérant
La zone doit être vérifiée avec un détecteur de frigorigène approprié avant et pendant le travail, afin de s'assurer que le technicien est au courant des atmosphères potentiellement inflammables. Assurez-vous que le matériel de détection de fuites utilisé est adapté à une utilisation avec des réfrigérants inflammables, c'est-à-dire sans étincelles, étanches ou à sécurité intrinsèque. La zone doit être vérifiée avec un détecteur de frigorigène approprié avant et pendant le travail, afin de s'assurer que le technicien est au courant des atmosphères potentiellement inflammables. Assurez-vous que le matériel de détection de fuites utilisé est adapté à une utilisation avec des réfrigérants inflammables, c'est-à-dire sans étincelles, étanches ou à sécurité intrinsèque.
- 5) Présence d'extincteur
Si un travail à chaud doit être effectué sur l'équipement de réfrigération ou sur toute pièce associée, un équipement d'extinction approprié doit être disponible. Avoir un extincteur à poudre sèche ou à CO2 à proximité de la zone de chargement.
- 6) Aucune source d'inflammation
Aucune personne effectuant des travaux en relation avec un système de réfrigération impliquant l'exposition de tuyauteries contenant ou ayant contenu des frigorigènes inflammables ne doit utiliser des sources d'inflammation de manière à présenter un risque d'incendie ou d'explosion. Toutes les sources d'inflammation possibles, y compris la cigarette, doivent être suffisamment éloignées du site d'installation, de réparation, de retrait et d'élimination, au cours duquel du réfrigérant inflammable peut éventuellement être libéré dans l'espace environnant. Avant le début des travaux, la zone autour de l'équipement doit être inspectée pour s'assurer qu'il n'y a pas de risques inflammables ou de risques d'inflammation. Les panneaux d'interdiction de fumer doivent être affichés.
- 7) Zone ventilée
Assurez-vous que la zone est ouverte ou bien ventilée avant de pénétrer dans le système ou d'effectuer un travail à chaud. Un degré de ventilation doit persister pendant la durée des travaux. La ventilation doit disperser en toute sécurité tout fluide frigorigène libéré et de préférence le rejeter à l'extérieur dans l'atmosphère.
- 8) Vérification de l'équipement de réfrigération
Lorsque des composants électriques sont changés, ils doivent être adaptés à leur objectif et à la spécification correcte. Les directives d'entretien et de maintenance du fabricant doivent toujours être respectées. En cas de doute, consultez le service technique du fabricant pour obtenir de l'aide.
Les contrôles suivants doivent être appliqués aux installations utilisant des réfrigérants inflammables :
La taille de la charge correspond à la taille de la pièce dans laquelle les pièces contenant le réfrigérant sont installées ;
Les appareils et les sorties de ventilation fonctionnent correctement et ne sont pas obstrués ;
Si un circuit frigorifique indirect est utilisé, le circuit secondaire doit être contrôlé pour détecter la présence de fluide frigorigène ;
Le marquage sur l'équipement continue d'être visible et lisible. Les marques et signes illisibles doivent être corrigés ;
Les tuyaux ou composants de réfrigération sont installés dans une position où ils ne risquent pas d'être exposés à des substances susceptibles de corroder les composants contenant du réfrigérant, à moins que ces composants ne soient intrinsèquement résistants à la corrosion ou protégés contre la corrosion.
- 9) Contrôles des appareils électriques
Les réparations et la maintenance des composants électriques doivent inclure les contrôles de sécurité initiaux et les procédures d'inspection des composants. S'il existe un défaut susceptible de compromettre la sécurité, aucune alimentation électrique ne doit être connectée au circuit avant qu'il ne soit traité de manière satisfaisante. Si le défaut ne peut pas être corrigé immédiatement mais qu'il est nécessaire de continuer à fonctionner, une solution temporaire adéquate doit être utilisée. Ceci doit être signalé au propriétaire de l'équipement afin que toutes les parties soient informées.
Les contrôles de sécurité initiaux doivent inclure :

PRÉCAUTIONS POUR LA SÉCURITÉ

Ces condensateurs sont déchargés : ceci doit être fait de manière sûre pour éviter la possibilité d'étincelles ;
Qu'il n'y ait pas de composants électriques et de câblage sous tension pendant la charge, la récupération ou la purge du système ;
Qu'il y ait une continuité de la liaison terrestre.

7. Réparation de composants scellés

- 1) Pendant les réparations des composants scellés, toutes les alimentations électriques doivent être débranchées de l'équipement sur lequel on travaille avant de retirer les couvercles scellés, etc. S'il est absolument nécessaire de fournir une alimentation électrique à l'équipement pendant l'entretien, une fuite permanente la détection doit être située au point le plus critique pour avertir d'une situation potentiellement dangereuse.
- 2) Une attention particulière doit être apportée aux points suivants pour garantir que le travail sur les composants électriques ne modifie pas le boîtier de manière à affecter le niveau de protection.
Cela doit inclure les dommages aux câbles, le nombre excessif de connexions, les bornes non conformes aux spécifications d'origine, les dommages aux joints d'étanchéité, le montage incorrect des presse-étoupe, etc.
Assurez-vous que l'appareil est bien monté.
Assurez-vous que les joints ou les matériaux d'étanchéité ne se sont pas dégradés de manière à ne plus empêcher la pénétration d'atmosphères inflammables. Les pièces de rechange doivent être conformes aux spécifications du fabricant.
REMARQUE : L'utilisation de mastic à base de silicone peut nuire à l'efficacité de certains types d'équipements de détection de fuites. Les composants à sécurité intrinsèque ne doivent pas être isolés avant d'y travailler.

8. Réparation de composants à sécurité intrinsèque

N'appliquez aucune charge inductive ou capacitive permanente sur le circuit sans vous assurer que celle-ci ne dépassera pas la tension admissible et permise actuellement pour l'équipement utilisé. Les composants à sécurité intrinsèque sont les seuls types sur lesquels on peut travailler en présence d'une atmosphère inflammable. L'appareil d'essai doit avoir le bon classement.
Remplacez les composants uniquement par des pièces spécifiées par le fabricant. D'autres pièces peuvent provoquer l'inflammation du réfrigérant dans l'atmosphère suite à une fuite.

9. Câblage

Vérifiez que le câblage ne soit pas sujet à l'usure, à la corrosion, à une pression excessive, à des vibrations, à des arêtes vives ou à tout autre effet environnemental néfaste. La vérification doit également tenir compte des effets du vieillissement ou des vibrations continues provenant de sources telles que les compresseurs ou les ventilateurs.

10. Détection de réfrigérants inflammables

Les sources d'inflammation potentielles ne doivent en aucun cas être utilisées pour rechercher ou détecter des fuites de réfrigérant. Une torche aux halogénures (ou tout autre détecteur utilisant une flamme nue) ne doit pas être utilisée.

11. Méthodes de détection de fuite

Les méthodes de détection des fuites suivantes sont jugées acceptables pour les systèmes contenant des frigorigènes inflammables. Des détecteurs de fuites électroniques doivent être utilisés pour détecter les frigorigènes inflammables, mais la sensibilité peut ne pas être adéquate ou nécessiter un ré-étalonnage. (L'équipement de détection doit être étalonné dans une zone sans réfrigérant.) Assurez-vous que le détecteur n'est pas une source potentielle d'inflammation et qu'il convient au réfrigérant utilisé. L'équipement de détection des fuites doit être fixé à un pourcentage de la LIE du fluide frigorigène et doit être étalonné en fonction du fluide frigorigène utilisé et le pourcentage approprié de gaz (maximum 25 %) est confirmé. Les fluides de détection de fuites conviennent à la plupart des fluides frigorigènes, mais l'utilisation de détergents contenant du chlore doit être évitée car le chlore peut réagir avec le réfrigérant et corroder la tuyauterie en cuivre. Si une fuite est suspectée, toutes les flammes nues doivent être enlevées / éteintes. En cas de fuite de réfrigérant nécessitant le brasage, tous les réfrigérants doivent être récupérés du système ou isolés (au moyen de vannes d'arrêt) dans une partie du système éloignée de la fuite. L'azote sans oxygène (OFN) doit alors être purgé à travers le système avant et pendant le processus de brasage.

PRÉCAUTIONS POUR LA SÉCURITÉ

12. Enlèvement et évacuation

Lors de la pénétration dans le circuit de réfrigérant pour effectuer des réparations ou pour tout autre usage, des procédures conventionnelles doivent être utilisées. Cependant, il est important de suivre les meilleures pratiques car l'inflammabilité est une considération. La procédure suivante doit être respectée :

- Enlevez le réfrigérant ;
- Purger le circuit avec du gaz inerte ;
- Évacuer ;
- Purger à nouveau avec un gaz inerte ;
- Ouvrez le circuit en coupant ou en brasant.

La charge de fluide frigorigène doit être récupérée dans les bonbonnes de récupération. Le système doit être rincé avec OFN pour rendre l'unité sûre. Ce processus peut devoir être répété plusieurs fois. L'air comprimé ou l'oxygène ne doit pas être utilisé pour cette tâche.

Le rinçage doit être réalisé en rompant le vide dans le système avec l'OFN et en continuant à se remplir jusqu'à ce que la pression de travail soit atteinte, puis à évacuer dans l'atmosphère et finalement à descendre au vide. Ce processus doit être répété jusqu'à ce qu'il n'y ait plus de réfrigérant dans le système. Lorsque la charge finale d'OBNL est utilisée, le système doit être ventilé à la pression atmosphérique pour permettre le travail. Cette opération est absolument vitale si des opérations de brasage sur les tuyauteries doivent avoir lieu.

Assurez-vous que la sortie de la pompe à vide ne se trouve pas à proximité de sources d'inflammation et que la ventilation est disponible.

13. Procédures de charge

Outre les procédures de charge conventionnelles, les exigences suivantes doivent être respectées. Assurez-vous que la contamination des différents réfrigérants ne se produit pas lors de l'utilisation de l'équipement de charge. Les flexibles ou les conduites doivent être aussi courts que possible pour minimiser la quantité de réfrigérant qu'ils contiennent.

Les cylindres doivent être tenus debout.

Assurez-vous que le système de réfrigération est mis à la terre avant de charger le système avec du réfrigérant. Étiquetez le système lorsque le chargement est terminé (si ce n'est déjà fait).

Un soin extrême doit être pris pour ne pas trop remplir le système de réfrigération.

Avant de recharger le système, il doit être testé sous pression avec OFN. Le système doit être soumis à des essais d'étanchéité à la fin de la charge, mais avant la mise en service. Un test d'étanchéité de suivi doit être effectué avant de quitter le site.

14. Mise hors service

Avant de réaliser cette procédure, il est essentiel que le technicien connaisse parfaitement l'équipement et tous ses détails. Il est recommandé, comme bonne pratique, de récupérer tous les réfrigérants en toute sécurité. Avant la réalisation de la tâche, un échantillon d'huile et de réfrigérant doit être prélevé au cas où une analyse serait nécessaire avant la réutilisation du réfrigérant récupéré. Il est essentiel que l'alimentation électrique soit disponible avant de commencer la tâche.

- a) Familiarisez-vous avec l'équipement et son fonctionnement.
- b) Isoler le système électriquement.
- c) Avant de tenter la procédure, assurez-vous que :

Un équipement de manutention mécanique est disponible, si nécessaire, pour la manipulation des bouteilles de réfrigérant ;

Tous les équipements de protection individuelle sont disponibles et utilisés correctement ;

Le processus de récupération est supervisé à tout moment par une personne compétente ;

L'équipement de récupération et les cylindres sont conformes aux normes appropriées.

- d) Si possible, pomper le système de réfrigération.
- e) Si le vide n'est pas possible, fabriquez un collecteur de sorte que le fluide frigorigène puisse être retiré de diverses parties du système.
- f) Assurez-vous que le cylindre est situé sur la balance avant la récupération.
- g) Démarrer la machine de récupération et opérer conformément aux instructions du fabricant.

PRÉCAUTIONS POUR LA SÉCURITÉ

- h) Ne pas trop remplir les bouteilles. (Pas plus de 80 % de volume de charge liquide).
- i) Ne pas dépasser la pression de service maximale de la bouteille, même temporairement.
- j) Lorsque les bouteilles ont été remplies correctement et que le processus est terminé, assurez-vous que les bouteilles et l'équipement sont retirés du site rapidement et que toutes les vannes d'isolement de l'équipement sont fermées.
- k) Le fluide frigorigène récupéré ne doit pas être chargé dans un autre système de réfrigération, sauf s'il a été nettoyé et vérifié.

15. Étiquetage

L'équipement doit porter une étiquette indiquant qu'il a été mis hors service et vidé de son réfrigérant. L'étiquette doit être datée et signée. Assurez-vous qu'il y a des étiquettes sur l'équipement indiquant que l'équipement contient du réfrigérant inflammable.

16. Récupération

Lorsque vous retirez du réfrigérant d'un système, que ce soit pour l'entretien ou la mise hors service, il est recommandé de retirer tous les réfrigérants en toute sécurité.

Lorsque vous transférez du réfrigérant dans des cylindres, assurez-vous que seuls des cylindres de récupération de réfrigérant appropriés sont utilisés. Assurez-vous que le nombre correct de cylindres pour contenir la charge totale du système est disponible. Tous les cylindres à utiliser sont désignés pour le réfrigérant récupéré et étiquetés pour ce réfrigérant (à savoir des cylindres spéciaux pour la récupération du réfrigérant). Les bouteilles doivent être complètes avec une soupape de surpression et les soupapes d'arrêt associées en bon état de fonctionnement. Les bouteilles de récupération vides sont évacuées et, si possible, refroidies avant la récupération.

L'équipement de récupération doit être en bon état de fonctionnement et comporter un ensemble d'instructions concernant l'équipement à portée de main et être adapté à la récupération des frigorigènes inflammables. De plus, un ensemble de balances calibrées doit être disponible et en bon état de fonctionnement. Les flexibles doivent être complets avec des raccords de déconnexion sans fuite et en bon état. Avant d'utiliser la machine de récupération, vérifiez qu'elle fonctionne correctement, qu'elle a été correctement entretenue et que tous les composants électriques associés sont scellés pour empêcher l'inflammation en cas de libération de réfrigérant. Consulter le fabricant en cas de doute.

Le réfrigérant récupéré doit être renvoyé au fournisseur de frigorigène dans le cylindre de récupération approprié, et le bulletin de transfert de déchets correspondant doit être disposé. Ne pas mélanger les réfrigérants dans les unités de récupération et surtout pas dans les bouteilles. Si les compresseurs ou les huiles de compresseur doivent être retirés, assurez-vous qu'ils ont été évacués à un niveau acceptable pour vous assurer que le réfrigérant inflammable ne reste pas dans le lubrifiant. Le processus d'évacuation doit être effectué avant de retourner le compresseur aux fournisseurs. Seul un chauffage électrique du corps du compresseur doit être utilisé pour accélérer ce processus. Lorsque l'huile est évacuée d'un système, elle doit être effectuée en toute sécurité.

CONSIGNES D'UTILISATION

Bruits normaux

OWH081CE4A/OWH101CE4A

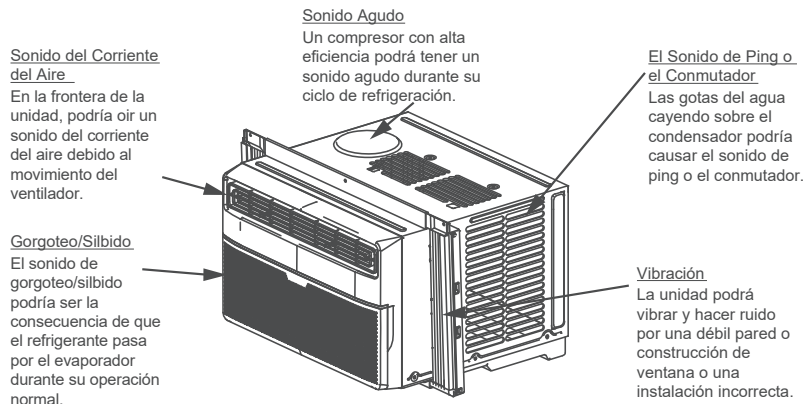

NOTE : L'APPARENCE DU VOTRE PRODUIT PEUT DIFFÉRER QUELQUE PEU DE FIGURES UTILISÉS DANS CE GUIDE. CEPENDANT, SON FONCTIONNEMENT ET SES CARACTÉRISTIQUES SONT SIMILAIRES.

Informations pour l'utilisation du climatiseur

⚠ ATTENTION Pour réduire le risque de choc, de feu ou de blessure, lire les PRÉCAUTIONS POUR LA SECURITÉ avant de faire fonctionner l'appareil.

NOTE : Le circuit de refroidissement a un délai automatique de 3 minutes si l'appareil est mis en marche et arrêté rapidement. Ceci empêche la surchauffe du compresseur et de faire sauter le disjoncteur.

Pour débiter le fonctionnement du climatiseur, suivre ces étapes :

1. Régler le thermostat au plus haut (le réglage le plus frais).
2. Régler le contrôle au plus haut réglage de refroidissement.
3. Ajuster les volets pour une circulation d'air confortable (Voir la section concernant les aérateurs).
4. Une fois la pièce refroidie, ajuster le thermostat selon un réglage que vous trouvez confortable.
5. S'assurer qu'aucun objet bloque le mouvement d'air à l'intérieur et à l'extérieur de l'appareil.
6. Ce climatiseur est fait pour fonctionner selon les conditions suivantes :

CLIMATISATION	Température extérieure : 18-43° C (64°F~109°F)
	Température intérieure : 17-32° C (62°F~86°F)
	Note: L'humidité relative de la pièce doit être moins de 80%. Si l'appareil est utilisé sous des conditions d'humidité de plus de 80%, il y aura de la condensation sur la surface de l'appareil.

Si l'appareil fonctionne dans des conditions autres que celles ci-dessus, l'appareil peut cesser de fonctionner.

CONSIGNES D'UTILISATION

Avant de commencer, familiarisez-vous avec le panneau de contrôle et la télécommande ci-dessous ainsi que toutes ses fonctions. Utiliser le symbole selon la fonction désirée. L'appareil peut seulement être commandé par les contrôles sur l'appareil ou la télécommande.

Fonctionnement

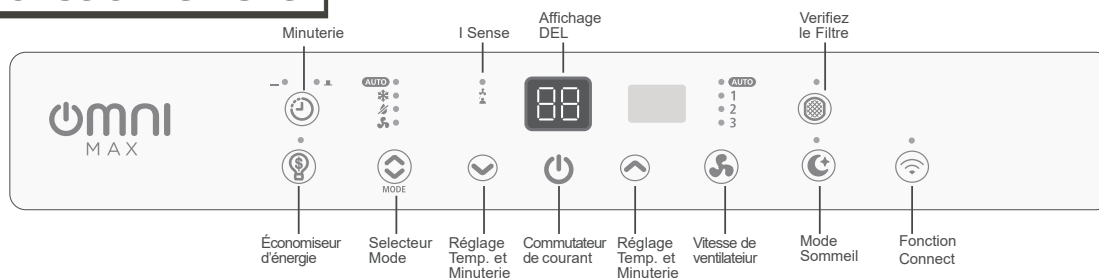

: Touche MARCHÉ/ARRÊT

Appuyez sur le bouton Power pour allumer ou éteindre l'appareil.

L'appareil lance automatiquement l'économiseur d'énergie sous les modes Refroidissement, Déshumidification, Automatique (seulement Auto-refroidissement et Autovitesse).

Remarque:

Si l'appareil s'arrête de façon inattendue en raison d'une coupure de courant, il se remettra en marche selon les réglages précédents une fois le courant rétabli.

: Touche HAUT/BAS

Appuyer le bouton gauche ou droit jusqu'à ce que la température s'affiche à l'écran. Cette température sera maintenue entre 62°F / 17°C et 86°F / 30°C Si vous voulez voir la température ambiante à l'écran, référez vous à la section "Pour un fonctionnement avec le ventilateur seulement".

: Touche de sélection du MODE

- Pour choisir le mode de fonctionnement, appuyez sur le bouton Mode. Chaque fois que vous appuyez sur celui-ci, un mode est sélectionné dans la séquence suivante : Auto, Frais ❄️, Sec 🌬️ & Vent. 🌀. L'indicateur s'allumera et restera allumé lorsque le mode est sélectionné.

Pour faire fonctionner le mode Auto :

- Dans ce mode, la vitesse du ventilateur ne peut pas être changée. Le climatiseur demeurera automatiquement à une vitesse nécessaire pour garder la température sélectionnée. Si la température ambiante ne devient pas trop élevée, la vitesse demeurera basse.

Pour faire fonctionner le ventilateur seulement :

- Utiliser cette fonction seulement lorsque vous ne voulez pas refroidir la pièce, par exemple pour faire circuler l'air. (N'oubliez pas d'ouvrir le conduit d'air durant cette fonction, mais de le fermer durant le mode de climatisation pour une climatisation efficace) Vous pouvez sélectionner la vitesse du ventilateur que vous désirez.
- Durant ce mode de fonctionnement, l'écran affichera la température ambiante, pas la température réglée.

CONSIGNES D'UTILISATION

Fonctionnement

: I Sense

Cette fonction peut être activée à partir de la télécommande UNIQUEMENT. La télécommande sert de thermostat à distance permettant un contrôle précis de la température à son emplacement.

Pour activer la fonction I Sense, pointez la télécommande vers l'appareil et appuyez sur le bouton I Sense. Si l'appareil ne reçoit pas le signal I Sense pendant un intervalle de 7 minutes, il émet un bip pour indiquer que le mode I Sense est terminé.

: (FONCTION CONNECT)

Maintenez enfoncé le bouton de CONNECT pendant 3 secondes pour mettre l'appareil hors tension et démarrer le mode de Connect

Lorsque vous utilisez la fonction Connet pour la première fois, maintenez le bouton de connexion enfoncé pendant 3 secondes pour mettre l'appareil hors tension et démarrer le mode Connect.

L'écran clignote toutes les 3 secondes pour indiquer qu'il est prêt à se connecter à smart. Si la connexion réussit dans les 8 minutes, l'appareil quitte automatiquement le mode de connexion et le voyant de connexion s'allume.

Si la connexion échoue dans un délai de 8 minutes, l'appareil quitte automatiquement le mode de connexion.

REMARQUE :

Pendant le processus de configuration du réseau, n'essayez pas d'utiliser la télécommande ou les commandes du panneau avant du climatiseur, car elles seront inopérantes. Une fois le processus de configuration réseau terminé (généralement entre 8 à 10 minutes), vous pouvez à nouveau utiliser la télécommande et les boutons du panneau avant.

: Touche VITESSE DU VENTILATEUR

Appuyer sur ce bouton pour choisir la vitesse du ventilateur en 4 étapes : Auto, Faible 1, Moy 2 ou Élevée 3. À chaque pression du bouton, le mode de vitesse change. En mode de déshumidification, le ventilateur est automatiquement commandé à faible vitesse.

: Touche ÉCONOMISEUR D'ÉNERGIE

Cette fonction est disponible en mode refroidissement, séchage et auto (refroidissement automatique et ventilateur automatique). Le ventilateur continue de fonctionner pendant 3 minutes après que le compresseur s'arrête. Le ventilateur se remettra en marche durant 2 minutes à chaque intervalle de 10 minutes jusqu'à ce que la température soit plus haute que celle réglée. A ce moment, le compresseur se remettra en marche et la climatisation recommencera.

: Touche SOMMEIL

Dans ce mode, la température augmentera de 1°F/1°C 30 minutes après que ce mode est sélectionné. Après un 30 minutes additionnel, la température augmentera de 1°F/1°C à nouveau. Cette nouvelle température sera maintenue durant 6 heures avant de retourner à la température réglée initialement. Ceci termine le mode "Sommeil" et l'appareil continuera de fonctionner selon la programmation originale. Le mode "Sommeil" peut être annulé en tout temps durant le fonctionnement en appuyant sur le bouton "Sommeil" à nouveau.

: Touche MINUTERIE

- Appuyer sur le bouton "Minuterie" et l'indicateur s'allume. Ceci indique que la minuterie AUTO MARCHE  est initiée.
Lorsque le temps de la minuterie s'affiche, appuyez sur le bouton de la minuterie et le voyant lumineux de minuterie s'allume. Il indique que le programme d'arrêt automatique est lancé.
- Appuyer sur les boutons de droite ou gauche pour changer l'heure à intervalles de 0.5 heures, jusqu'à 10 heures, puis 1 heure à la fois jusqu'à 24 heures. Le contrôle fera le décompte du temps qui reste avant que l'appareil se mette en marche.
- L'heure sélectionnée s'enregistre après 5 secondes et le système affichera automatiquement le réglage de la température ou la température ambiante (aucun affichage si l'appareil est arrêté).
- Allumer ou éteindre l'appareil en tout temps annulera la fonction AUTO MARCHE/ARRÊT

: Touche VÉRIFIER FILTRE

Cette caractéristique est un rappel de nettoyer le filtre à air pour un meilleur fonctionnement. L'indicateur s'illuminera après 250 heures de fonctionnement. Pour réinitialiser cette fonction, appuyer sur le bouton et l'indicateur s'éteint.

CONSIGNES D'UTILISATION

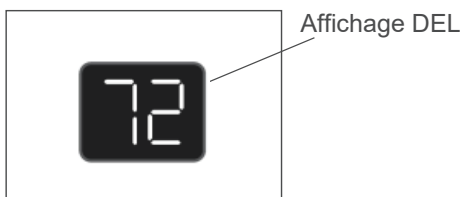

Affichage DEL :

Affiche la température en Celcius ou en Farenheit et les réglages programmés. Lorsque l'appareil est en mode ventilateur, il indique la température de la pièce.

Codes d'erreur :

AS - erreur du détecteur de la température de la pièce - Débrancher l'unité et rebrancher. Si l'erreur persiste, faites un appel de service.

NOTE : En mode ventilateur seulement, l'unité va indiquer 'LO' ou 'M'.

- - Erreur du détecteur de l'évaporateur. Débrancher l'unité et la brancher à nouveau. Si l'erreur persiste, placez un appel de service.

ES - Sensor de error del evaporador de la temperatura. Desenchufe la unidad y conéctala otra vez. Si el error repite, llama al servicio.

Quelques informations additionnelles

Maintenant que vous vous êtes familiarisé avec le fonctionnement de votre appareil, voici quelques caractéristiques additionnelles que vous devez connaître :

- Le circuit de refroidissement a un délai automatique de 3 minutes si l'appareil mis en marche et arrêté rapidement. Ceci empêche la surchauffe du compresseur et de faire sauter le disjoncteur. Le ventilateur continuera à fonctionner à ce moment.
- Le contrôle maintiendra la température réglée en-deçà de 1°F (1°C), entre 62°F (17°C) et 86°F (30°C)
- Le contrôle vous permet d'afficher la température en Celcius ou en Fahrenheit. Pour convertir la température d'un mode ou l'autre, appuyer et tenir le bouton gauche et droit Temp/Minuterie en même temps, pendant 3 secondes.

CIRCULATION D'AIR FRAIS (pour 10000BTU/h):

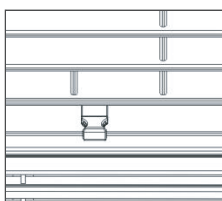

Figure A (ÉVENT FERMÉ)

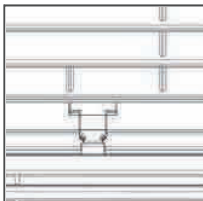

Figure B (ÉVENT OUVERT)

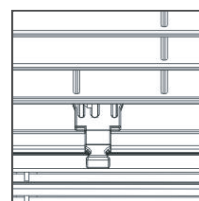
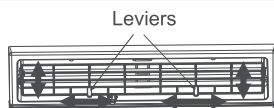

Figure C (CONDUIT D'AIR OUVERT)

La circulation d'air frais permet au climatiseur de:

1. Faire circuler l'air intérieur (évent fermé) - voir fig.A
2. Faire entrer de l'air frais dans la pièce (évent ouvert) - voir fig.B
3. Changer l'air de la pièce et faire entrer de l'air frais dans la pièce (évent et conduit ouverts) - voir fig.C

Volets de circulation d'air



Direction de l'air pour
6000Btu/h, 8000Btu/h,
10000Btu/h, 12000Btu/h

Les volets vous permettent de diriger au besoin le débit d'air vers le haut ou le bas (selon les modèles) et vers la gauche et la droite dans la pièce. Faites pivoter les volets horizontaux vers le haut ou vers le bas jusqu'à l'obtention de la direction souhaitée.

Déplacez les volets d'un côté à l'autre jusqu'à l'obtention de la direction gauche/droite souhaitée.

INSTRUCTIONS D'INSTALLATION

Votre climatiseur est conçu pour être installé dans une fenêtre standard double avec une ouverture de 23 à 36 pouces (584 mm-914mm) (Fig. 1)

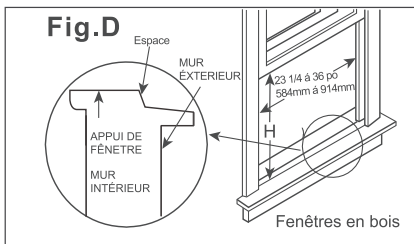

La fenêtre du bas doit s'ouvrir pour laisser un espace vertical suffisant (voir tableau ci-dessous). Les volets des côtés et le derrière du climatiseur doivent avoir assez d'espace pour permettre une bonne circulation d'air dans le compresseur, pour éliminer la chaleur. Le derrière de l'appareil doit être à l'extérieur, pas à l'intérieur de la pièce ou d'un garage.

Modèle	5000Btu/h	6000-8000Btu/h	10000-12000Btu/h
H	13 "(330mm)	14 "(356mm)	15-1/2" (394mm)

Quincaillerie de fixation



Quincaillerie du rail supérieur

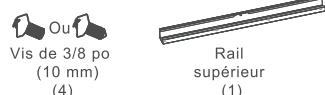

NOTE : Garder la boîte et ces instructions d'installation pour pouvoir s'y référer ultérieurement. La boîte est idéale pour ranger l'appareil en hiver ou lorsque celui-ci n'est pas utilisé.

OUTILS NÉCESSAIRES :

Un tournevis Phillips
Une perceuse (Si un préperçage est nécessaire)

ATTENTION : Lorsque l'appareil est manipulé, faites attention pour éviter les bords de métal coupants et les ailettes en aluminium devant et derrière les bobines.

Remarque: la quincaillerie de montage du rail supérieur et les figures E, F et G ne s'appliquent pas aux modèles de plus de 10 000 BTU/h.

Avant d'installer l'appareil, le rail supérieur doit être assemblé sur l'appareil (modèles de moins de 10 000 BTU seulement)

OUTILS NÉCESSAIRES : Un tournevis Phillips

A : Enlever le climatiseur de la boîte et le placer sur une surface plane

B : Enlever le rail supérieur de l'emballage comme indiqué à la Fig. E

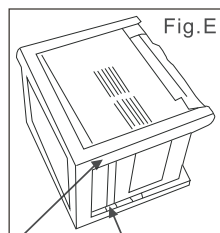

Packaging
Top Rail

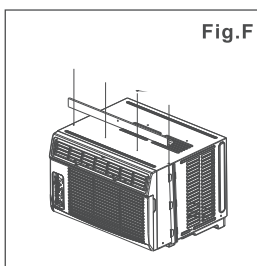

Fig.F

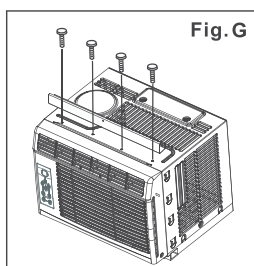

Fig.G

C: Aligner le trou dans le rail supérieur avec celui au-dessus de l'appareil Fig. F

D: Attacher la rail supérieure à l'appareil avec des vis de 3/8 po Fig. G

NOTE : Pour des raisons de sécurité, les QUATRE (4) vis doivent être bien insérées

INSTRUCTIONS D'INSTALLATION

Directives d'installation

NOTE : Le rail supérieur et les panneaux coulissants de chaque côté sont inclinés pour assurer que l'appareil ait une inclinaison de 5/16 po à l'arrière. Ceci est nécessaire pour que l'eau condensée soit bien utilisée et drainée. Cette inclinaison doit être maintenue même si vous n'utilisez pas les panneaux de côté.

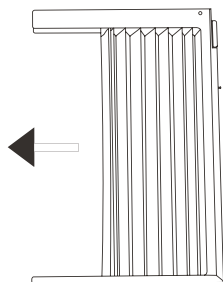

Fig.1

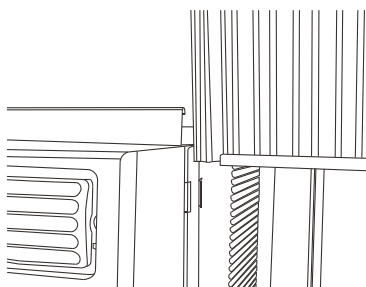

Fig.2

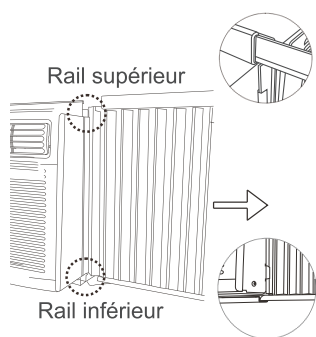

Fig.3

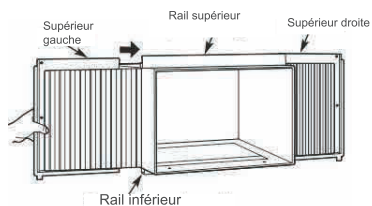

Fig.4

1 Placer l'appareil sur le sol, une table ou un banc. Des panneaux de droite et de gauche sont inclus pour remplir les côtés de la fenêtre. Assurez-vous d'utiliser les panneaux qui correspondent au bon côté. Lorsqu'installé, la collerette pour attacher les panneaux fera face dans la pièce.

A. Tenir le panneau de côté d'une main et tirer doucement le centre Fig.1

B. Glisser la section libre du panneau dans le cabinet Fig.2. Glisser le panneau vers le bas. Laisser assez d'espace pour pouvoir glisser le haut et le bas du cadre dans les rails sur le boîtier.

C. Lorsque le panneau est bien installé sur le côté du boîtier, s'assurer qu'il est bien installé dans le cadre en faisant des ajustements nécessaires. Faire glisser les bouts supérieurs et inférieurs du cadre dans les rails supérieur et inférieur du cabinet Fig.3

D. Glisser le panneau au fond et répéter pour l'autre côté

NOTE : Si une contre-fenêtre bloque le climatiseur, voir Fig.10.

D. Glissez le panneau jusqu'au bout et répétez de l'autre côté. Voir Fig. 4.

REMARQUE: Si les barres anti-tempêtes obstruent le climatiseur, consultez la fig. 15.

INSTRUCTIONS D'INSTALLATION

Mesurer la distance entre le bord de l'armoire

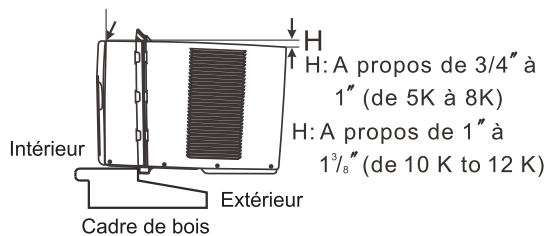

Fig.5

- 2** Tenir fermement l'appareil, placer l'appareil dans l'ouverture de la fenêtre pour que le bas du climatiseur soit assis sur le bord de la fenêtre (Fig.5) Fermer la fenêtre derrière le rail supérieur de l'appareil.

REMARQUE: Vérifiez que le climatiseur est incliné vers l'arrière sur H (Fig.6) (incliné de 3° à 4° vers le bas à l'extérieur). Après installation correcte, le condensat ne doit pas s'écouler de l'orifice d'évacuation de trop-plein durant l'utilisation normale, corriger la pente contraire.

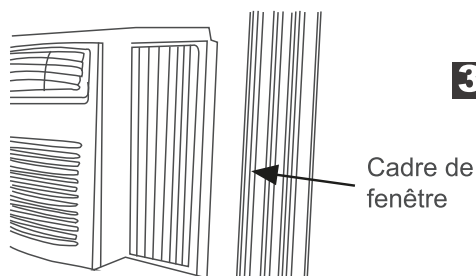

Fig.6

- 3** Étendre le panneau du côté vers le cadre de la fenêtre (Fig.6)

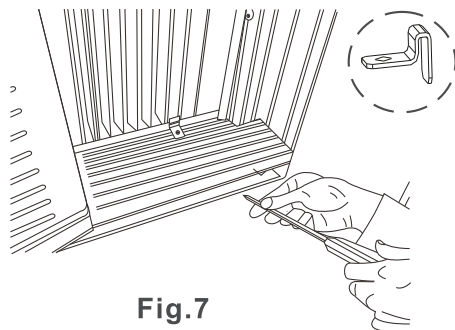

Fig.7

- 4** Placer le verrou entre l'extension du cadre et le cadre de la fenêtre comme indiqué (Fig.7). Visser des vis de 3/4 po (19mm) dans le cadre.

NOTE : Pour empêcher que le cadre de fenêtre ne fende, percer des trous de 1/8 po (3mm) avant de visser les vis.

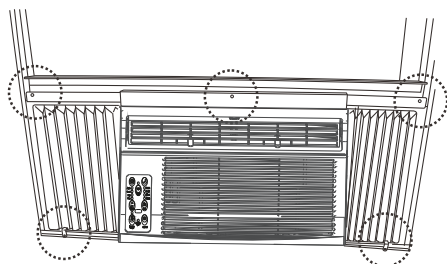

Fig.8

- 5** Serrer des vis de 3/4 po (19mm) ou 1/2 po (12.7mm) dans les trous du cadre de fenêtre (Fig.8)

INSTRUCTIONS D'INSTALLATION

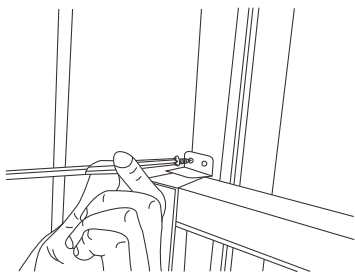

Fig.9

- 6** Pour sécuriser le cadre en place, attacher le mécanisme de verouillage avec des vis de 3/4 po (19mm) 1/2 po (12.7mm) (Fig.9).

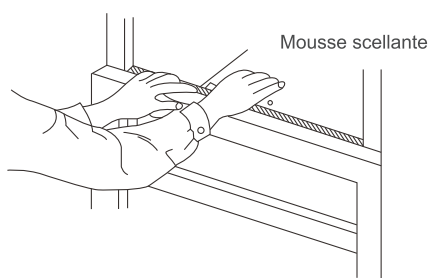

Fig.10

- 7** Couper la mousse scellante et l'insérer dans l'espace entre les cadres supérieurs et inférieurs (Fig.10).

INSTRUCTIONS D'INSTALLATION

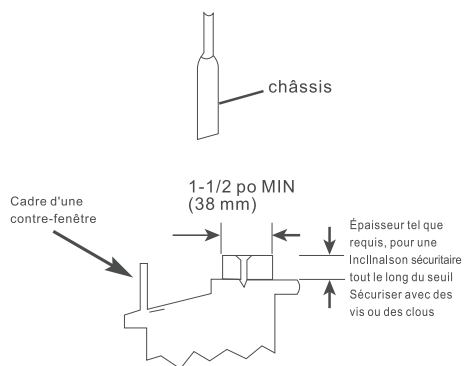

Fig.11

Si le climatiseur est bloqué par une contre-fenêtre

Ajouter un morceau de bois comme indiqué (Fig.12) ou enlever la contre-fenêtre avant d'installer le climatiseur.

Si le cadre de la contre-fenêtre ne peut être enlevé, s'assurer que les trous pour le drainage ne sont pas peints ou colmatés. La pluie accumulée et/ou la condensation doit pouvoir s'écouler.

POUR ENLEVER LE CLIMATISEUR DE LA FENÊTRE

- Éteignez le climatiseur et débranchez le cordon d'alimentation.
- Retirez le joint d'étanchéité de l'ouvrant-coulissant entre les fenêtres, et dévissez le verrou de sécurité de l'ouvrant-coulissant.
- Retirez les vis installées dans le cadre et le verrou du cadre.
- Refermez (glissez) les panneaux latéraux dans le cadre.
- En tenant le climatiseur fermement, soulevez l'ouvrant-coulissant et retirez-le soigneusement.
- Faites attention pas renverser l'eau résiduelle en le soulevant de la fenêtre. Rangez les pièces AVEC le climatiseur.

SOIN ET ENTRETIEN

ATTENTION

Nettoyer votre climatiseur occasionnellement pour qu'il conserve une belle apparence. **S'assurer de débrancher l'appareil avant de le nettoyer pour éviter un choc électrique ou un risque de feu.**

Nettoyage du filtre à air

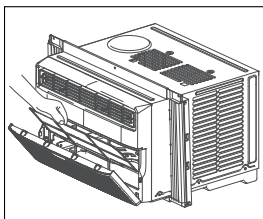

Le filtre à air doit être vérifié chaque mois et nettoyé au besoin. Des particules prises dans le filtre peuvent s'accumuler et causer une accumulation de givre dans les bobines

- Pousser l'évent en position fermée (si applicable).
- Ouvrir le panneau avant.
- Pour enlever le filtre à air, glissez-le vers le haut et l'extérieur.
- Laver le filtre avec un détergent à vaisselle liquide et de l'eau tiède. Bien rincer le filtre. Secouer doucement le filtre pour enlever l'excès d'eau. S'assurer que le filtre est entièrement sec avant de le replacer.
- Vous pouvez aussi nettoyer le filtre avec un aspirateur.

Note: NE jamais utiliser de l'eau chaude 40°C(104°F) pour nettoyer le filtre. Ne jamais faire fonctionner l'appareil sans le filtre à air.

Nettoyage du boîtier

- S'assurer de débrancher l'appareil pour prévenir un choc ou un feu. Le boîtier et le devant de l'appareil peuvent être époussettés avec un chiffon sans huile ou lavés avec un chiffon doux humecté d'eau tiède et de savon à vaisselle liquide. Rincer complètement et essuyer.
- Ne jamais utiliser de détergents abrasifs, de cire ou de poli sur le devant du boîtier.
- S'assurer de bien tordre le chiffon avant d'essuyer les contrôles. Un excès d'eau dans ou près des contrôles peut causer des dommages au climatiseur.
- Brancher l'appareil.

Rangement pour l'hiver

- Si vous planifiez de ranger le climatiseur pour l'hiver, l'enlever de la fenêtre selon les instructions d'installation. Couvrir avec un plastique ou le remettre dans sa boîte originale.

DÉPANNAGE

Consulter la liste ci-jointe avant d'appeler le centre de service. Elle peut vous faire économiser du temps et de l'argent. Cette liste comprend des problèmes communs qui ne sont pas causés par des défauts de main-d'oeuvre ou des matériaux de l'appareil.

Problème	Solution
Le climatiseur ne fonctionne pas	<i>Le cordon n'est pas branché. Brancher dans une prise murale.</i>
	<i>Le disjoncteur a sauté ou le fusible a sauté. Remplacer le fusible ou réinitialiser le disjoncteur.</i>
	<i>Le dispositif détecteur de courant a sauté. Appuyer sur RESET</i>
	<i>Le contrôle est à ARRÊT. Appuyer sur MARCHÉ et régler l'appareil</i>
L'air du climatiseur n'est pas suffisamment froid	<i>L'appareil a été mis hors tension puis remis en marche trop rapidement . Fermez l'appareil et attendez 3 minutes. Remettez l'appareil en marche.</i>
	<i>La température de la pièce est sous 17 °C (62° F). Le climatiseur fonctionnera lorsque la température sera plus élevée</i>
	<i>Les capteurs pour la température touchent une bobine froide, derrière le filtre à air. Redresser le tube loin de la bobine. Régler l'appareil à une température plus basse.</i>
Le climatiseur rafraîchit mais la pièce est trop chaude - de la glace se forme sur la bobine derrière le panneau avant	<i>Le compresseur s'est éteint dû à un changement de mode. Attendez 3 minutes et écoutez à savoir si le compresseur redémarre lorsque le mode COOL est sélectionné.</i>
	<i>La température extérieure est sous 18°C (64°F). Pour dégivrer, régler l'appareil à Ventilateur seulement. Le filtre à air peut être sale. Nettoyer le filtre. Se référer à la section Soins et entretien. Pour dégivrer, régler l'appareil à Ventilateur seulement.</i>
Le climatiseur rafraîchit mais la pièce est trop chaude - il n'y a pas de glace qui se forme sur la bobine derrière le panneau avant décoratif	<i>Le thermostat est réglé trop haut pour une climatisation de nuit. Pour dégivrer la bobine régler l'appareil à ventilateur seulement. Ensuite, augmenter le réglage de la température.</i>
	<i>Le filtre à air est sale - L'air ne peut pas passer. Nettoyer le filtre (se référer à la section Soins et entretien)</i>
	<i>Le réglage de la température est trop élevé. Réduire celui-ci.</i>
	<i>Les volets ne sont pas bien placés. Placer les volets de façon à avoir une meilleure distribution d'air</i>
	<i>Le devant de l'appareil est bloqué par un rideau, un store, un meuble, etc -ceci restreint la distribution d'air. Enlever l'objet qui bloque.</i>
Le climatiseur se met en marche et s'arrête rapidement	<i>Les fenêtres, les portes, etc sont ouvertes - L'air frais s'échappe. Fermer les fenêtres, portes, etc...</i>
	<i>L'appareil vient de se mettre en marche dans une pièce chaude. Laisser du temps additionnel pour que l'appareil enlève l'excès de chaleur dans les murs, le plafond, le plancher et les meubles.</i>
	<i>Le filtre à air est sale - l'air ne peut pas passer. Nettoyer le filtre.</i>
L'appareil fait du bruit en mode de climatisation	<i>La température extérieure est excessivement élevée. Régler le ventilateur à une vitesse plus haute pour faire passer l'air plus souvent dans les bobines</i>
	<i>Le bruit du mouvement d'air est normal. Si celui-ci est trop fort, régler le ventilateur à une vitesse plus basse. L'appareil vibre dans le cadre de fenêtre - l'appareil n'est pas bien installé. Se référer à la section d'installation ou vérifier avec votre technicien.</i>
De l'eau s'écoule à l'intérieur lorsque l'appareil fonctionne	<i>L'appareil n'est pas bien installé. Incliner l'appareil un peu vers l'extérieur pour permettre un drainage de l'eau. Se référer à la section d'installation ou vérifier avec votre technicien.</i>
De l'eau s'écoule à l'extérieur lorsque l'appareil fonctionne	<i>L'appareil enlève une grande quantité d'humidité de la pièce. Ceci est normal lorsque la température est excessivement humide à l'extérieur.</i>
Le capteur de la télécommande se désactive prématurément (sur certains modèles)	<i>La télécommande n'est pas assez près de l'appareil. Placer celle-ci à moins de 16.4' et dans un rayon de 180° devant l'appareil.</i>
	<i>Le signal de la télécommande est bloqué. Enlever l'obstruction.</i>
La pièce est trop froide	<i>Le réglage de la température est trop bas. Augmenter celui-ci.</i>

DIRECTIVES POUR LA TÉLÉCOMMANDE

Caractéristiques de la télécommande

Modèle	RG51G(1)/CEFU1
Tension nominale	3.0V(piles sèches R03/LR03×2)
Portée du signal	8m
Environnement	-5 °C à 60 °C (23 °F à 140 °F)

Guide de démarrage rapide

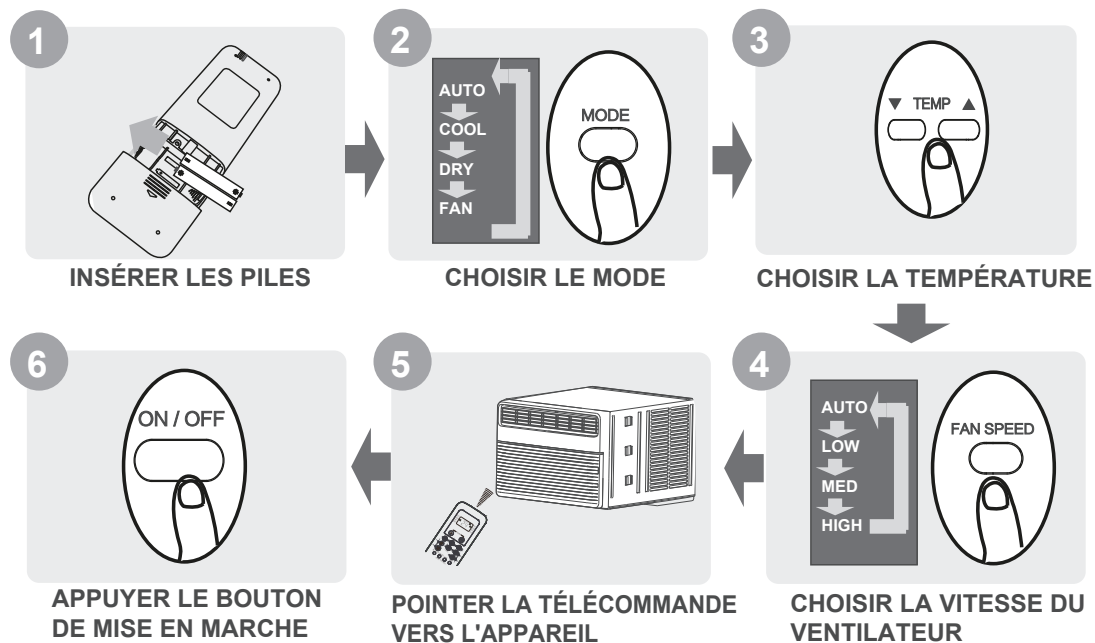

VOUS N'ÊTES PAS SÛR DE CE QUE FAIT UNE FONCTION?

Reportez-vous aux sections de ce manuel « Comment utiliser les fonctions de base » et « Comment utiliser les fonctions avancées » pour une description détaillée de l'utilisation de votre climatiseur.

REMARQUE PARTICULIÈRE

- La conception des boutons de votre appareil peut différer légèrement de l'exemple illustré.
- Si l'appareil intérieur ne dispose pas d'une fonction particulière, le fait d'appuyer sur la touche de cette fonction sur la télécommande n'aura aucun effet.
- Lorsqu'il y a de grandes différences entre le « Manuel de la télécommande » et le « Manuel de l'utilisateur » sur la description des fonctions, la description du « Manuel de l'utilisateur » prévaut.

DIRECTIVES POUR LA TÉLÉCOMMANDE

Manipulation de la télécommande

Insertion et remplacement des piles

Votre climatiseur peut être livré avec deux piles. Insérez les piles dans la télécommande avant de l'utiliser.

1. Faites glisser le couvercle arrière de la télécommande vers le bas, exposant ainsi le compartiment à piles.
2. Insérez les piles en veillant à faire correspondre les extrémités (+) et (-) des piles aux les symboles à l'intérieur du compartiment à piles.
3. Remettez le couvercle en place.

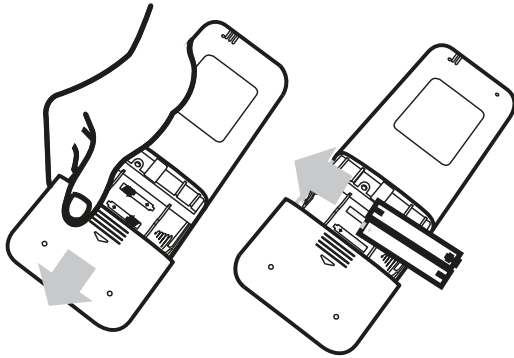

! NOTES SUR LES PILES

Pour une performance optimale du produit :

- Ne pas mélanger des piles neuves et anciennes, ou des piles de types différents.
- Ne laissez pas de piles dans la télécommande si vous ne comptez pas utiliser l'appareil pendant plus de plus de 2 mois.



ÉLIMINATION DES PILES

Ne pas jeter les piles avec les déchets municipaux non triés. Consultez les lois locales pour l'élimination appropriée des piles.

CONSEILS POUR L'UTILISATION DE LA TÉLÉCOMMANDE

- La télécommande doit être utilisée dans un rayon de 8 mètres de l'appareil.
- L'appareil émet un bip lorsque le signal est reçu.
- Les rideaux, les autres objets et la lumière directe du soleil peuvent interférer avec le récepteur du signal infrarouge.
- Retirez les piles si la télécommande n'est pas utilisée plus de 2 mois.

PRÉCAUTIONS POUR L'UTILISATION DE LA TÉLÉCOMMANDE

L'appareil doit être conforme à la réglementation locale.

- Au Canada, il devrait être conforme à CAN ICES-3(B)/NMB-3(B).
- Aux États-Unis, cet appareil est conforme à la partie 15 de la réglementation FCC. Le fonctionnement est soumis aux deux conditions suivantes :

- (1) Cet appareil ne doit pas causer d'interférences nuisibles, et
- (2) cet appareil doit accepter toute interférence reçue, y compris les interférences qui peuvent causer un fonctionnement indésirable.

Cet équipement a été testé et jugé conforme aux limites d'un appareil numérique de classe B, conformément à la partie 15 des règles de la FCC. Ces limites sont conçues pour fournir une protection raisonnable contre les interférences nuisibles dans une installation résidentielle. Cet équipement génère, utilise et peut émettre de l'énergie de fréquence radio et, s'il n'est pas installé et utilisé conformément aux instructions, il peut causer des interférences nuisibles aux communications radio. Cependant, il n'existe aucune garantie que des interférences ne se produiront pas dans une installation particulière. Si cet équipement provoque des interférences nuisibles à la réception de la radio ou de la télévision, ce qui peut être déterminé en éteignant et en allumant l'équipement, l'utilisateur est invité à essayer de corriger les interférences par l'une ou plusieurs des mesures suivantes :

- Réorientez ou déplacez l'antenne de réception.
- Augmentez la distance entre l'équipement et le récepteur.
- Connectez l'équipement à une prise sur un circuit différent de celui du récepteur.
- Consultez votre détaillant ou un technicien radio/TV expérimenté pour obtenir de l'aide.
- Tout changement ou modification non expressément approuvé par la partie responsable de la conformité peuvent annuler le droit de l'utilisateur à utiliser l'équipement.

DIRECTIVES POUR LA TÉLÉCOMMANDE

Boutons et fonctions

Avant de commencer à utiliser votre nouveau climatiseur, assurez-vous de vous familiariser avec sa télécommande. Ce qui suit est une brève introduction à la télécommande elle-même. Pour obtenir des instructions sur le fonctionnement de votre climatiseur, reportez-vous à la section de ce manuel « Comment utiliser les fonctions de base ».

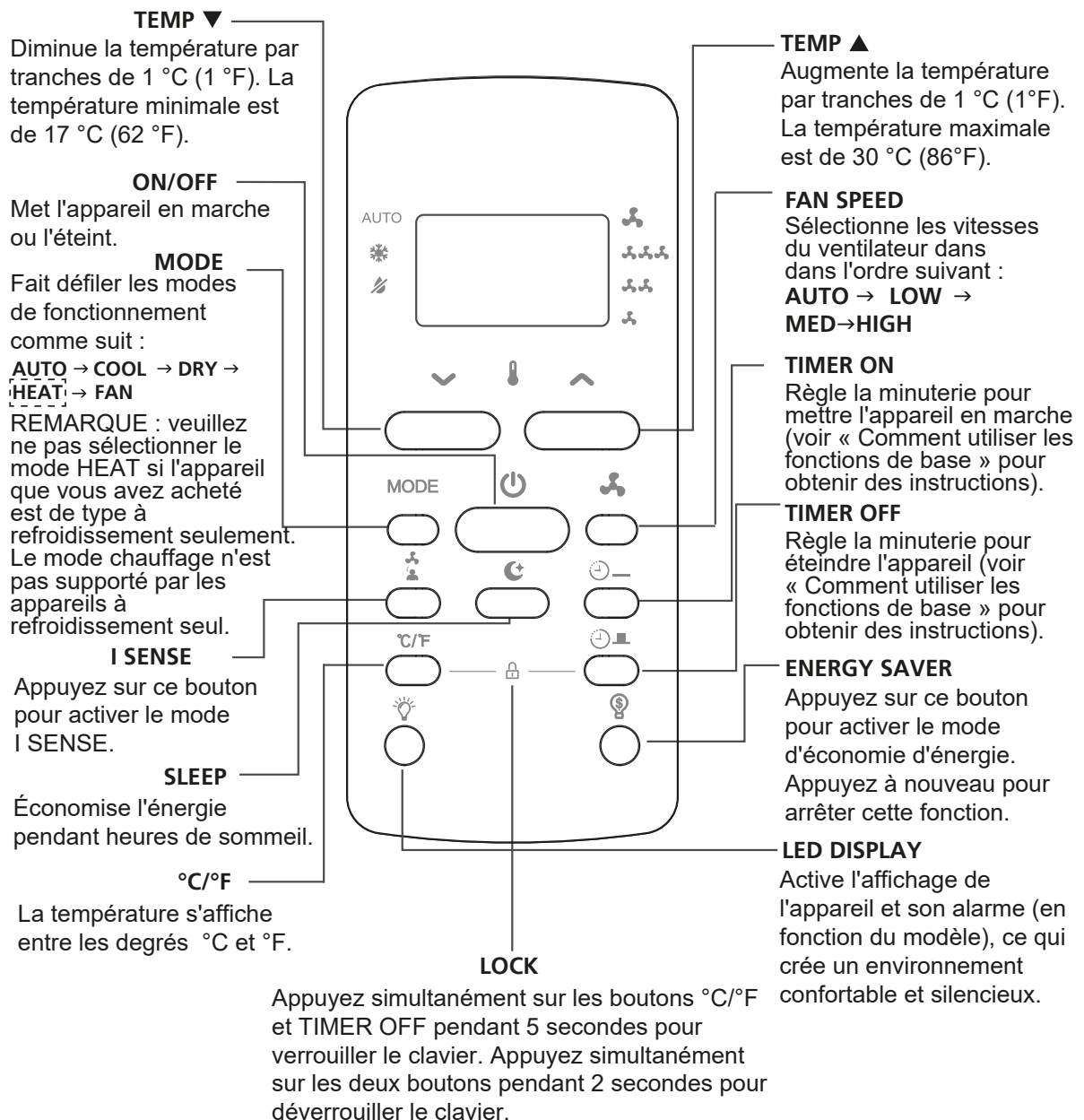

REMARQUE : le modèle RG51G(1)/CEFU1 n'a pas de fonction de chauffage (HEAT).

DIRECTIVES POUR LA TÉLÉCOMMANDE



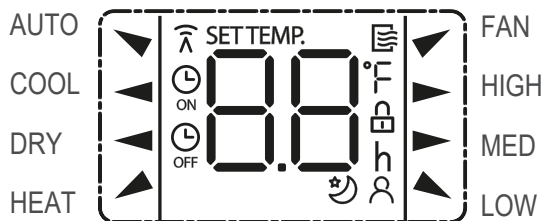

Indicateurs d'écran de la télécommande

Les informations sont affichées lorsque la télécommande est en marche.



Mode display

AUTO ▼ COOL ◀ DRY ◀
HEAT ▲ ▼ FAN

-  Affiché lorsque les données sont transmises
-  Affiché lorsque la télécommande est en marche.
-  Affiché lorsque l'heure de la minuterie est réglée.
-  Affiché lorsque l'heure d'arrêt de la minuterie est réglée.
-  Indique la température réglée ou la température ambiante ou l'heure en fonction du réglage.
-  Indique que tous les paramètres actuels sont verrouillés.
-  Affiché lorsque la fonction Follow Me (Suivez-moi) est activée (sur certains modèles).
-  Affiché lorsque la fonction SLEEP est activée.

Vitesse du ventilateur

- ▶ HIGH Vitesse élevée
- ▶ MED Vitesse moyenne
- ▲ LOW Basse vitesse
- Pas d'affichage Mode automatique du ventilateur

Note :

tous les indicateurs figurant dans l'illustration ont pour but d'assurer une présentation claire. Mais pendant le fonctionnement, seuls les signes de fonction relatifs sont affichés sur la fenêtre d'affichage.

DIRECTIVES POUR LA TÉLÉCOMMANDE

Comment utiliser les fonctions de base

! ATTENTION Avant toute utilisation, assurez-vous que l'appareil est bien branché et qu'il y a du courant.

Mode AUTO

Choisissez le mode AUTO. Réglez la température souhaitée. Mettez le climatiseur en marche.

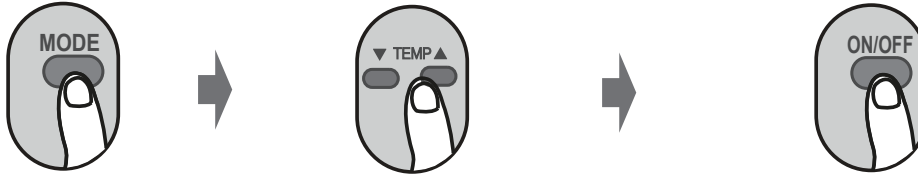

REMARQUE :

1. En mode AUTO, l'appareil sélectionne automatiquement la fonction COOL ou FAN en fonction de la température réglée.
2. En mode AUTO, la vitesse du ventilateur ne peut pas être réglée.

Mode COOL

Choisissez le mode COOL. Réglez la température. Réglez la vitesse du ventilateur. Mettez le climatiseur en marche.

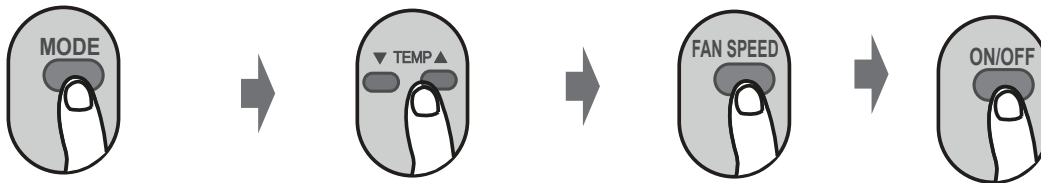

Mode DRY

Choisissez le mode DRY. Réglez la température souhaitée. Mettez le climatiseur en marche.

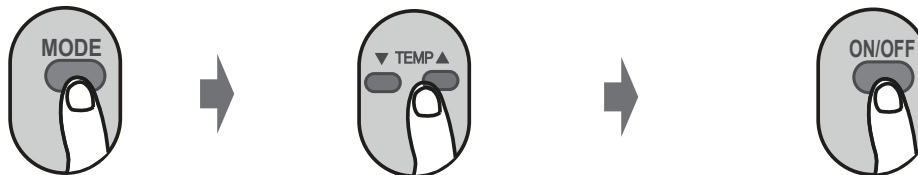

REMARQUE : en mode DRY, la vitesse du ventilateur ne peut pas être réglée, car elle est déjà été contrôlée automatiquement.

Mode FAN

Choisissez le mode FAN. Réglez la vitesse du ventilateur. Mettez le climatiseur en marche.

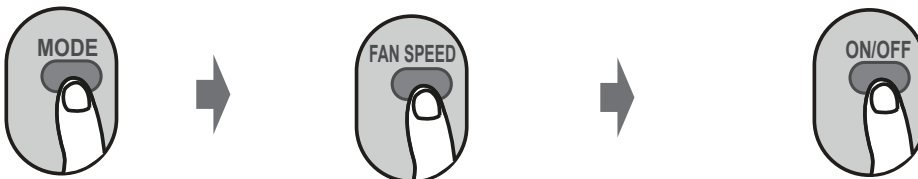

REMARQUE : en mode FAN, vous ne pouvez pas régler la température. Par conséquent, aucune température ne s'affiche sur l'écran de la télécommande.

DIRECTIVES POUR LA TÉLÉCOMMANDE

Réglage de la MINUTERIE

TIMER ON/OFF - Définissez la durée après laquelle l'appareil se met automatiquement en marche/arrêt.

Réglage de la mise en marche

Appuyez sur le bouton **TIMER ON** pour lancer la séquence de mise en marche.

Appuyez sur le bouton **Temp. haut** ou **Temp. bas** pour plusieurs fois pour régler l'heure souhaitée de mise en marche de l'appareil.

Dirigez la télécommande vers l'appareil et attendez 1sec, la mise en marche sera activée.

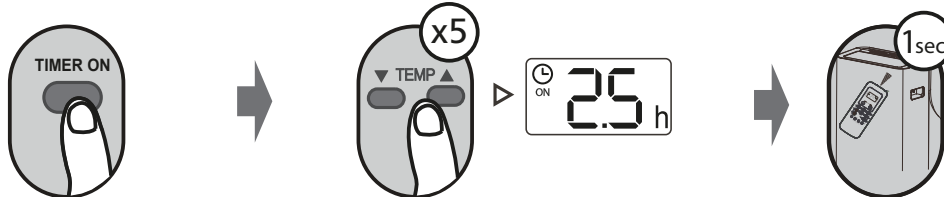

Réglage de l'arrêt de l'appareil

Appuyez sur le bouton **TIMER OFF** pour lancer la séquence de l'arrêt de l'appareil.

Appuyez sur le bouton **Temp. haut** ou **Temp. bas** pour plusieurs fois pour régler l'heure souhaitée de l'arrêt de l'appareil.

Dirigez la télécommande vers l'appareil et attendez 1sec, l'arrêt sera activé.

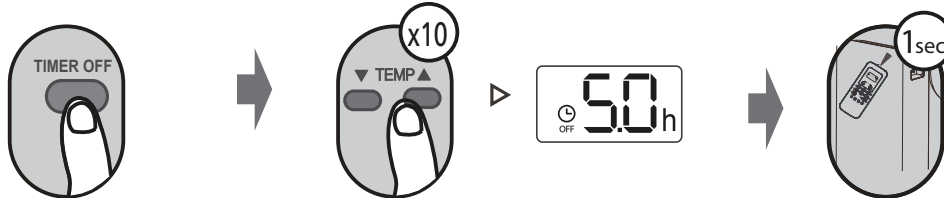

REMARQUE :

- Lors du réglage de la MISE EN MARCHÉ ou de l'ARRÊT, l'heure augmentera par tranches de 30 minutes à chaque pression, jusqu'à 10 heures. Après 10 heures et jusqu'à 24 heures, elle augmentera par tranches d'une heure. (Par exemple, appuyez 5 fois pour obtenir 2,5 h, et appuyez 10 fois pour obtenir 5 h). La minuterie reviendra à 0,0 après 24 heures.
- Annulez l'une ou l'autre fonction en réglant sa minuterie sur 0,0 h.

Réglage de la minuterie ON et OFF (exemple)

Gardez à l'esprit que les périodes de temps que vous définissez pour les deux fonctions se réfèrent à des heures après l'heure actuelle.

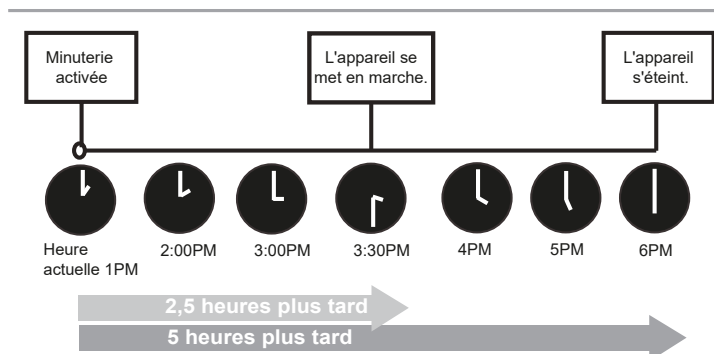
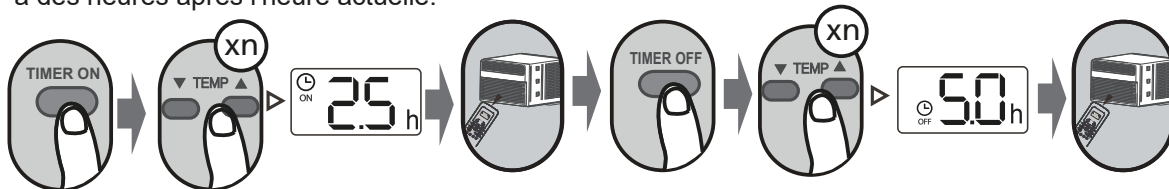

Exemple : si la minuterie actuelle est 1:00PM, pour régler la minuterie selon les étapes ci-dessus, l'appareil se mettra en marche 2,5 heures plus tard (3:30PM) et s'éteindra à 6:00PM.

DIRECTIVES POUR LA TÉLÉCOMMANDE

Comment utiliser les fonctions avancées

ÉCONOMIE D'ÉNERGIE (sur certains modèles)



Appuyez sur la touche ENERGY SAVER pour lancer cette fonction.
Cette fonction est disponible en modes COOL, DRY, AUTO (uniquement AUTO-COOLING et AUTO-FAN).

°C/°F (sur certains modèles)

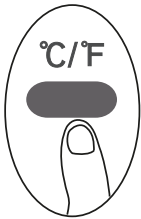

Appuyez sur ce bouton pour alterner l'affichage de la température entre °C et °F.

AFFICHAGE À DEL

Appuyez sur le bouton LED DISPLAY.

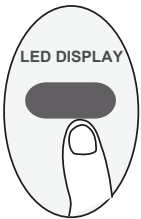

Appuyez sur ce bouton pour allumer et éteindre l'écran de l'unité intérieure.

DIRECTIVES POUR LA TÉLÉCOMMANDE

Comment utiliser les fonctions avancées

SLEEP function



La fonction SLEEP est utilisée pour réduire la consommation d'énergie pendant que vous dormez (et n'avez pas besoin des mêmes réglages de température pour rester confortable). Cette fonction ne peut être activée que par la télécommande.

La fonction sommeil n'est pas disponible en mode FAN ou DRY. Veuillez consulter le manuel pour obtenir plus de détails.

I SENSE function

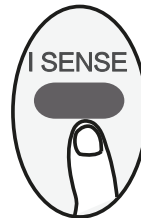

Lorsque la fonction I SENSE est activée, la télécommande affiche la température réelle à son emplacement.

La télécommande envoie ce signal au climatiseur toutes les 3 minutes jusqu'à ce que vous appuyiez à nouveau sur le bouton I SENSE.

REMARQUE : Appuyez sur cette touche pendant sept secondes pour activer ou désactiver la fonction mémoire de la fonction I SENSE.

- Si la fonction mémoire est activée, « ON » s'affiche pendant 3 secondes à l'écran.
- Si la fonction de mémoire est arrêtée, « OFF » s'affiche pendant 3 secondes à l'écran.
- Lorsque la fonction de mémoire est activée, appuyer sur le bouton ON/OFF, changer de mode ou même une panne de courant n'annulera pas la fonction I SENSE.

DIRECTIVES POUR LA TÉLÉCOMMANDE

REMARQUE :

- La conception des boutons est basée sur le modèle typique et peut être légèrement différente de celle de l'appareil que vous avez acheté, la véritable forme de l'appareil doit prévaloir.
- Toutes les fonctions décrites dans les présentes instructions s'appliquent aux différents modèles de climatiseurs offerts; si votre modèle n'a pas l'une de ces fonctions, il n'y aura aucun effet si vous appuyez sur le bouton correspondant sur la télécommande.
- Lorsqu'il existe d'importantes différences entre l'« Illustration de la télécommande » et le « MANUEL DE L'UTILISATEUR » au niveau de la description de la fonction, la description dans le « MANUEL DE L'UTILISATEUR » devra prévaloir.
- L'appareil devra être conforme à la réglementation locale en vigueur. Au Canada, celui-ci devra se conformer à la norme CAN-SEIC-3(B)/NMB-3(B). Aux États-Unis, le présent appareil devra se conformer à la section 15 des règlements de la FCC. Le fonctionnement est soumis aux deux conditions suivantes : (1) Cet appareil ne doit pas provoquer d'interférences nuisibles, et (2) cet appareil doit accepter toute interférence reçue y compris du type pouvant créer un fonctionnement indésirable.
- Cet équipement a été testé et déclaré conforme aux limites pour appareils numériques de Classe B, selon la section 15 des règlements de la FCC. Ces limites sont destinées à assurer une protection raisonnable contre les interférences nuisibles dans une installation résidentielle. Cet appareil produit, utilise et peut émettre une énergie de radiofréquence et, s'il n'est pas installé et utilisé conformément aux présentes instructions, peut causer des interférences nuisibles aux communications radio. Toutefois, rien ne garantit l'absence d'interférences dans une installation particulière. Si cet équipement provoque des interférences nuisibles à la réception des signaux de radio ou de télévision, ce qui peut être déterminé en allumant et en éteignant l'appareil, l'utilisateur est vivement encouragé d'essayer de corriger ces interférences par l'un des moyens suivants :
 - Réorientez ou changez l'antenne réceptrice de place.
 - Augmentez la distance séparant l'équipement du récepteur.
 - Branchez l'équipement sur une sortie d'un circuit qui est différente de celle à laquelle le récepteur est raccordé.
 - Contactez votre revendeur ou un technicien radio/ TV qualifié pour obtenir de l'aide. Tout changement ou modification non approuvée par la partie responsable de la conformité est susceptible d'entraîner la révocation de l'autorisation d'utilisation de l'appareil.

CONFIGURATION ET UTILISATION DES FONCTIONNALITÉS INTELLIGENTES

1 SPÉCIFICATIONS

Unit Model: OWH081CE4A / OWH101CE4A
Modèle : EU-OSK105(IOT), US-OSK105(IOT)
Type d'antenne : Antenne PCB imprimée Bande de fréquence : 2400 à 2483,5 MHz
Plage de température de fonctionnement : 0 à 45 °C/32 à 113 °F
Plage hygrométrique de fonctionnement : 10 % à 85 %
Alimentation électrique : DC 5V / 500mA
Puissance TX maximale : <20dBm

2 PRÉCAUTIONS À PRENDRE

- **Systèmes compatibles : iOS, Android**
 - Veuillez maintenir votre application à jour.
 - En raison d'une situation particulière qui peut se produire, nous le signalons explicitement ci-dessous : tous les systèmes Android et iOS ne sont pas compatibles avec cette application. Nous ne sommes pas responsables de tout problème découlant d'une incompatibilité.
- **Stratégie de sécurité sans fil**

Le module Smart prend en charge uniquement le cryptage WPAPSK/ WPA2-PSK ou aucun cryptage.. Le cryptage WPA-PSK/WPA2-PSK est recommandé.
- **Précautions**
 - En raison des différentes situations de réseau, le processus de contrôle peut parfois renvoyer un délai d'attente. Si cette situation se produit, l'affichage entre la carte et l'application peut ne pas être le même. Ne vous en souciez pas.
 - L'appareil photo du téléphone intelligent doit avoir 5 millions de pixels ou plus pour s'assurer que le code QR est bien scanné.
 - En raison de la diversité des situations de réseau, il peut arriver que le délai d'attente de la demande soit dépassé; il est donc nécessaire de procéder à une nouvelle configuration du réseau.
 - L'application est susceptible d'être mise à jour sans préavis afin d'en améliorer les fonctions. Le processus réel de configuration du réseau peut être légèrement différent du manuel; c'est le processus réel qui prévaut.
 - Veuillez consulter le site web du service pour en savoir plus.

3 TÉLÉCHARGER ET INSTALLER

ATTENTION : Le code QR suivant n'est disponible que pour le téléchargement de l'application. Il est totalement différent du code QR fourni avec le module SMART.



Android



iOS

- Utilisateurs Android : scannez le code QR Android ou allez sur Google Play, cherchez et téléchargez l'application « OMNImax ».
- Utilisateurs iOS : scannez le code QR iOS ou allez sur App Store, cherchez et téléchargez l'application « OMNImax ».

CONFIGURATION ET UTILISATION DES FONCTIONNALITÉS INTELLIGENTES

4 ENREGISTREMENT DE L'UTILISATEUR

- Veuillez vous assurer que votre téléphone mobile est connecté au routeur sans fil. De plus, le routeur sans fil doit être connecté à Internet avant de procéder à l'enregistrement de l'utilisateur et à la configuration du réseau.
- Vous pouvez vous connecter à l'aide de votre adresse électronique.
- Il doit être sélectionné en fonction du pays et de la région où se trouve le climatiseur afin d'obtenir une expérience et un service optimaux.

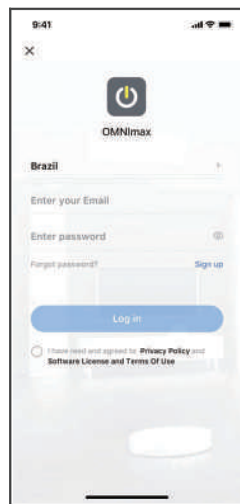

① Cliquez sur *Log in*.

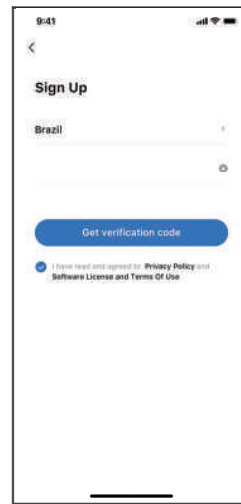

② Saisissez votre courriel ou numéro de téléphone; cliquez ensuite Get verification code.

CONFIGURATION ET UTILISATION DES FONCTIONNALITÉS INTELLIGENTES

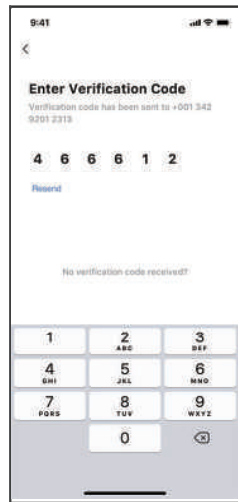

③ Saisissez le code de vérification. Dès que cela réussit, vous passerez à la prochaine étape automatiquement.

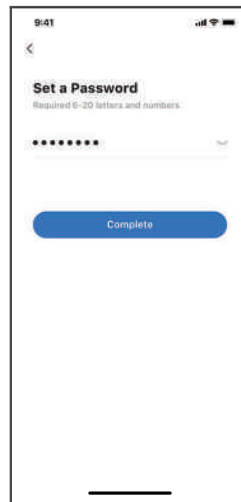

④ Saisissez un mot de passe, au format de 6 à 20 lettres et chiffres. Puis cliquez sur Complete.

5 CONFIGURATION DU RÉSEAU

Avertissements

- Il est nécessaire d'oublier tout autre réseau environnant et de s'assurer que le téléphone Android ou iOS se connecte au réseau sans fil que vous souhaitez configurer.
- Assurez-vous que la fonction sans fil du téléphone Android ou iOS fonctionne bien et qu'il peut se reconnecter automatiquement à votre réseau sans fil d'origine.

Rappel amical :

L'utilisateur doit effectuer toutes les étapes dans les 8 minutes qui suivent l'entrée du climatiseur en mode de diffusion, sinon il doit reprendre la diffusion du réseau en suivant les étapes suivantes.

■ Utilisation d'un appareil Android ou iOS pour configurer le réseau

- Assurez-vous que votre téléphone mobile a déjà été connecté au réseau sans fil 2,4G que vous souhaitez utiliser. Vous devez également oublier tout autre réseau sans fil non pertinent au cas où il influencerait votre processus de configuration.
- Allumez l'appareil et attendez 5 secondes.
- ① Allumez l'appareil après l'avoir branché sur le secteur.
② Maintenir enfoncée la touche *Power On* ou *SWING* ou *APP* pendant plus de 3 secondes, ou appuyez 7 fois sur la touche LED Display de la télécommande jusqu'à ce que l'appareil affiche **AP**.
- Description : le modèle concerné peut être légèrement différent, aussi l'utilisateur peut procéder en fonction des directives de diffusion du réseau, telles qu'elles lui sont indiquées par l'application.

Remarque :

Il y a deux façons de terminer la configuration du réseau :

- Configuration du réseau par balayage Bluetooth
- Configuration du réseau en sélectionnant le type d'appareil

CONFIGURATION ET UTILISATION DES FONCTIONNALITÉS INTELLIGENTES

Configuration du réseau Bluetooth

Remarque : assurez-vous que la fonction Bluetooth de votre téléphone mobile est activée.

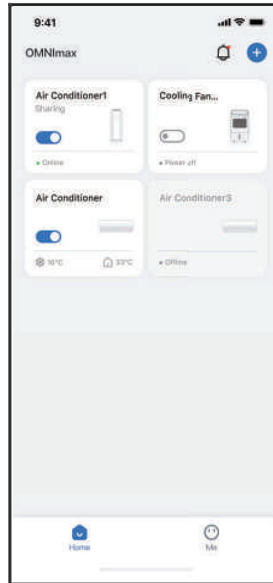

① Appuyez sur “ + ”

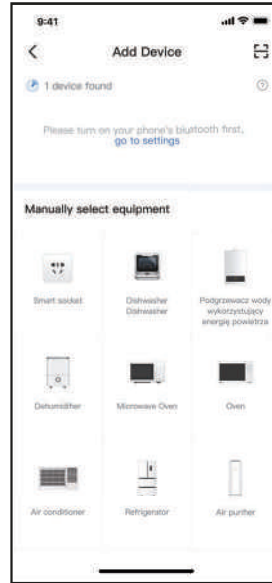

② Saisissez l'image en cours pour activer le balayage automatique.

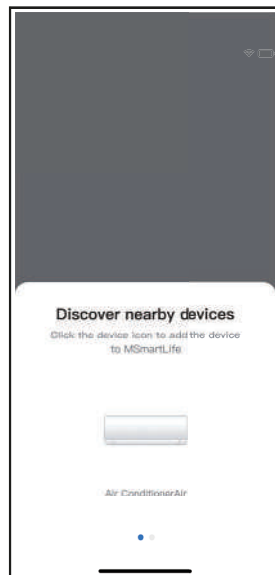

③ Attendez que les appareils intelligents soient détectés, puis cliquez pour les ajouter.

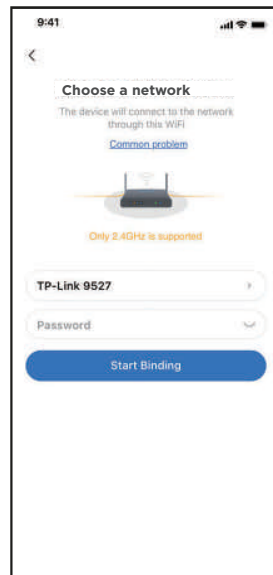

④ Sélectionnez le réseau sans fil domestique; saisissez le mot de passe.

CONFIGURATION ET UTILISATION DES FONCTIONNALITÉS INTELLIGENTES

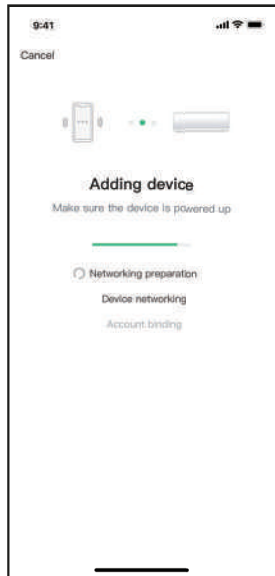

⑤ Attente de connexion au réseau

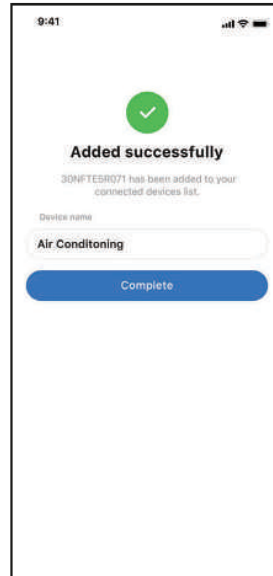

⑥ Configuration réussie. Vous pouvez modifier le nom par défaut.

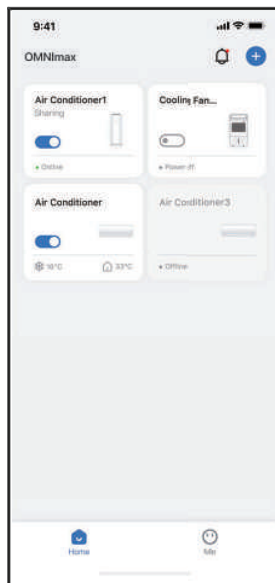

⑦ La configuration du réseau Bluetooth est réussie; vous pouvez maintenant voir l'appareil dans la liste.

CONFIGURATION ET UTILISATION DES FONCTIONNALITÉS INTELLIGENTES

Configuration en sélectionnant le type d'appareil :

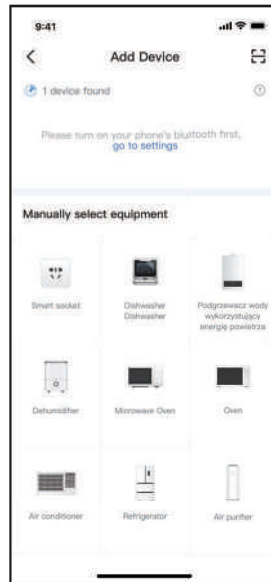

- ① Si la configuration du réseau Bluetooth échoue, veuillez sélectionner le type d'appareil.

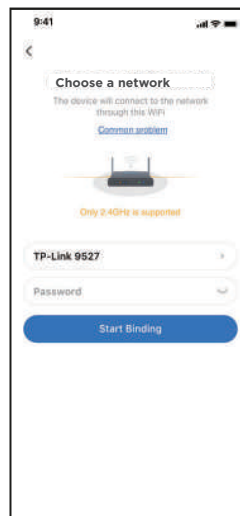

- ② Allumez l'appareil et attendez 5 secondes.
- ③ a. Allumez l'appareil après avoir branché l'alimentation électrique.
b. Appuyez et maintenez enfoncé le bouton *Power On* ou *SWING* ou *APP* pendant plus de 3 secondes, ou appuyez 7 fois sur le bouton *LED Display* de la télécommande jusqu'à ce que l'appareil affiche AP sur l'écran.
- ④ Veuillez saisir le mot de passe.

CONFIGURATION ET UTILISATION DES FONCTIONNALITÉS INTELLIGENTES

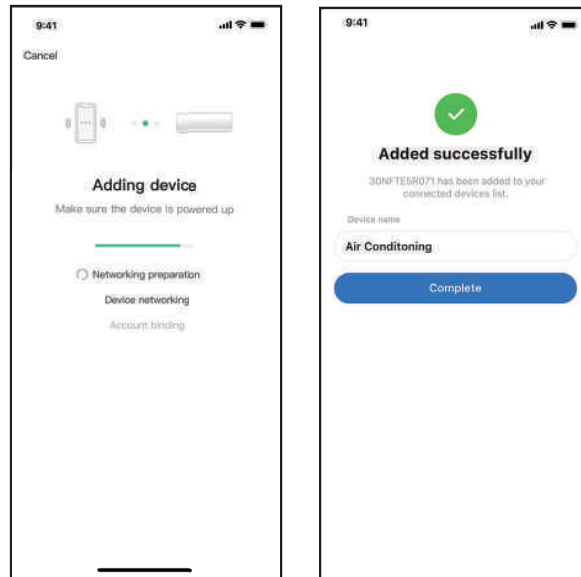

⑤ Configuration du réseau réussie

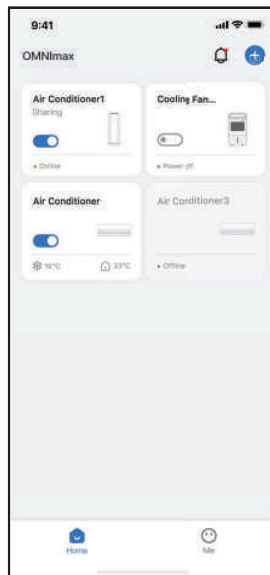

⑥ Configuration réussie; vous pouvez voir l'appareil dans la liste.

REMARQUE :

- Lorsque la configuration du réseau est terminée, l'application affichera les mots-clés de la réussite à l'écran.
- En raison d'un environnement Internet différent, il est possible que l'état de l'appareil affiche toujours offline. Dans ce cas, il est nécessaire d'actualiser la liste des appareils sur l'application et de s'assurer que l'appareil est online. L'utilisateur peut également éteindre l'alimentation CA et la rallumer, l'état de l'appareil deviendra online après quelques minutes.

CONFIGURATION ET UTILISATION DES FONCTIONNALITÉS INTELLIGENTES

6 COMMENT UTILISER L'APPLICATION

Veillez vous assurer que votre téléphone mobile et votre climatiseur sont connectés à Internet avant d'utiliser l'application pour contrôler le climatiseur via Internet, veuillez suivre les étapes suivantes :

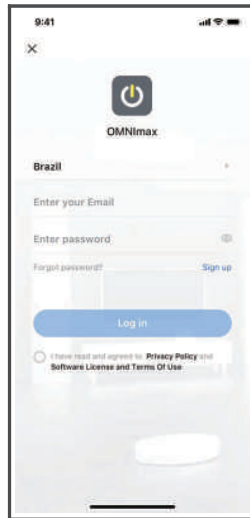

① Cliquez sur *Log in*.

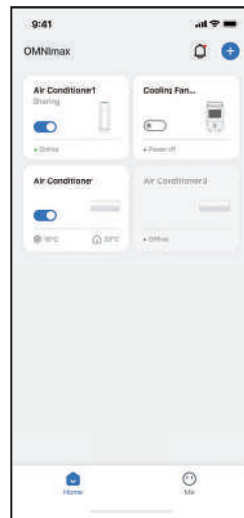

② Choisissez l'appareil.

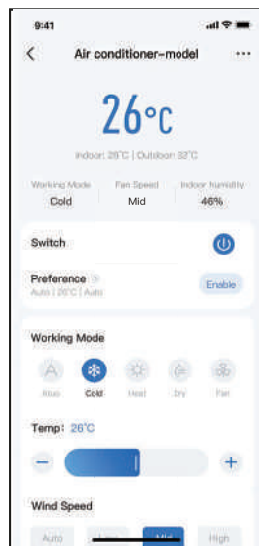

③ Ainsi, l'utilisateur peut contrôler le statut marche/arrêt des appareils, régler le mode de fonctionnement, la température, la vitesse du ventilateur, etc.

REMARQUE :

Chaque appareil fonctionne différemment; consultez le manuel de l'utilisateur pour en savoir plus.

CONFIGURATION ET UTILISATION DES FONCTIONNALITÉS INTELLIGENTES

7 FONCTIONS SPÉCIALES

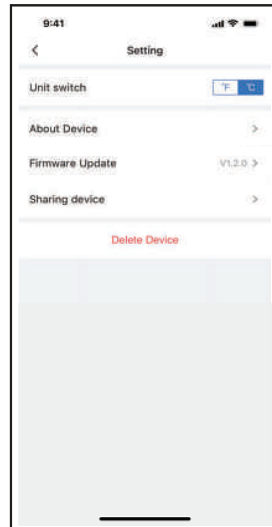

■ Partage de l'appareil

Grâce à la fonction d'appareil partagé, plusieurs utilisateurs peuvent contrôler l'appareil.

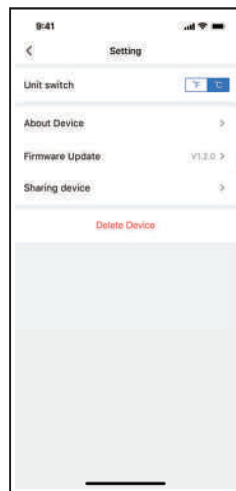

① Cliquez sur *Sharing device*.



② Scannez le code.

CONFIGURATION ET UTILISATION DES FONCTIONNALITÉS INTELLIGENTES

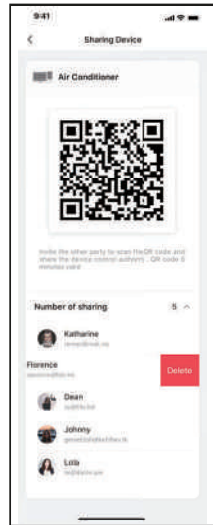

③ Balayez à gauche pour supprimer un membre.

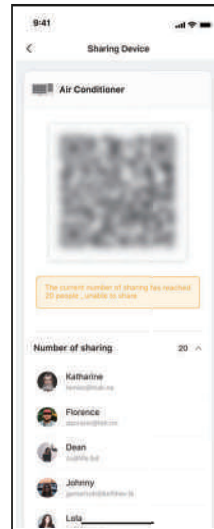

④ Lorsque le nombre de membres atteint 20, les autres utilisateurs ne peuvent pas scanner le code.

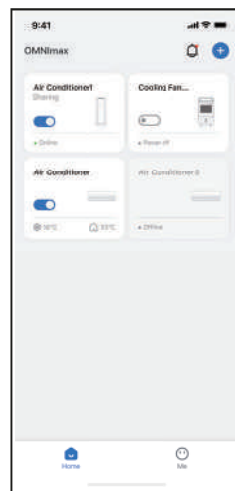

⑤ Les autres utilisateurs doivent d'abord se connecter à l'application OMNImax et cliquer sur + à la page d'accueil pour accéder à la page d'entrée des appareils.

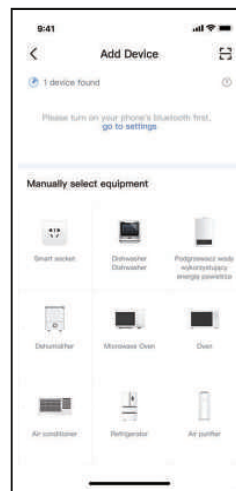

⑥ D'autres personnes peuvent maintenant ajouter des appareils partagés en cliquant sur le code de balayage dans le coin supérieur droit.

CONFIGURATION ET UTILISATION DES FONCTIONNALITÉS INTELLIGENTES

■ Mise à jour du micrologiciel

Grâce à cette fonction, les utilisateurs peuvent mettre à jour manuellement le micrologiciel de l'appareil pour s'assurer qu'il fonctionne avec la dernière version.

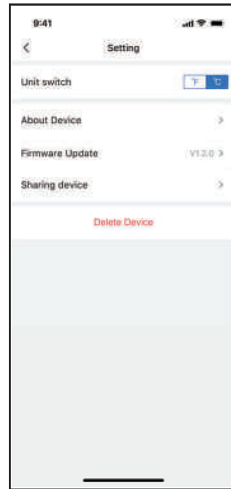

① Cliquez sur *Firmware update*.

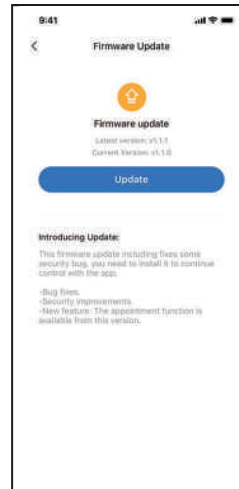

② Lorsqu'il y a une mise à jour du micrologiciel, vous pouvez voir la page d'invite de mise à jour du micrologiciel. Cliquez sur *Update*.

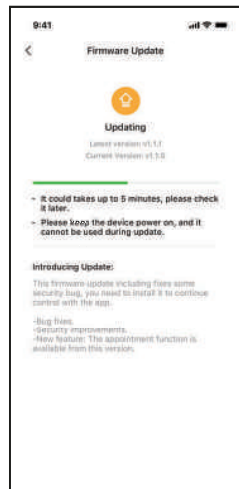

③ Vérifiez l'état de la mise à niveau au cours de celle-ci et passez à l'étape suivante une fois la mise à niveau terminée.

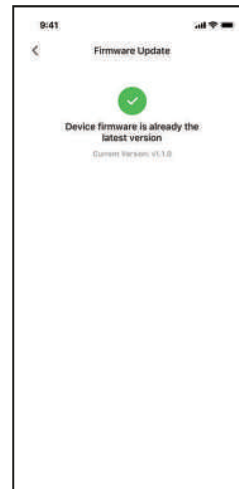

④ La mise à jour du micrologiciel est terminée et l'utilisateur peut vérifier la dernière version du micrologiciel. Si le micrologiciel n'a pas besoin d'être mis à jour, il entrera également dans la page actuelle pour afficher le numéro de la dernière version.

CONFIGURATION ET UTILISATION DES FONCTIONNALITÉS INTELLIGENTES

AVERTISSEMENTS :

Pour les modèles : US-SK109 :

FCC ID: 2ADQOMDNA23

IC: 12575A-MDNA23

Cet appareil est conforme à la partie 15 des règles de la FCC et contient un (des) émetteur(s)/récepteur(s) exempté(s) de licence qui est (sont) conforme(s) au RSS du ministère de l'Innovation, des Sciences et du Développement économique du Canada.

L'utilisation est soumise aux deux conditions suivantes :

- (1) Cet appareil ne doit pas causer d'interférences; et
- (2) Cet appareil doit accepter toute interférence, y compris les interférences susceptibles de provoquer un fonctionnement indésirable de l'appareil.

N'utilisez l'appareil que conformément aux instructions fournies.

Les changements ou modifications apportés à cet appareil sans l'approbation expresse de la partie responsable de la conformité peuvent annuler le droit de l'utilisateur à faire fonctionner l'équipement. Cet appareil est conforme aux limites d'exposition aux radiations fixées par la FCC pour un environnement non contrôlé. Afin d'éviter tout risque de dépassement des limites d'exposition aux radiofréquences fixées par la FCC, la proximité humaine avec l'antenne ne doit pas être inférieure à 20 cm (8 pouces) en fonctionnement normal.

Au Canada :

CAN ICES-3(B)/NMB-3(B)

Le présent appareil est conforme aux CNR Innovation, Sciences et Développement économique Canada applicables aux appareils radio exempts de licence.

L'exploitation est autorisée aux deux conditions suivantes:

- (1) il ne doit pas produire de brouillage et (2) l'utilisateur du dispositif doit être prêt à accepter tout brouillage radioélectrique reçu, même si ce brouillage est susceptible de compromettre le fonctionnement du dispositif.

Cet émetteur ne doit pas être Co-placé ou ne fonctionnant en même temps qu'aucune autre antenne ou émetteur.

Cet équipement devrait être installé et actionné avec une distance minimum de 20 millimètres entre le radiateur et votre corps.

CONFIGURATION ET UTILISATION DES FONCTIONNALITÉS INTELLIGENTES

REMARQUE : Cet équipement a été testé et déclaré conforme aux limites imposées aux appareils numériques de classe B, conformément à la partie 15 des règles de la FCC. Ces limites sont conçues pour fournir une protection raisonnable contre les interférences nuisibles dans une installation résidentielle. Cet équipement génère, utilise et peut émettre des fréquences radio et, s'il n'est pas installé et utilisé conformément aux instructions, il peut causer des interférences nuisibles aux communications radio.

Cependant, il n'y a aucune garantie que des interférences ne se produiront pas dans une installation particulière. Si cet équipement provoque des interférences nuisibles à la réception de la radio ou de la télévision, ce qui peut être déterminé en éteignant et en allumant l'équipement, l'utilisateur est invité à essayer de corriger les interférences en prenant l'une ou plusieurs des mesures suivantes :

- Réorienter ou déplacer l'antenne de réception.
- Connecter l'équipement à une prise de courant sur un circuit différent de celui auquel le récepteur est connecté.
- Consulter le revendeur ou un technicien radio/TV expérimenté pour obtenir de l'aide.

GARANTIE LIMITÉE POUR CLIMATISEUR

Adressez-vous au service à la clientèle de Midea ou à un centre de service autorisé pour toute réparation aux termes de la garantie.

Les pièces de rechange de Midea doivent être utilisées; elles seront garanties seulement pour la période restante de la garantie initiale.

RESPONSABILITÉS NORMALES DU CONSOMMATEUR

Cette garantie s'applique aux produits utilisés pour usage domestique seulement. Le consommateur s'engage à :

1. Utiliser correctement l'appareil conformément aux instructions fournies avec le produit.
2. Faire installer correctement l'appareil par un professionnel qualifié conformément aux instructions fournies avec le produit ainsi qu'aux codes de plomberie, de l'électricité et/ou du gaz en vigueur dans sa municipalité.
3. Brancher correctement l'appareil à une alimentation électrique de tension suffisante correctement mise à la terre, remplacer les fusibles qui ont sauté et réparer toute connexion desserrée ou toute défectuosité du câblage domestique.
4. Assumer les frais requis pour permettre d'accéder à l'appareil en cas de réparation.
5. Accepter les dommages causés au fini après l'installation de l'appareil.

EXCLUSIONS

Cette garantie ne couvre pas :

1. Les pannes de l'appareil (autres que les dommages causés par un défaut ou une dysfonction) dues à une installation inadéquate ou à une utilisation non raisonnable de l'appareil, y compris mais non pas de façon limitative, l'incapacité de fournir l'entretien nécessaire et raisonnable ou de se conformer aux instructions d'installation et de fonctionnement du manuel.
2. Les dommages liés à des réparations effectuées par des personnes autres que les techniciens des centres de service autorisés de Midea, à l'utilisation de pièces de rechange autres que celles de Midea ou obtenues de personnes n'appartenant pas au service à la clientèle Midea ou à des causes externes comme une utilisation abusive, une alimentation électrique inadéquate ou une catastrophe naturelle.
3. Toute utilisation de l'appareil à des fins commerciales, d'affaires, locatives ou autres que pour un usage domestique; de plus, l'appareil ne comporte aucune garantie expresse ou implicite, y compris mais non de façon limitative, toute garantie implicite de qualité marchande ou de convenance pour une fin ou un usage particulier.
4. Les produits ne comportant aucun numéro de série d'origine ou comportant un numéro de série d'origine qui a été altéré ou qui ne peut être établi sans difficulté.

Remarque : Certains États ne permettent pas l'exclusion des dommages indirects ou consécutifs ni les restrictions les concernant. Par conséquent, il est possible que cette exclusion ou restriction ne s'applique pas à vous.

POUR OBTENIR UNE RÉPARATION

Conservez votre facture, votre bordereau de livraison ou toute autre preuve de paiement appropriée.

Si des réparations sont nécessaires, la date de la facture servira à déterminer la période de la garantie.

Si des réparations sont effectuées, vous avez intérêt à demander un reçu et à le conserver.

La garantie écrite vous donne des droits légaux particuliers. Il est possible que vous ayez d'autres droits qui peuvent varier d'un État à l'autre.

Pour faire appel au service de réparation, suivez les étapes ci-dessous, dans l'ordre :

1. Communiquez avec le service à la clientèle ou un centre de service autorisé au 1-888-365-2230.
2. Communiquez avec le service des relations avec les consommateurs si vous avez des questions au sujet des centres de service autorisés.



OMNI CANADA
ST. JACOBS, ONTARIO N0B 2N0
© 2023 Home Hardware Stores Limited

SERVICE À LA CLIENTÈLE
1-888-365-2230