

OVE^{TM/MC/FR}

ELLA

Instructions

FRANÇAIS

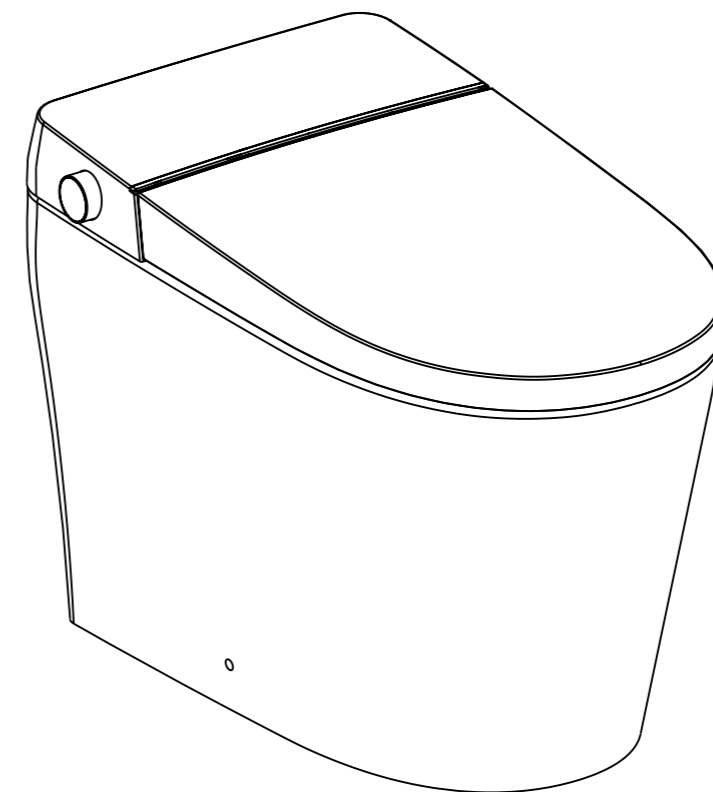

Nous vous remercions d'avoir acheté notre produit. Veuillez lire ce manuel avant l'installation et l'utilisation afin de vous assurer que votre produit fonctionnera de manière optimale. Lisez attentivement ce manuel et conservez-le dans un endroit sûr pour pouvoir vous y référer ultérieurement.

*Para obtener instrucciones en español, escanee el código QR o visite <https://qrcodes.pro/M687Fk>



Questions, problèmes, pièces manquantes ?
Avant de retourner chez votre détaillant, contactez notre service clientèle avec le code QR :

8 h - 17 h, HNE, du lundi au vendredi

support.ovedecors.com



1-866-839-2888



OVE

OVE

Version: 2025-01

DES GARANTIES IMPORTANTES

Lors de l'utilisation de produits électriques, en particulier en présence d'enfants, il convient de toujours respecter les mesures de sécurité de base, notamment les suivantes :

LIRE TOUTES LES INSTRUCTIONS AVANT D'UTILISER

DANGER - Pour réduire le risque d'électrocution

1. Ne pas utiliser pendant le bain.
2. Ne pas placer ou ranger le produit dans un endroit où il pourrait tomber ou être tiré dans une baignoire ou un évier.
3. Ne pas placer ou laisser tomber le produit dans de l'eau ou un autre liquide.
4. Ne pas saisir un produit tombé dans l'eau. Débrancher immédiatement l'appareil.

AVERTISSEMENT - Pour réduire les risques de brûlure, d'électrocution, d'incendie ou de blessure.

1. Une surveillance étroite est nécessaire lorsque ce produit est utilisé par, sur ou à proximité d'enfants ou personnes en situation de handicap.
2. N'utilisez ce produit que pour l'usage auquel il est destiné, tel qu'il est décrit dans ce manuel. Ne pas utiliser d'accessoires non recommandés par le fabricant.
3. Ne jamais utiliser ce produit si le cordon ou la fiche est endommagé, s'il ne fonctionne pas correctement, s'il est tombé ou a été endommagé, ou s'il est tombé dans l'eau. Veuillez contacter le service client d'Ove pour toute assistance.
4. Gardez le cordon éloigné des surfaces chauffantes.
5. Ne jamais obstruer les ouvertures de ventilation du produit ni le placer sur une surface molle, comme un lit ou un canapé, où le flux d'air pourrait être restreint. Les ouvertures de ventilation doivent être maintenues libres de peluches, de cheveux et de toute autre obstruction.
6. Ne jamais utiliser l'appareil pendant le sommeil ou la somnolence.
7. Ne laissez jamais tomber ou n'insérez jamais d'objet dans une ouverture ou un tuyau.
8. Ne pas utiliser l'appareil à l'extérieur ou dans un endroit où des produits en aérosol sont utilisés ou dans un endroit où de l'oxygène est administré.
9. Branchez ce produit uniquement à une prise correctement mise à la terre. Voir les instructions de mise à la terre.
10. Ne pas utiliser pendant le bain.
11. Risque de choc électrique. Connectez uniquement à une prise de type mise à la terre protégée par un disjoncteur différentiel (GFCI)

OVE

CONSERVER CES INSTRUCTIONS

INSTRUCTIONS DE MISE A LA TERRE

Ce produit doit être mis à la terre. En cas de court-circuit électrique, la mise à la terre réduit le risque de choc électrique en fournissant un fil de fuite pour le courant électrique.

Ce produit est équipé d'un cordon muni d'un fil de mise à la terre et d'une fiche de mise à la terre.

La fiche doit être branchée dans une prise de courant correctement installée et mise à la terre.

DANGER - L'utilisation incorrecte de la fiche de mise à la terre peut entraîner un risque d'électrocution.

Si le cordon ou la prise nécessite une réparation ou un remplacement, ne connectez pas le fil de mise à la terre à l'une des bornes à lame plate. Le fil de mise à la terre est identifié par son isolation verte, avec ou sans rayures jaunes. Si les instructions de mise à la terre ne sont pas claires ou si vous avez des doutes sur le bon raccordement à la terre du produit, consultez un électricien qualifié ou un technicien de service.

FRANÇAIS



Questions, problèmes, pièces manquantes ?

Avant de retourner chez votre détaillant, contactez notre service clientèle avec le code QR :

8 h - 17 h, HNE, du lundi au vendredi

support.ovedecors.com



1-866-839-2888

OVE

TABLE DES MATIÈRES

- INFORMATIONS SUR LES PIÈCES..... 01
- AVERTISSEMENTS ET SÉCURITÉ.....05
- OUTIL D'INSTALLATION07
- INSTALLATION 08
- FONCTIONS DU COMMUTATEUR ROTATIF12
- ENTRETIEN ET MAINTENANCE.....15
- TROUBLESHOOTING GUIDE.....16
- GUIDE D'ENTRETIEN GFCI17
- SPÉCIFICATIONS..... 18
- GARANTIE.....19

DIMENSION DU PRODUIT

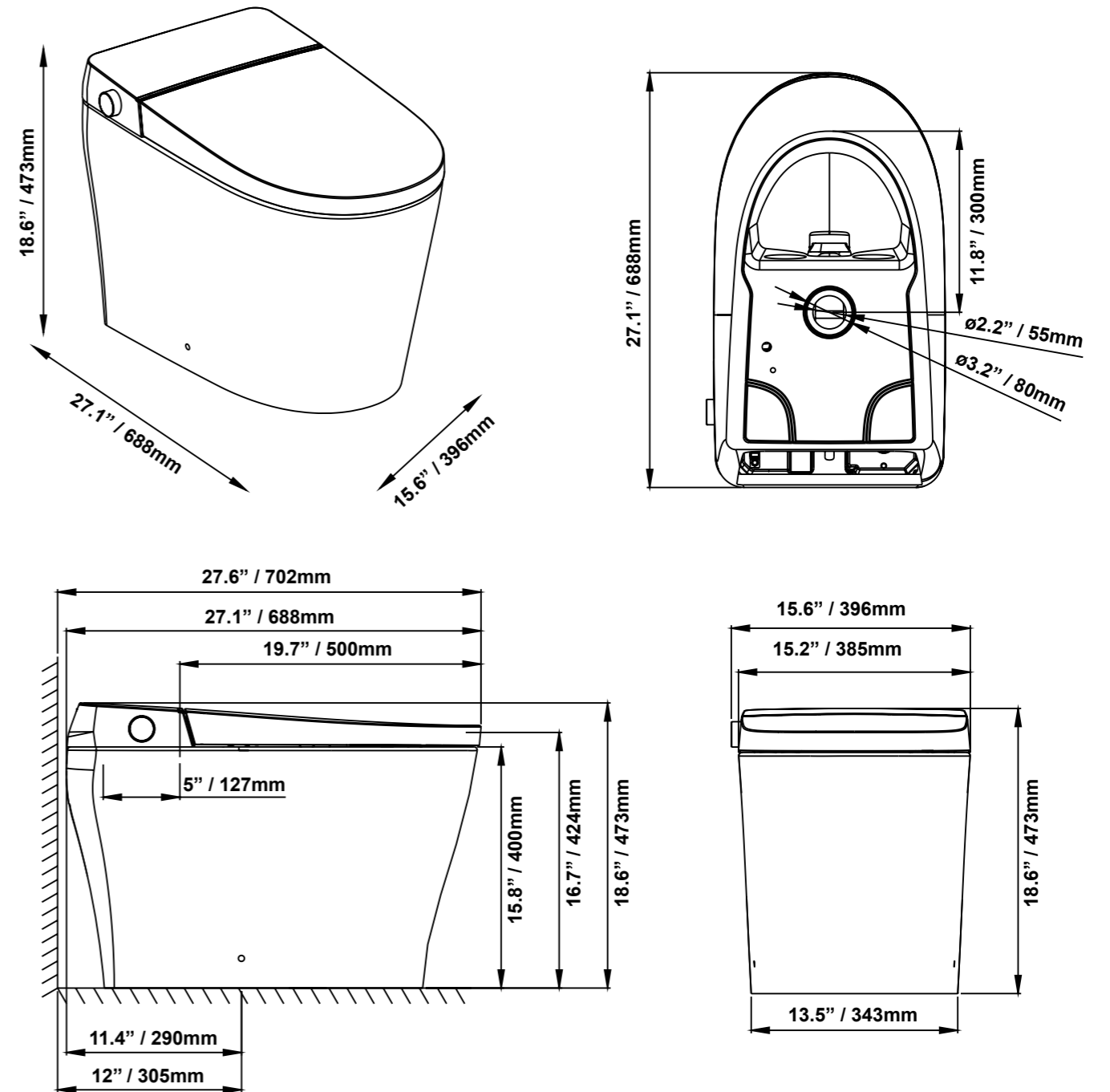

INFORMATIONS SUR LES PIÈCES

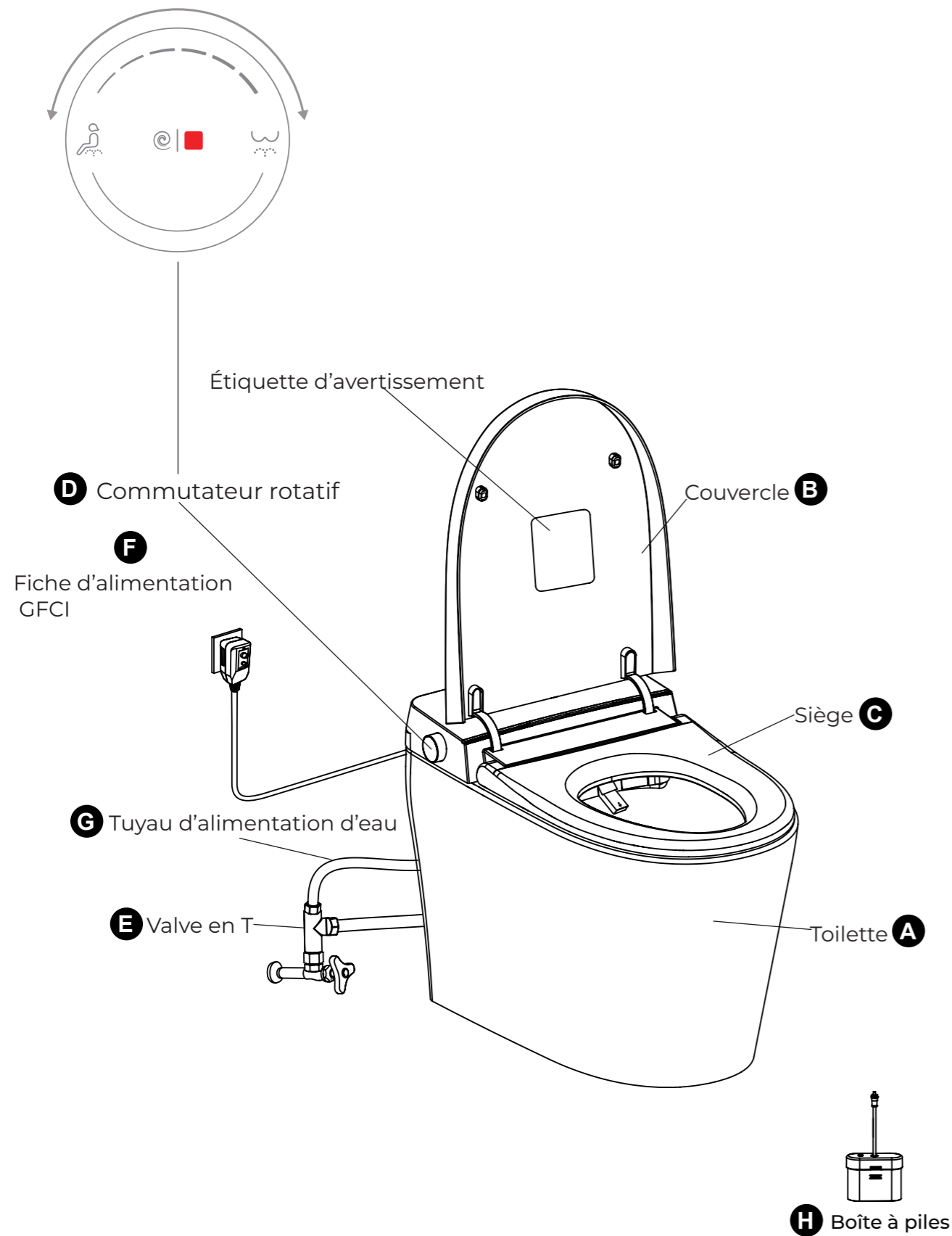

# DE PIÈCE	DESCRIPTION	QUANTITÉ	CODE
A	Toilette	1	--
B	Couvercle	1	99TOI-IO3SX0OU-YI
C	Siège	1	99TOI-F84L6302-YI
D	Commutateur rotatif	1	--
E	Valve en T	1	99TOI-18T4OUE4-YI
F	Fiche d'alimentation GFCI	1	--
G	Tuyau d'alimentation d'eau	1	99TOI-XP9GZ56N-YI
H	Boîte à piles (piles non fournies)	1	99TOI-N2Y96N9S-YI
--	Anneau de cire	1	99TOI-20WNB9VX-YI
--	Kit de fixation (support en L)	1	99TOI-2IY248ZX-YI

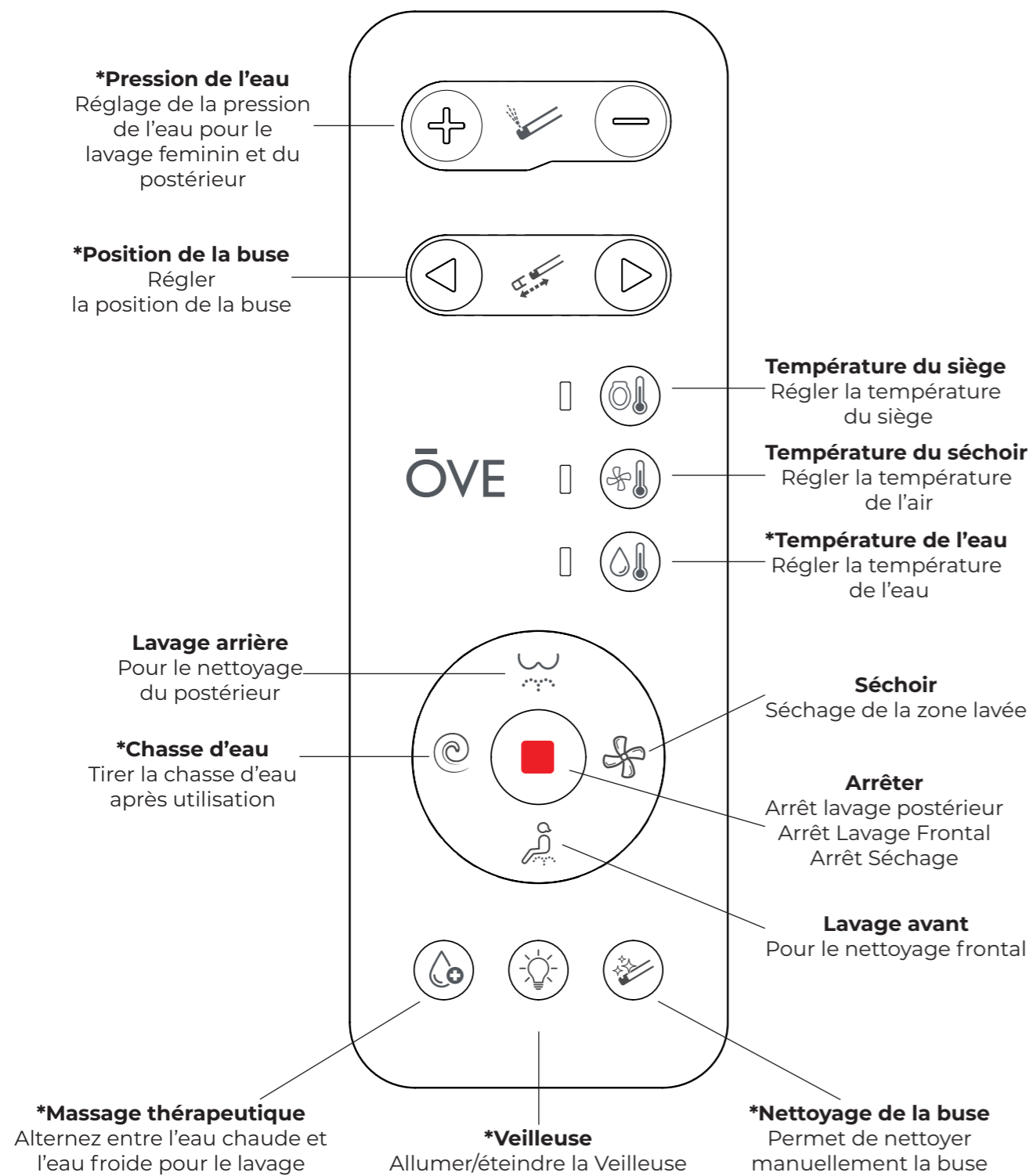

*Appuyez longuement sur le bouton "Massage thérapeutique" pour activer/désactiver la fonction d'économie d'énergie ECO.

*Appuyez longuement sur le bouton "Veilleuse" pour activer/désactiver tles tons d'indication de fonction.

*Appuyez longuement sur "Température de l'eau" pour activer/désactiver la fonction de Chasse automatique.

*Une pression brève sur "la fonction chasse d'eau" permet d'activer la fonction de rinçage automatique.

*Appui long sur "le bouton chasse d'eau " pour activer le Chasse complète.

*Appuyez longuement sur la fonction "nettoyage de la buse" pour activer/désactiver le pré-mouillage.

*Appuyez longuement sur la fonction "pression de l'eau" pour enregistrer les paramètres de l' utilisateur 1, appuyez longuement sur "Pression de l'eau" pour activer les préréglages de l'utilisateur 1.

*Appuyez longuement sur "Buse avant" pour enregistrer les paramètres de l' utilisateur 2, appuyez longuement sur "Buse arrière" pour enregistrer les paramètres de l' utilisateur 2.

AVERTISSEMENTS ET SÉCURITÉ

Les risques et les avertissements énumérés ici sont importants pour la sécurité de nos utilisateurs. Veuillez prendre le temps de les lire attentivement. Le DISTRIBUTEUR et le FABRICANT ne seront pas responsables des dommages ou blessures causés par le produit en raison d'une utilisation incorrecte et/ou du non-respect des avertissements de sécurité.

Ce produit doit être correctement mis à la terre. Veuillez à faire appel à un électricien certifié pour l'installation.



Ne touchez pas, n'insérez pas et ne retirez pas la fiche d'alimentation avec une main mouillée.

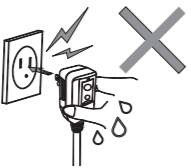

N'utilisez pas une prise de courant en mauvais état ou une fiche endommagée.

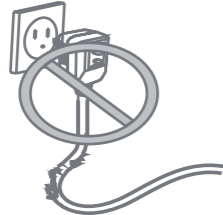

La prise de courant utilisée doit être une ligne dédiée et être prévue pour AC120V, 1800w.

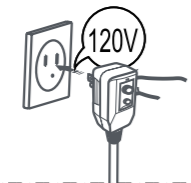

N'utilisez pas l'appareil en cas d'orage ou d'autres conditions météorologiques difficiles. Débranchez la fiche d'alimentation en cas d'orage.



Ne démontez pas, ne réparez pas et ne modifiez pas ce produit vous-même. Contactez notre service clientèle pour de plus amples conseils.



Ne placez pas de cigarette allumée ou d'autres objets en feu à proximité ou à l'intérieur de l'appareil.



N'utilisez pas l'appareil s'il dégage de la fumée. Coupez immédiatement l'alimentation en électricité et en eau.



N'exposez pas les toilettes intelligentes à la lumière directe du soleil, car cela pourrait entraîner des changements de couleur.



Ne pas tirer, endommager, plier, tordre, étirer, enrouler, regrouper, serrer ou pincer le cordon d'alimentation. Ne rien placer ou suspendre sur le cordon d'alimentation.

Si le cordon d'alimentation est endommagé, contactez immédiatement un électricien qualifié et n'utilisez pas le produit.

Si l'anneau de siège ou le couvercle est endommagé, veuillez à débrancher la toilette et couper l'arrivée d'eau. Contactez immédiatement le service clientèle pour obtenir des pièces de rechange.

Les personnes handicapées, les personnes âgées et les enfants doivent utiliser ce produit sous la surveillance d'une autre personne.

Ce produit n'est pas un jouet.

AVERTISSEMENTS ET SÉCURITÉ

Pour nettoyer ou entretenir les pièces en plastique (siège, couvercle, capot, etc.), n'utilisez pas de produits de nettoyage agressifs. (y compris, mais sans s'y limiter, des produits tels que : acide sulfurique concentré, acide nitrique concentré, acide acétique glacial, tétrachlorure de carbone, chloroforme, acétone, butanone, benzène, méthylbenzène, phénol, méthylphénol, diméthylformamide, éther méthylique, huile de soja, acétate, acide nitrique à 40 %, acide salin épais, alcool à 95 %, essence, kérosène, huile de frein, diluant pour peinture, carburant diesel, etc.)



Ne pas se tenir debout sur le couvercle. Ne forcez pas l'ouverture ou la fermeture du couvercle ou du siège. Ne pas utiliser le couvercle pour ranger quoi que ce soit.



N'installez pas le produit dans un environnement humide ou mouillé. Ne pas vaporiser ou imbiber ce produit avec un liquide quelconque afin d'éviter d'endommager le produit et l'environnement.

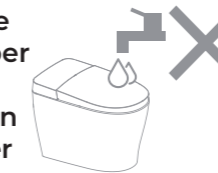

Ne placez pas votre main ou tout autre objet dans la trappe du sèche-linge pendant son utilisation. Ne bloquez pas le sèche-linge avec un objet quelconque.



N'ajoutez pas d'eau ou de détergent au produit ou à la télécommande.

Ne pas tremper l'appareil dans de l'eau détergente.

N'utilisez pas d'eau polluée ou industrielle. L'eau non traitée peut entraîner la corrosion du produit et provoquer une électrocution ou un incendie.

Ne pas pulvériser le piège à eau.

Lors de l'utilisation de la pile dans la télécommande et le boîtier de la pile : Installez la pile correctement en respectant la polarité.

Ne pas mélanger des piles neuves et des piles usagées.

Ne pas mélanger différents types de piles. Ne pas mélanger des piles de marques différentes.

Retirez toutes les piles pour un stockage à long terme ou lorsque vous n'utilisez pas l'appareil.

Remplacer toutes les piles avant qu'elles n'atteignent la fin de leur durée de vie.

Le non-respect de cette consigne peut entraîner un dysfonctionnement du produit.

Mettez la batterie au rebut conformément aux réglementations locales.

Conservez les piles hors de portée des nourrissons et des jeunes enfants. *En cas d'ingestion d'une pile, consultez immédiatement un médecin.

Si le liquide de la pile fuit ou entre en contact avec la peau ou les yeux, ne pas frotter et rincer à l'eau claire. Consulter immédiatement un médecin.

OUTIL D'INSTALLATION

OUTILS NÉCESSAIRES

Outils nécessaires à l'installation (non fournis). Ces outils doivent être préparés avant l'installation.

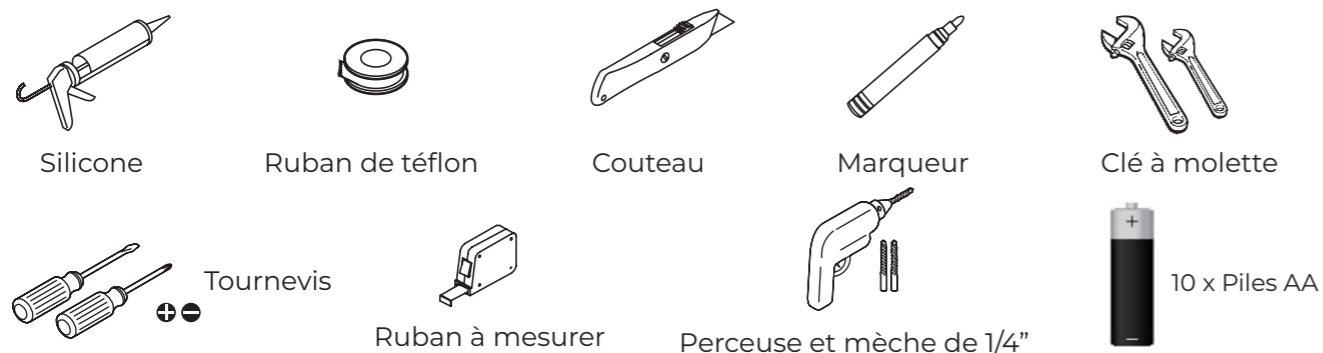

AVANT DE COMMENCER

EXIGENCES RELATIVES À LA ZONE D'INSTALLATION

La pression dynamique minimale de l'eau est de 11,6 psi et la pression statique maximale de l'eau est de 108 psi.

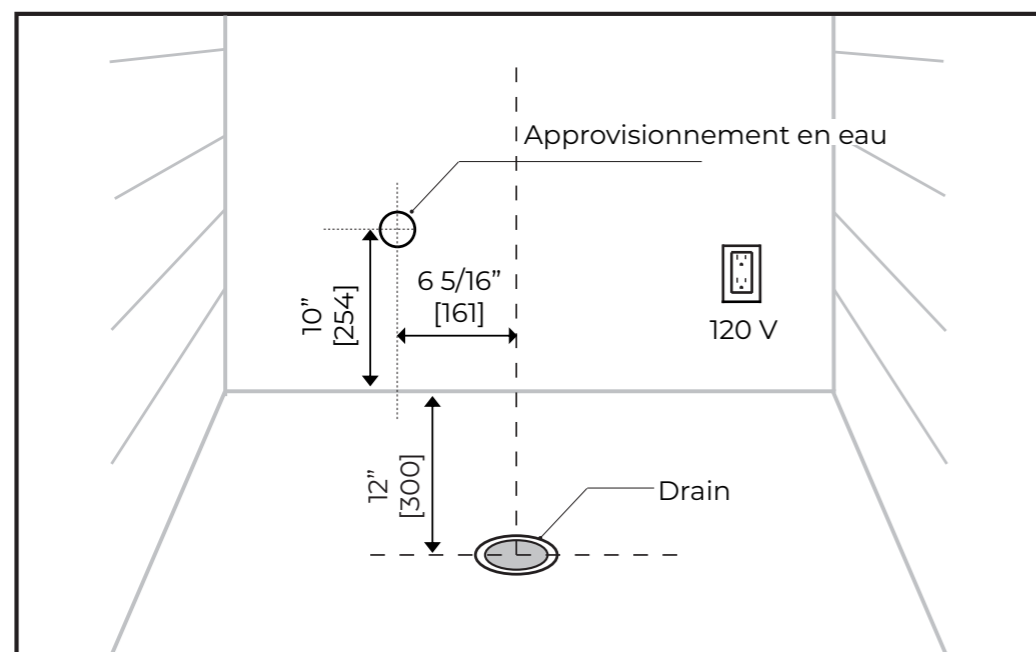

OVE

INSTALLATION

1

Installation du support de fixation

Assemblez le support de montage avec les boulons, puis installez-les sur la plaque à bride préinstallée au sol et verrouillez-les avec les écrous.

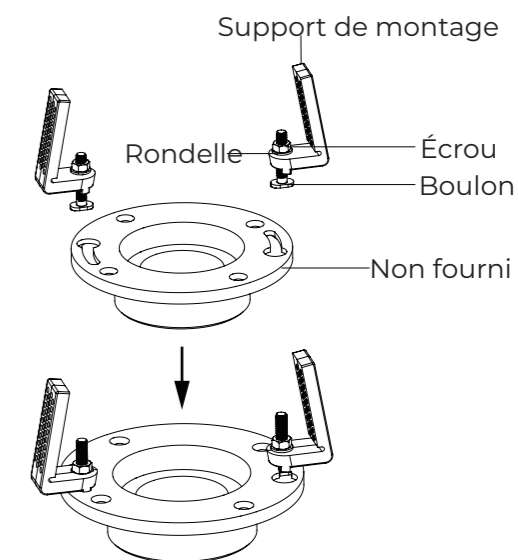

2

2.1 Installation du joint en cire

Placer l'anneau en cire sur le trou d'évacuation au fond de la céramique.

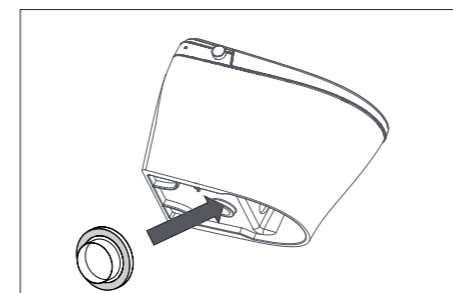

2.2 Installation des toilettes

Installer la bride d'étanchéité dans l'orifice de vidange.

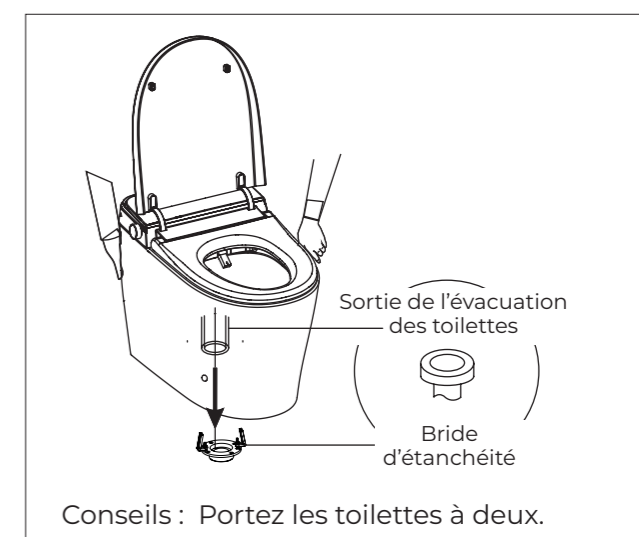

OVE

3**Installation du support de fixation**

Faites passer la vis dans la douille de fixation, puis installez-la dans les trous (des deux côtés de la céramique des toilettes) jusqu'au support de fixation au sol, et serrez fermement à l'aide d'un outil. Placez le capuchon décoratif sur la douille de fixation.

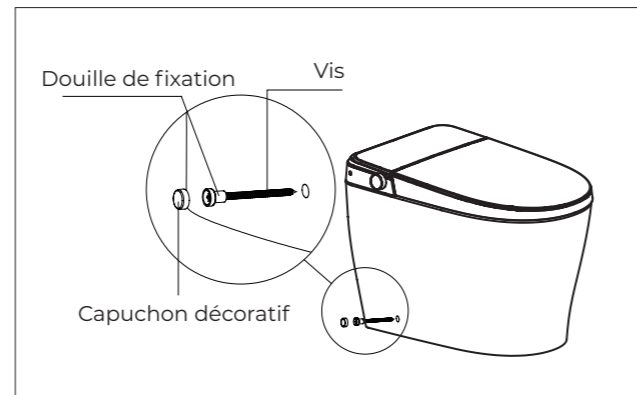
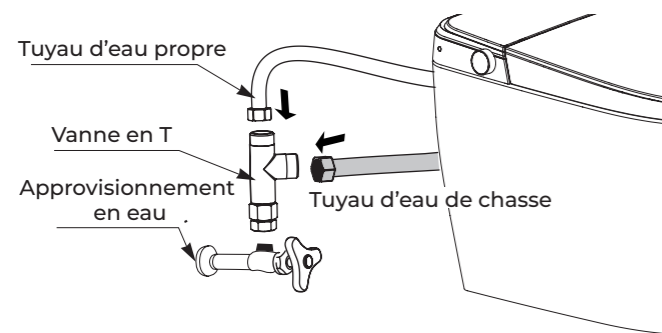
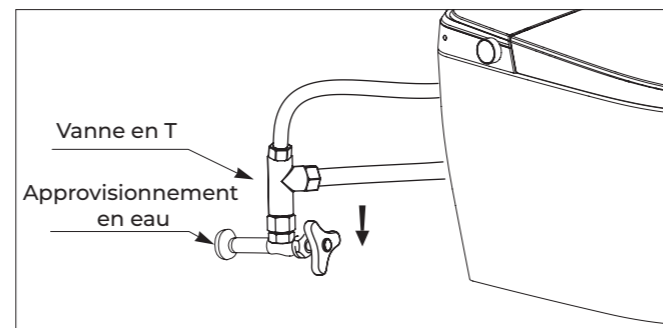
**4****4.1 Fixez le tuyau d'eau de chasse et le tuyau d'eau propre à la vanne en T et serrez-les.****4.2 Raccorder la vanne en T à l'alimentation en eau et la serrer.****4.3 Ouvrir l'alimentation en eau et vérifier l'absence de fuites.**

Appliquez du silicone autour de la base des toilettes et laissez sécher pendant 24 heures

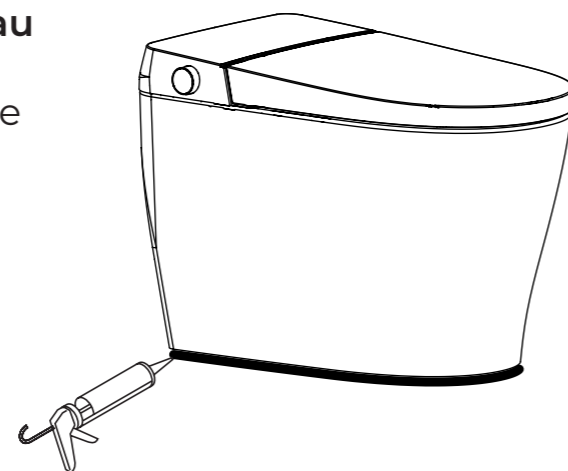
**5****Installation d'un boîtier de batterie (pour la chasse d'eau d'urgence en cas de coupure de courant)**

1. Préparer 10 piles AA (non fournies).
2. Démontez le boîtier des piles et retirez le support des piles.
3. En se référant à l'image d'installation de la pile, insérer 10 piles AA dans le boîtier de piles et réassembler le boîtier de piles.
4. Branchez le connecteur DC étanche et vissez le capuchon étanche.
5. Placez le boîtier à piles dans un endroit approprié, comme indiqué.
6. Pour toute question, veuillez appeler le service clientèle ou votre revendeur local.
7. La batterie doit être placée hors de portée des enfants.
8. Certaines piles et certains fils de connexion peuvent présenter des fentes. Ne les insérez pas de force, sous peine d'endommager le produit.

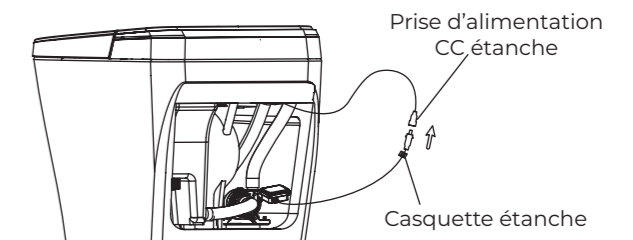
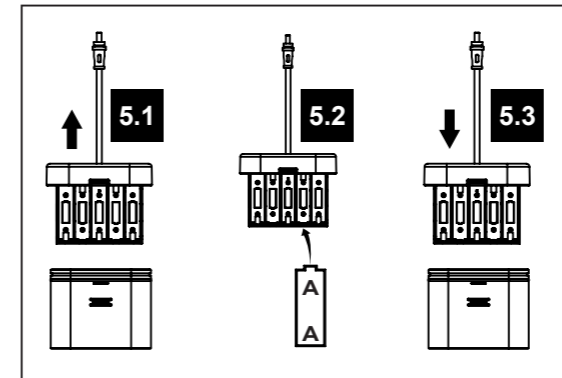
**6****Installation du support de télécommande (en option)**

1. Utiliser le support de la télécommande comme guide pour percer trois trous de 1/4" sur le mur.
2. Insérez l'ancrage mural et fixez le support avec un tournevis.
3. Installez les piles AAA fournies dans la télécommande.

Attention

Le support de la télécommande doit être installé loin de la zone de pulvérisation du bidet.

Le support de la télécommande doit être installé à portée de main lorsque l'on est assis sur les toilettes.

Vérifiez qu'il n'y a pas d'interférence entre les toilettes et la télécommande.

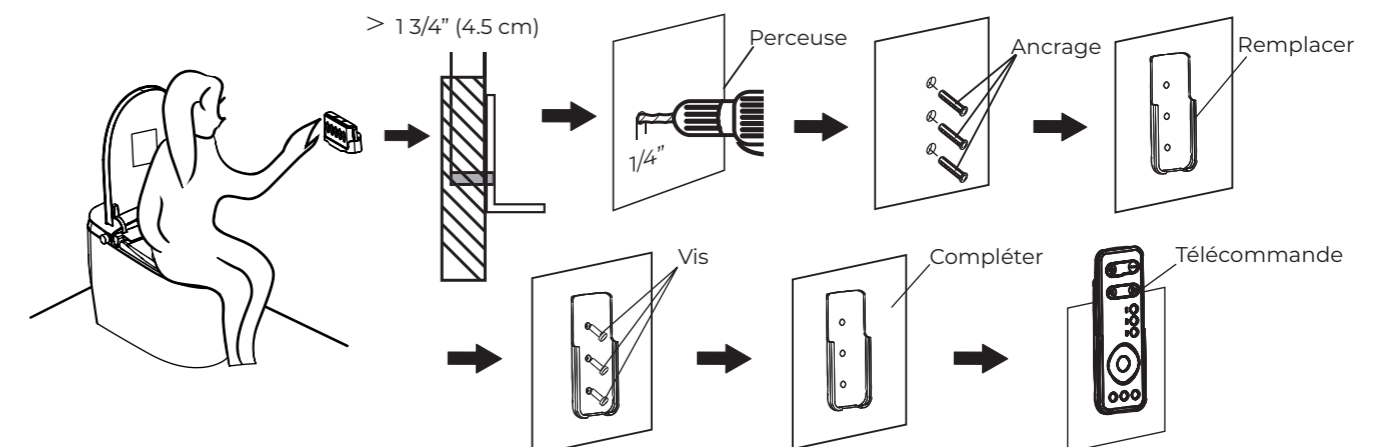

1. Ouvrez complètement l'approvisionnement en eau comme indiqué sur la figure.
2. Vérifiez s'il y a des fuites d'eau

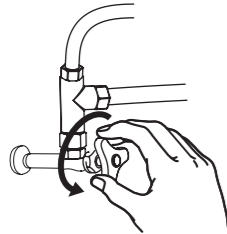

Branchez le plug d'alimentation GFCI

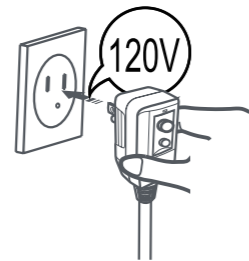

1. Vérifiez que le voyant d'alimentation des toilettes est allumé.
2. Appuyez sur le commutateur rotatif pour confirmer que les toilettes sont bien alimentées.

Appairage de la télécommande (pour le remplacement de la télécommande)

Lorsque le produit quitte l'usine, la télécommande et le produit sont appariés. Si la télécommande se dépare, veuillez utiliser la méthode suivante pour la rejumeler.

1. Débranchez la prise d'alimentation, puis appuyez sur la touche d'arrêt pendant quelques secondes jusqu'à ce que voyants de niveau de température clignote.

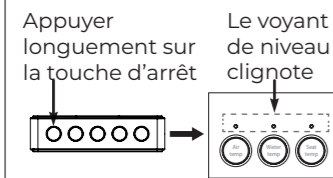

2. Branchez la fiche d'alimentation en vous assurant que la télécommande est proche des toilettes.

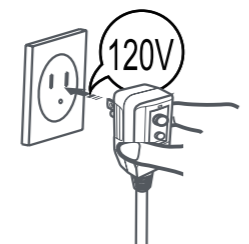

3. Le voyant de niveau cesse de clignoter et s'allume.

Tous les voyants de niveau (rouges) sont allumés

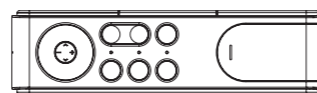

4. L'appairage est réussi lorsque tous les voyants de niveau de température sont allumés en continu.

FONCTIONS DU COMMUTATEUR ROTATIF

Alimentation / Arrêt

Appuyez et maintenez pendant 3 secondes pour entrer en mode veille.

Appuyez et maintenez pendant 3 secondes pour activer les toilettes.

Lorsque les toilettes sont activées et que vous êtes assis :

Appuyez et relâchez pour la chasse d'eau, appuyez et maintenez pendant 3 secondes pour activer la fonction de séchage.

Appuyez et relâchez pour arrêter toutes les fonctions du bidet.

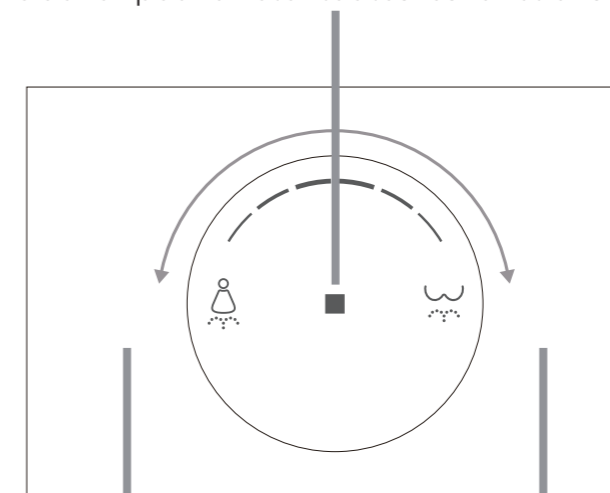

Lavage avant

Tout en étant assis sur les toilettes, sans que la fonction de séchage ni le nettoyage de la buse ne soient en cours.

Tournez le bouton de 45° vers l'arrière pour activer le lavage avant. Fonctionnement par défaut :

La buse se déplacera automatiquement d'avant en arrière. Le cycle durera 1,5 minute de lavage et 4 minutes de séchage après la chasse automatique. La pression de l'eau peut être ajustée en tournant le bouton.

Lavage arrière

Tout en étant assis sur les toilettes, sans que la fonction de séchage ni le nettoyage de la buse ne soient en cours.

Tournez le bouton de 45° vers l'arrière pour activer le lavage arrière. Fonctionnement par défaut :

La buse se déplacera automatiquement d'avant en arrière. Le cycle durera 1,5 minute de lavage et 4 minutes de séchage après la chasse automatique. La pression de l'eau peut être ajustée en tournant le bouton.

■ Chasse automatique

Lorsque le capteur de siège ne détecte plus d'utilisateur, la chasse d'eau se déclenche automatiquement.

La chasse d'eau ne sera tirée qu'une seule fois.



■ Désodorisation automatique

Cette fonction s'exécute automatiquement.

Une fois l'utilisateur assis, le ventilateur de désodorisation se met automatiquement en marche, et la désodorisation s'arrête 3 minutes après que l'utilisateur a quitté le siège.

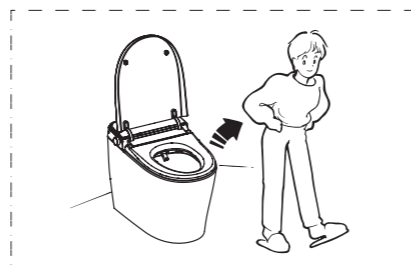

■ Séchoir

Appuyez sur la touche "Séchoir".

La fonction d'air chaud est activée et une chasse d'eau est effectuée.

Le lavage avant/arrière n'est pas disponible pendant la chasse d'eau.

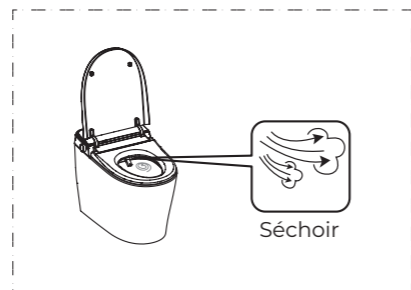

■ Stérilisation par UV

Irradiation à la buse.

Dix secondes après que l'utilisateur se soit levé, la stérilisation UV (lampe ultraviolette) démarre automatiquement et dure 3 minutes. Pendant ce temps, il suffit d'appuyer sur la fonction "arrêt" ou d'activer le capteur de siège pour arrêter la stérilisation UV.

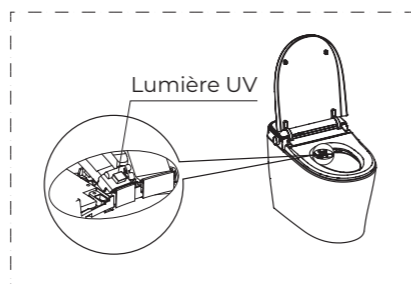

■ Chasse d'eau d'urgence

En cas de panne de courant, il suffit d'appuyer sur le bouton pour tirer la chasse d'eau.

A utiliser uniquement en cas de panne de courant. Si les toilettes ne réagissent pas à l'opération ci-dessus, vous devrez remplacer les piles dans le boîtier.

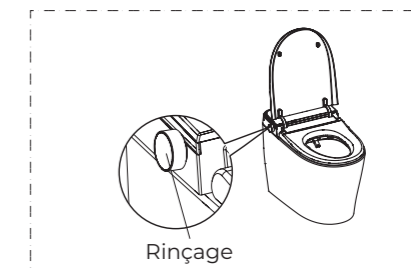

■ Veilleuse

S'active automatiquement en fonction de l'intensité de la lumière ambiante.

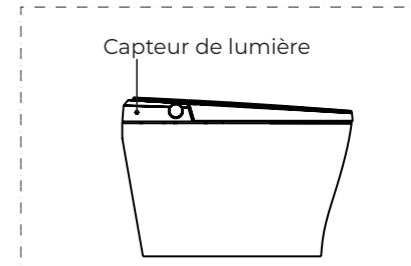

ENTRETIEN ET MAINTENANCE

Débranchez les toilettes et coupez l'alimentation en eau avant toute opération d'entretien.

Il est interdit de laver directement les toilettes avec de l'eau.

Essuyez la poussière ou les taches avec un chiffon doux et humide.

Une brosse, un chiffon ou une éponge douce et humide peut être utilisé pour nettoyer la zone de la céramique.

N'utilisez pas de solutions de nettoyage abrasives, telles que l'alcool, l'eau de Javel, le diluant pour peinture, le crésol, le benzène, l'essence, etc.

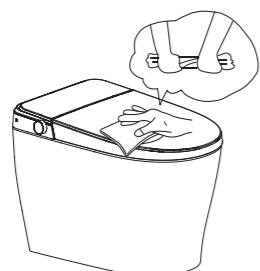

Avertissement

Ne vaporisez pas d'eau, de solution de nettoyage ou de détergent sur les toilettes, la télécommande ou le cordon d'alimentation. Vous risqueriez de vous électrocuter ou de provoquer un incendie.

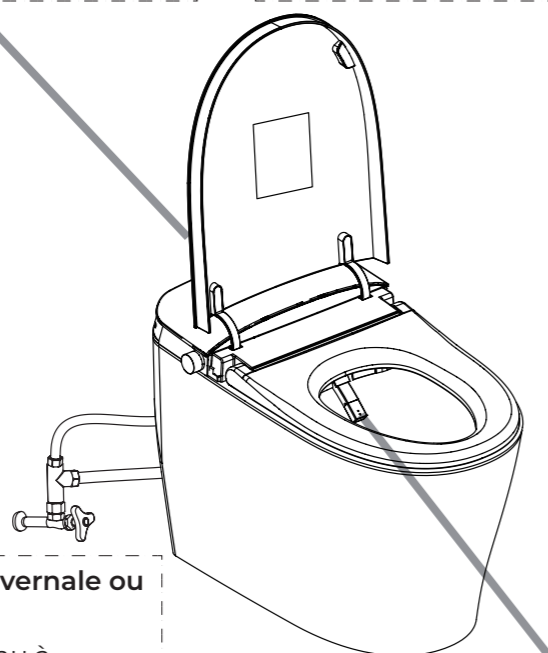
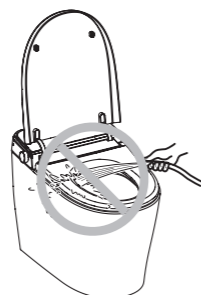

Entretien pendant la saison hivernale ou le stockage à long terme.

Pendant la saison hivernale, l'eau à l'intérieur des toilettes peut geler après de longues périodes de stockage et d'inutilisation. Veuillez prendre les mesures nécessaires pour éviter tout dommage potentiel aux toilettes.

Avant d'ouvrir l'alimentation électrique et l'alimentation en eau, laissez-les dégeler à la température ambiante pendant 30 minutes.

En cas de froid extrême ou de gel, enveloppez l'arrivée d'eau d'une serviette chaude. Ne jamais verser d'eau chaude ni utiliser de sèche-linge chaud directement sur les toilettes.

Entretien de la buse.

Sans être assis, appuyez sur le bouton "Nettoyage de la buse" de la télécommande pour faire sortir la buse. Nettoyez la buse avec une brosse à poils doux.

Ne déplacez pas la buse avec force. En cas d'obstruction, retirez la buse et rincez-la à l'eau courante.

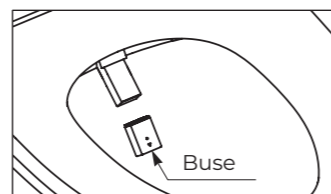

TROUBLESHOOTING GUIDE

Si l'utilisateur rencontre un problème, veuillez consulter le guide de dépannage ci-dessous. Si le problème n'est pas résolu, veuillez contacter le service clientèle en joignant une image/vidéo du problème.

ENJEU	CAUSE POSSIBLE	SOLUTION
Les toilettes émettent un bip en continu et la lumière clignote.	Fonctionnement anormal.	Débranchez les toilettes pendant une minute, puis rebranchez-les pour une réinitialisation manuelle. Si le problème persiste, contactez le service clientèle en joignant une vidéo du problème.
Toilettes ne fonctionnant pas.	Pas d'alimentation électrique	Vérifiez que la fiche d'alimentation des toilettes est bien branchée et que la prise est alimentée.
	La toilette est réglée sur ARRÊT	Appuyez sur le commutateur rotatif pendant 3 secondes, puis le voyant d'alimentation s'allume.
Avant / Arrière / Le séchoir ne peut pas démarrer.	Le capteur d'utilisateur ne détecte pas les personnes assises.	Veuillez vous asseoir sur le rebord du siège.
Il n'y a pas d'eau qui sort du bec de la buse.	Le robinet d'arrêt est fermé.	Ouvrir le robinet d'arrêt.
	Le filtre de la vanne d'arrêt est bloqué.	Nettoyez le filtre ou changez le filtre si nécessaire.
	Le tuyau d'alimentation en eau est bloqué ou plié	Vérifier l'état du tuyau d'alimentation en eau.
La pression/intensité de l'eau de nettoyage est faible.	La tête de la buse de lavage est bloquée.	Nettoyer manuellement la tête de la buse.
	La pression de l'alimentation en eau est faible.	Vérifier la pression de l'eau / Confirmer le débit de l'eau au SPEC.
	La pression de l'eau de nettoyage est réglée à un niveau bas.	Utilisez la télécommande pour régler à nouveau le niveau de pression de l'eau.
L'eau de nettoyage est froide.	Le filtre d'entrée d'eau est bloqué.	Nettoyez le filtre ou changez le filtre si nécessaire.
	La température de l'eau est réglée sur OFF.	Utilisez la télécommande pour régler à nouveau le niveau de température de l'eau.
La température de l'eau à l'entrée est basse.	La température de l'eau à l'entrée est basse.	Vérifier la pression de l'eau / Confirmer le débit de l'eau au SPEC.
	Le débit d'eau inhabituel au niveau du bec de la buse.	Fonctionnement anormal.
L'eau de nettoyage fuit constamment du bec de la buse.	Fonctionnement anormal.	Débranchez les toilettes pendant une minute, puis rebranchez-les pour une réinitialisation manuelle.
La température du siège est trop basse ou n'est pas chaude.	Les toilettes sont en état d'arrêt (POWER OFF)	Appuyez sur le commutateur rotatif pendant 3 secondes, puis le voyant d'alimentation s'allume.
	La température du siège est réglée sur OFF.	Utilisez la télécommande pour régler à nouveau la température du siège.
La télécommande ne fonctionne pas.	Les piles sont déchargées.	Remplacer la pile.
	Les toilettes sont hors tension.	Appuyez sur le commutateur rotatif pendant 3 secondes, puis le voyant d'alimentation s'allume.
	La télécommande n'est pas appariée avec les toilettes	Suivez le mode d'emploi pour appairer la télécommande.

ENJEU	CAUSE POSSIBLE	SOLUTION
Impossible de tirer la chasse d'eau par le côté Bouton de chasse d'eau manuelle en cas de panne de courant.	Les piles sont déchargées.	Remplacer les piles AA.
Il n'y a pas de ton d'indication lorsque l'on appuie sur les boutons	Les toilettes sont en mode veille.	Suivez le mode d'emploi et utilisez la télécommande pour désactiver le mode Veille.
Lazy flush/flush est très faible	Fonctionnement anormal.	Débranchez les toilettes pendant une minute, puis rebranchez-les pour une réinitialisation manuelle.
Le siège ou le couvercle des toilettes est coincé en position ouverte/fermée.	L'amortissement de la fermeture en douceur est endommagé.	Contactez le service clientèle pour le remplacement de la pièce.

GUIDE D'ENTRETIEN GFCI

Ce disjoncteur est expédié de l'usine en état de déclenchement et ne peut être réinitialisé tant que l'appareil n'est pas alimenté. Branchez le disjoncteur de fuite à la prise de courant. Le disjoncteur teste automatiquement les connexions de ligne et de charge, l'indicateur d'état devient vert s'il n'y a pas de défaillance. Assurez-vous que le DDFT est toujours en état de déclenchement en appuyant sur le bouton TEST.

Appuyez à fond sur le bouton RESET et relâchez-le. L'indicateur d'état devient vert. Si l'indicateur d'état s'éteint et que le disjoncteur de fuite à la terre ne peut pas être réinitialisé, appuyez sur le bouton TEST pour déclencher le disjoncteur de fuite à la terre. Contactez votre électricien car les connexions de ligne et de charge de votre réceptacle peuvent être inversées.

IMPORTANT : Appuyez sur le bouton TEST (puis sur le bouton RESET) tous les mois pour vous assurer du bon fonctionnement de l'appareil. Si l'indicateur d'état clignote en permanence ou si le disjoncteur de fuite à la terre ne peut pas être réinitialisé ou déclenché, il doit être remplacé.

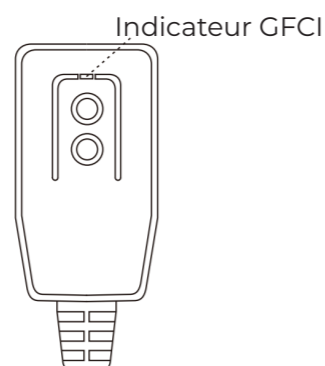

SPÉCIFICATIONS

Description	SPÉC
Charge électrique	AC 120V / 1050W / 60HZ (lorsque la température de l'eau d'entrée est 59 °F (15 °C))
Cordon électrique	35.5 po (0.9 m) cordon d'alimentation isolé
Tuyau d'alimentation en eau	DN 15 (G 1/2 po)
Prévention du reflux	Oui
Système de nettoyage des bidets	
Température de l'eau	OFF / 93.2 °F - 102.2 °F (34 °C - 39 °C), 4 Niveaux
Sécurité en cas de surchauffe	Protecteur de sécurité de température intégré. Les toilettes s'arrêtent si la température ou le débit d'eau ne sont pas conformes aux spécifications.
Système de séchage	
Température de l'air de séchage	OFF / 95 °F - 131 °F (35 °C - 55 °C), Niveaux
Vitesse de l'air	> 4m/s
Sécurité en cas de surchauffe	Fusible de température
Siège chauffant	
Température du siège	OFF / 93.2 °F - 102.2 °F (34 °C - 39 °C), 4 Levels
Sécurité en cas de surchauffe	Fusible thermique
Système de désodorisation	
Désodorisant	Élimine les odeurs grâce à un catalyseur anti-odeurs.
Limites	
Pression d'alimentation en eau	Minimum: 11.6 psi Maximum: 108 psi (état statique)
Température d'alimentation en eau	59 °F - 95 °F (15 °C - 35 °C)
Température ambiante	59 °F - 104 °F (15 °C - 40 °C)

GARANTIE

GARANTIE LIMITÉE DU PRODUIT

Période de garantie (à partir de la date de vente au premier acheteur au détail) :

1 an sur les composants électroniques.

5 ans sur les raccords et les composants céramiques.

Garantie limitée : LE DISTRIBUTEUR garantit à l'acheteur au détail initial que, dans un délai raisonnable après notification de l'acheteur, LE DISTRIBUTEUR réparera ou remplacera le produit, ou toute partie ou composant du produit couvert, distribué par LE DISTRIBUTEUR, dont il est prouvé, à la satisfaction du DISTRIBUTEUR, qu'il présente un défaut de fabrication ou de matériaux, et qui est tombé en panne lors d'une utilisation normale et pendant la période de garantie. La présente garantie limitée ne s'applique pas aux produits qui ont été endommagés ou qui sont tombés en panne à la suite de causes autres que des défauts de fabrication (telles que, mais sans s'y limiter, une mauvaise installation, y compris des dommages aux finitions, un manque d'entretien ou un entretien inadéquat, une exposition à des éléments, y compris des produits corrosifs, des environnements ou des dégâts d'eau externes, des causes ou des impacts externes tels que des surtensions électriques, des incendies ou des impuretés dans l'alimentation en eau, une altération, un abus ou une mauvaise utilisation). La garantie commence à la première date d'achat d'un produit par le client. Cette garantie s'applique exclusivement aux produits achetés et utilisés dans le pays de vente.

Procédure de réclamation au titre de la garantie : Pour faire une réclamation, veuillez envoyer un courriel ou appeler LE DISTRIBUTEUR afin de résoudre le problème et d'entamer la procédure de réclamation. Les produits peuvent être inspectés ou évalués par le DISTRIBUTEUR et tout produit, pièce ou composant répondant aux critères de garantie ci-dessus sera réparé ou remplacé à la discrétion du DISTRIBUTEUR. Les pièces remplacées ou réparées seront expédiées sans frais au client par voie terrestre.

DISCLAIMER AND EXCLUSION OF WARRANTIES: This warranty is meant to be a complete and exclusive statement of the terms of all limited warranties offered by THE DISTRIBUTOR.

To the fullest extent permitted by law, other than the express warranty set forth in this instrument there are NO WARRANTIES, EXPRESS OR IMPLIED, INCLUDING ANY IMPLIED WARRANTIES OF MERCHANTABILITY OR FITNESS FOR A PARTICULAR PURPOSE EXTENDED BY THE DISTRIBUTOR. Some states do not allow the exclusion of, or limitations to the duration of, implied warranties so the above limitation may not apply to you.

Cette garantie vous confère des droits légaux spécifiques. Vous pouvez également avoir des droits, qui peuvent varier en fonction de la législation nationale ou d'État applicable, qui ne peuvent être ni annulés ni modifiés par la clause de non-responsabilité susmentionnée. Sauf autorisation, la clause de non-responsabilité n'a pas pour but de renoncer, de modifier, de libérer ou de limiter l'applicabilité d'une législation nationale ou d'un État préemptif incompatible avec les termes de la présente garantie limitée et de la clause de non-responsabilité. Toutefois, dans les limites autorisées par la loi, aucune garantie implicite de qualité marchande ou d'adéquation n'est prévue ou étendue par les présentes. Nonobstant la clause de non-responsabilité, si une garantie implicite est imposée par l'application de la loi, dans la mesure où cela est permis, la durée de ces garanties implicites est limitée à la durée de la garantie expresse ou au délai de prescription applicable, selon la durée la plus courte.

Les produits énumérés ci-dessus sont destinés à être installés et utilisés pour un usage résidentiel personnel. L'utilisation des produits à d'autres fins, notamment à des fins commerciales, annule la présente garantie. La garantie limitée ne s'applique qu'aux produits énumérés dans le présent document, et aucune garantie n'est accordée aux produits qui ne sont pas distribués par le DISTRIBUTEUR. La garantie ne s'applique qu'au premier acheteur au détail.

Transférabilité : Cette garantie n'est pas transférable.

LIMITATION ET EXCLUSION DES RECOURS ET DES DOMMAGES : La seule responsabilité du DISTRIBUTEUR dans le cadre de cette garantie limitée est d'évaluer, d'inspecter, de réparer et/ou de remplacer, à sa discrétion, tout produit, pièce ou composant défectueux. Dans certains cas, le DISTRIBUTEUR se réserve le droit de fournir des pièces remises à neuf. L'acheteur accepte qu'il s'agit du seul et unique recours dans le cadre de cette garantie limitée.

LE DISTRIBUTEUR ne sera pas responsable des dommages accessoires, consécutifs, spéciaux ou indirects, y compris la perte d'utilisation résultant d'un défaut de fabrication d'un produit. LE DISTRIBUTEUR ne sera pas responsable de la main-d'œuvre ou de tout autre frais associé au retrait ou à l'installation du produit, des pièces et/ou des composants garantis. Certains États n'autorisent pas l'exclusion ou la limitation des dommages accessoires ou indirects, de sorte que cette limitation peut ne pas s'appliquer à vous.

Modification du produit : LE DISTRIBUTEUR se réserve le droit de changer, de modifier ou d'améliorer les produits sans obligation d'incorporer ces changements dans les produits déjà vendus ou installés.

Autorité et modification : Le vendeur au détail n'est pas l'agent du DISTRIBUTEUR et n'est pas autorisé à changer ou à modifier les conditions de la garantie limitée. En outre, le vendeur au détail ne peut pas lier le DISTRIBUTEUR ou faire des représentations ou des promesses concernant le produit qui lient le DISTRIBUTEUR.