

Radley®

TROUSSE DE MINI OUTIL ROTATIF SANS FIL 8V

MANUEL DE L'UTILISATEUR

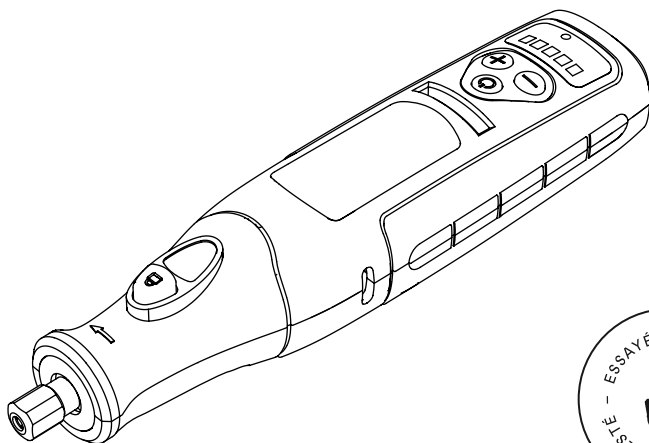

Garantie limitée de 1 an sur l'outil



800626

**LIRE TOUTES LES DIRECTIVES AVANT LA
PREMIÈRE UTILISATION.
CONSULTER LE MANUEL POUR TOUTS LES DÉTAILS.
GARDER HORS DE LA PORTÉE DES ENFANTS.**



**PORTER UNE
PROTECTION OCULAIRE
APPROUVÉE PAR LA CSA**



**PORTER UNE
PROTECTION
AUDITIVE**



**PORTER UN
MASQUE DE
PROTECTION**

CE QU'IL Y A DANS LA BOÎTE

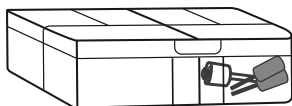

24 accessoires



Chargeur



Veuillez lire attentivement ce manuel de l'utilisateur avant d'utiliser l'outil rotatif.

TABLE DES MATIÈRES

Avertissements de sécurité électrique	2
Avertissements de sécurité généraux sur les outils électriques.....	2-4
Avertissements de sécurité de l'outil rotatif	4-8
Avertissements de sécurité de la batterie et du chargeur	8-9
Description des symboles	9
Découvrez votre produit.....	10
Chargement de l'outil	10
Déballage et installation	11-12
Commandes	12
Utilisation	13
Accessoires	13-15
Entretien	16
Dépannage	16-17
Garantie	18

AVERTISSEMENTS DE SÉCURITÉ ÉLECTRIQUE

⚠ AVERTISSEMENT! Lors de l'utilisation d'outils électriques, des précautions de sécurité de base doivent toujours être suivies pour réduire les risques d'incendie, de choc électrique, de blessures corporelles et de dommages matériels. Avant d'utiliser l'appareil, lisez attentivement l'ensemble du manuel et assurez-vous de savoir comment éteindre l'appareil en cas d'urgence. Veillez à conserver ces instructions et tout autre document fourni avec cet appareil pour référence ultérieure.

Remarque : La prise de courant utilisée pour l'outil électrique/chargeur doit être protégée par un disjoncteur de fuite à la terre de 30 mA ou un disjoncteur différentiel. Si le cordon d'alimentation est endommagé, il doit être remplacé par un électricien ou un réparateur d'outils électriques afin d'éviter tout danger.

AVERTISSEMENTS DE SÉCURITÉ GÉNÉRAUX POUR LES OUTILS ÉLECTRIQUES

⚠ AVERTISSEMENT! Veuillez lire tous les avertissements de sécurité et toutes les consignes. Le non-respect des avertissements et des consignes peut entraîner un choc électrique, un incendie ou des blessures graves.

Conservez tous les avertissements et toutes les consignes pour consultation future.

Le terme « outil électrique » dans les avertissements fait référence à votre outil électrique fonctionnant sur secteur (filaire) ou à batterie (sans fil).

SÉCURITÉ DE L'AIRE DE TRAVAIL

- **Gardez l'aire de travail propre et bien éclairée.** Les zones encombrées ou sombres sont une invitation aux accidents.
- **N'utilisez pas d'outils électriques dans des environnements explosifs, par exemple en présence de liquides, de gaz ou de poussières inflammables.** Les outils électriques créent des étincelles qui peuvent enflammer la poussière ou les émanations.
- **Gardez les enfants et toute autre personne à l'écart lors de l'utilisation d'un outil électrique.** Se faire distraire lors de l'utilisation de l'outil peut entraîner des blessures pour l'utilisateur ou les personnes présentes s'il n'exerce pas une sécurité adéquate.

SÉCURITÉ ÉLECTRIQUE

- **Les fiches des outils électriques doivent correspondre à la prise. Ne modifiez jamais la fiche de quelque manière que ce soit. N'utilisez pas d'adaptateur avec des outils électriques mis à la terre ou à la masse.** L'utilisation de fiches non modifiées et des prises correspondantes réduit le risque de choc électrique.
- **Évitez tout contact du corps avec des surfaces mises à la terre ou à la masse comme les tuyaux, les radiateurs, les cuisinières et les réfrigérateurs.** Il existe un risque accru de choc électrique lorsque votre corps est mis à la terre ou à la masse.
- **N'exposez pas les outils électriques à la pluie ou à des conditions humides.** L'eau qui pénètre dans un outil électrique augmente le risque de choc électrique.
- **Ne faites pas d'utilisation abusive du cordon d'alimentation. N'utilisez jamais le cordon pour transporter, tirer ou débrancher l'outil électrique. Gardez le cordon à l'écart de la chaleur, de l'huile, des bords tranchants ou des pièces mobiles.** Les cordons endommagés ou emmêlés augmentent le risque de choc électrique.

- **Lorsque vous utilisez un outil électrique à l'extérieur, utilisez une rallonge adaptée à un usage extérieur.** L'utilisation d'une rallonge électrique adaptée à un usage extérieur réduit le risque de choc électrique.
- **Si l'utilisation d'un outil électrique dans un endroit humide est inévitable, utilisez une alimentation protégée par un disjoncteur différentiel (DDFT) avec un courant de fuite évalué de 30 mA ou moins.** L'utilisation d'un disjoncteur différentiel réduit le risque de choc électrique.

SÉCURITÉ PERSONNELLE

- **Assurez-vous toujours de porter une attention particulière à ce que vous faites lorsque vous utilisez un outil électrique.** N'utilisez pas un outil électrique lorsque vous êtes fatigué ou sous l'influence de drogues, d'alcool ou de médicaments. Un moment d'inattention lors de l'utilisation d'outils électriques peut entraîner des blessures graves.
- **Utilisez un équipement de protection individuelle. Portez toujours une protection oculaire.** Les équipements de protection tels qu'un masque antipoussière, des chaussures de sécurité antidérapantes, un casque de protection ou une protection auditive utilisés dans des conditions appropriées réduiront les blessures corporelles.
- **Évitez les démarrages involontaires. Assurez-vous que l'interrupteur est en position d'arrêt avant de prendre ou de transporter l'outil ou de connecter l'appareil à une source d'alimentation/une batterie.** Le transport d'outils électriques en ayant le doigt sur la gâchette ou la mise sous tension d'outils électriques lorsque la gâchette est activée peut causer des accidents.
- **Retirez toute clé ou clé de réglage avant de mettre l'outil électrique en marche.** Une clé ou une clé de réglage qui demeure fixée à une partie rotative de l'outil électrique peut entraîner des blessures.
- **Ne travaillez pas en extension. Maintenez une bonne assise et un bon équilibre.** Cela permet une meilleure maîtrise de l'outil électrique en cas de situation inattendue.
- **Portez des vêtements appropriés. Ne portez pas de vêtements amples ou de bijoux. Tenez vos cheveux, vos vêtements et vos gants à l'écart des pièces en mouvement.** Les vêtements amples, les bijoux ou les cheveux longs peuvent se coincer dans les pièces mobiles et entraîner des blessures graves.
- **Si des dispositifs sont fournis pour le raccordement d'installations d'extraction et de collecte de poussière, assurez-vous qu'ils sont connectés et correctement utilisés.**

UTILISATION ET ENTRETIEN DES OUTILS ÉLECTRIQUES

- **Ne forcez pas l'outil électrique. Utilisez le bon outil électrique pour le travail à effectuer.** L'outil électrique approprié fera un travail meilleur et plus sécuritaire lorsqu'il est utilisé aux fins prévues.
- **N'utilisez pas l'outil électrique si l'interrupteur marche/arrêt fonctionne mal.** Un outil électrique qui ne peut être contrôlé à l'aide de l'interrupteur est dangereux et doit être réparé.
- **Débranchez la fiche de la source d'alimentation ou la batterie de l'outil électrique avant d'effectuer des réglages, de changer d'accessoires ou de ranger des outils électriques.** Cela permet de réduire le risque de démarrage accidentel de l'outil électrique.
- **Rangez les outils électriques hors de portée des enfants.** Ne laissez pas des personnes ne connaissant pas l'outil électrique le faire fonctionner sans avoir lu au préalable ces instructions. Les outils électriques constituent un danger entre les mains d'un utilisateur inexpérimenté.

- **Entretenez adéquatement votre outil électrique. Vérifiez qu'aucune pièce mobile n'est mal alignée ou bloquée, qu'aucune pièce n'est brisée et assurez-vous qu'aucun autre problème ne risque d'affecter le bon fonctionnement de l'outil. S'il est endommagé, faites-le réparer avant de l'utiliser.** De nombreux accidents sont causés par un entretien inadéquat des outils électriques.
- **Gardez les outils de coupe affûtés et propres.** Les outils de coupe correctement entretenus avec des arêtes de coupe tranchantes sont moins susceptibles de se coincer et sont plus faciles à contrôler.
- **Utilisez l'outil électrique, les accessoires et les embouts d'outil, etc., conformément à ces instructions, en tenant compte des conditions de travail et du travail à effectuer.** L'utilisation de l'outil électrique pour des opérations différentes de celles prévues pourrait entraîner une situation dangereuse.

ENTRETIEN

- **Faites réparer votre outil électrique par un réparateur qualifié qui n'utilise que des pièces de rechange identiques.** Cela garantira que l'outil électrique est entretenu correctement et en toute sécurité.
- **Si le cordon d'alimentation est endommagé, il doit être remplacé par le fabricant, son agent de service ou par une personne qualifiée afin d'éviter tout danger.**

AVERTISSEMENTS DE SÉCURITÉ DES OUTILS ROTATIFS

Cet appareil ne doit être utilisé que par des personnes aptes au travail. Les jeunes personnes ne doivent utiliser l'outil que sous la supervision d'une personne responsable qui peut s'assurer que l'outil est utilisé en toute sécurité. Les jeunes enfants ne devraient pas être autorisés à utiliser l'outil, ce n'est pas un jouet!

⚠ AVERTISSEMENT! Les avertissements de sécurité sont courants pour les opérations de meulage, de ponçage, de brossage métallique, de polissage ou de coupe abrasive.

- Cet outil électrique est conçu pour fonctionner comme une meuleuse, une ponceuse, une brosse métallique, une polisseuse ou un outil de coupe. Lisez tous les avertissements de sécurité et toutes les consignes, illustrations et spécifications fournis avec cet outil électrique. Le non-respect de toutes les consignes énumérées ci-dessous peut entraîner un choc électrique, un incendie ou des blessures graves.
- Des utilisations pour lesquelles l'alimentation électrique n'a pas été conçue pour créer un danger et entraîner des blessures corporelles.
- N'utilisez pas d'accessoires qui ne sont pas spécifiquement conçus et recommandés par le fabricant de l'outil. Le simple fait que l'accessoire puisse être attaché à votre outil électrique ne garantit pas un fonctionnement sécuritaire.
- La vitesse indiquée de fonctionnement pour l'accessoire doit être au moins égale ou supérieure à la vitesse maximale indiquée sur l'outil électrique. Les accessoires fonctionnant plus rapidement que leur vitesse nominale peuvent se briser et projeter des pièces.
- Le diamètre extérieur et l'épaisseur de votre accessoire doivent correspondre à la capacité nominale de votre outil électrique. Les accessoires de taille incorrecte ne peuvent pas être adéquatement protégés ou maîtrisés.
- Le montage fileté des accessoires doit correspondre au filetage de l'axe de la meuleuse. Pour les accessoires montés par brides, le trou de l'arbre de l'accessoire doit correspondre au diamètre de repérage de la bride. Les accessoires qui ne

correspondent pas au matériel de fixation de l'outil électrique à l'extérieur, seront déséquilibrés, vibreront excessivement et pourraient entraîner une perte de contrôle.

- N'utilisez pas un accessoire endommagé. Avant chaque utilisation, inspectez l'accessoire pour détecter d'éventuels dommages (c.-à-d. les meules abrasives pour les éclats et les fissures, le tampon de support pour les fissures/déchirures ou l'usure excessive, la brosse métallique pour les fils lâches ou fissurés) Si l'outil électrique ou l'accessoire tombe, vérifiez s'ils sont endommagés ou remplacez-les par un accessoire intact. Après avoir inspecté et installé l'accessoire, éloignez-vous, ainsi que toute personne présente, de la portée de l'accessoire rotatif et faites tourner l'outil électrique à vitesse maximale à vide pendant une minute. Soyez prudent car les accessoires endommagés devront normalement se briser pendant ce test.
- Portez un équipement de protection individuelle. Selon l'utilisation, utilisez un écran facial, des lunettes de protection ou des lunettes de sécurité. Au besoin, portez un masque antipoussière, des protecteurs auditifs, des gants et un tablier d'atelier capables d'arrêter de petits fragments abrasifs ou de pièces. La protection oculaire doit permettre d'arrêter les débris volants produits par différentes utilisations. Le masque antipoussière ou le respirateur doit être en mesure de filtrer les particules produites par votre utilisation. Une exposition prolongée à un bruit de haute intensité peut entraîner une perte auditive.
- Tenez les autres personnes à une distance sécuritaire de la zone de travail. Toute personne entrant dans la zone de travail doit porter un équipement de protection individuelle. Des fragments de la pièce de travail ou d'un accessoire brisé peuvent s'envoler et causer des blessures au-delà de la zone de travail immédiate.
- Tenez l'outil électrique par les surfaces de prise isolées seulement, surtout lorsque vous effectuez une opération où l'outil de coupe peut entrer en contact avec un câblage caché ou son propre cordon. Si l'accessoire de coupe entre en contact avec un fil sous tension, les parties métalliques exposées de l'outil électrique peuvent également devenir sous tension, entraînant un choc électrique pour l'utilisateur.
- Placez le cordon d'alimentation à l'écart de l'accessoire en rotation. Si vous perdez le contrôle de l'outil, le cordon peut être coupé ou accroché et votre corps tiré dans l'accessoire en rotation, ce qui peut entraîner des blessures.
- Ne posez jamais l'outil électrique tant que l'accessoire n'est pas complètement arrêté ou que l'accessoire en rotation peut rendre l'outil électrique hors de votre contrôle.
- Ne faites pas fonctionner l'outil électrique lorsque vous le transportez. Un contact accidentel avec l'accessoire en rotation pourrait accrocher vos vêtements et tirer l'accessoire vers votre corps.
- Nettoyez régulièrement les fentes d'aération des outils électriques. Le ventilateur du moteur attirera la poussière à l'intérieur du boîtier et l'accumulation excessive de poudre métallique peut causer des dangers électriques.
- N'utilisez pas l'outil électrique près de matériaux inflammables étant donné que les étincelles pourraient provoquer un incendie.
- N'utilisez pas d'accessoires qui exigent des liquides de refroidissement. L'utilisation d'eau ou d'autres liquides de refroidissement peut entraîner une électrocution ou un choc électrique.

REBOND ET AVERTISSEMENTS CONNEXES

Le rebond est une réaction soudaine qui se produit lorsqu'un disque tournant, un tampon de soutien, une brosse ou tout autre accessoire se coince ou s'accroche. Le coincement ou l'accrochage provoque un décrochage rapide de l'accessoire rotatif qui, à son tour, force l'outil électrique à l'extérieur de façon non contrôlée, le faisant partir dans le sens opposé à la rotation de l'accessoire au point de fixation.

Par exemple, si le disque abrasif est accroché ou coincé par la pièce de travail, le bord du disque qui entre dans le point de coincement peut s'enfoncer dans la surface du matériau, ce qui provoque la sortie ou l'expulsion du disque.

1. Le rebond est le résultat d'une mauvaise utilisation de l'outil électrique ou de procédures ou conditions d'utilisation incorrectes et peut être évité en prenant les précautions appropriées comme indiqué ci-dessous.

1.1 Maintenez une prise ferme sur l'outil électrique et positionnez votre corps et votre bras pour vous permettre de résister aux forces de rebond. Utilisez toujours la poignée auxiliaire pour un contrôle maximal de la réaction de rebond ou de couple pendant le démarrage. L'utilisateur peut contrôler les réactions de couple ou les forces de rebond si des précautions appropriées sont prises.

1.2 Ne placez jamais votre main près de l'accessoire rotatif car l'accessoire peut rebondir sur votre main.

1.3 Ne placez pas votre corps dans la zone où l'outil électrique se déplacera en cas de rebond. Le rebond propulsera l'outil dans la direction opposée au mouvement du disque au point d'accrochage.

1.4 Faire particulièrement attention lorsque vous travaillez dans les coins, sur les bords tranchants, etc. Évitez de faire sauter ou d'accrocher l'accessoire. Les coins, les bords tranchants ou les sauts ont tendance à accrocher l'accessoire rotatif et à causer une perte de contrôle ou un rebond.

1.5 Ne fixez pas une lame de chaîne de scie pour sculpture sur bois ou sur une lame de scie dentée sur l'outil car de telles lames créent des rebonds fréquents et une perte de contrôle.

2. Avertissements de sécurité spécifiques aux opérations de meulage et de coupe abrasive :

2.1 N'utilisez que les types de disques recommandés pour votre outil électrique et utilisez le protecteur spécifique conçu pour le disque sélectionné. Les disques pour lesquels l'outil électrique n'a pas été conçu ne peuvent pas être adéquatement protégés et ne sont pas sécuritaires.

2.2 La surface de meulage des disques à dépression centrale doit être montée sous le plan de la lèvre de protection. Une roue mal montée qui projette à travers le plan de la lèvre de protection ne peut pas être adéquatement protégée.

2.3 Les disques ne doivent être utilisés que pour les utilisations recommandées. (Par exemple, ne pas meuler avec le côté du disque de coupe. Les disques de coupe abrasive sont conçus pour le meulage périphérique et les forces latérales appliquées à ces disques peuvent les briser.)

2.4 Utilisez toujours des brides de disque intactes qui sont de bonne taille et de bonne forme pour le disque de votre choix. Les brides de disque appropriées soutiennent le disque, réduisant ainsi la possibilité de bris du disque. Les brides des disques de coupe peuvent être différentes des brides de meules.

2.5 N'utilisez pas de disques usés provenant d'outils électriques plus gros. Un disque destiné à un outil électrique plus grand n'est pas adapté à la vitesse plus élevée d'un outil plus petit et peut éclater.

3. Avertissements de sécurité supplémentaires spécifiques aux activités de coupe abrasive :

3.1 Ne « bloquez » pas le disque de coupe et n'appliquez pas une pression excessive. Ne tentez pas de réaliser une coupe d'une profondeur excessive. La surcharge du disque augmente la charge et la susceptibilité à la torsion ou à la fixation du disque dans la coupe et la possibilité de rebond ou de bris du disque.

3.2 Ne positionnez pas votre corps dans la même direction que le disque en rotation et derrière celui-ci. Lorsque le disque, en utilisation, s'éloigne de votre corps, le rebond possible peut propulser le disque en rotation et l'outil électrique directement sur vous.

3.3 Lorsque le disque se bloque ou qu'une coupe est interrompue pour quelque raison que ce soit, éteignez l'outil électrique et maintenez-le immobile jusqu'à ce que le disque s'arrête complètement. N'essayez jamais d'enlever le disque de coupe de la coupe lorsque le disque est en mouvement, car cela pourrait entraîner un rebond. Cherchez la cause du blocage du disque et prenez des mesures correctives pour l'éliminer.

3.4 Ne reprenez pas l'activité de coupe dans la pièce à travailler. Laissez le disque atteindre sa pleine vitesse et pénétrez à nouveau dans la coupe avec précaution. Le disque peut se bloquer, se soulever ou rebondir si l'outil électrique est remis en marche dans la pièce de travail.

3.5 Les panneaux de soutien ou toute pièce surdimensionnée permettent de minimiser le risque de coincement et de rebond du disque. Les grandes pièces de travail ont tendance à s'affaisser sous leur propre poids. Les supports doivent être disposés sous la pièce, près de la ligne de coupe et près du bord de la pièce des deux côtés du disque.

3.6 Faites preuve d'une prudence particulière lorsque vous faites une « coupe de poche » dans des murs existants ou d'autres endroits sans visibilité. Un disque en saillie peut couper des conduites de gaz ou d'eau, des câbles électriques ou des objets qui peuvent causer un rebond.

4. Avertissements de sécurité spécifiques aux activités de ponçage :

4.1 N'utilisez pas de papier de ponçage trop grand. Suivez les recommandations du fabricant lors de la sélection du papier de ponçage. Un papier de ponçage plus grand s'étendant au-delà du tampon de ponçage présente un risque de lacération et peut causer un accrochage, une déchirure du disque ou un rebond.

5. Avertissements de sécurité spécifiques aux activités de polissage :

5.1 Ne laissez aucune partie lâche du capot de polissage ou de ses cordes de fixation tourner librement. Rangez ou coupez toutes les cordes de fixation lâches. Les cordes de fixation lâches et en rotation peuvent s'emmêler dans vos doigts ou s'accrocher sur la pièce.

6. Avertissements de sécurité spécifiques aux opérations de brossage métallique :

6.1 Soyez conscient que des fils métalliques sont projetés par la brosse, même pendant le fonctionnement ordinaire. Ne surchargez pas les fils en appliquant une charge excessive sur la brosse. Soyez prudent car les fils métalliques peuvent facilement pénétrer les vêtements légers ou la peau.

6.2 Si l'utilisation d'un protecteur est recommandée pour le brossage de fils, ne laissez

pas le disque métallique ou la brosse interférer avec le protecteur. Le diamètre du disque ou de la brosse de fils peut s'agrandir en raison de la charge et de la force centrifuge.

6.3 Dirigez la décharge de la brosse métallique en rotation loin de vous. Portez des gants de sécurité et des vêtements appropriés car de petites particules et de minuscules fragments de fil peuvent se détacher à grande vitesse lors de l'utilisation de ces brosses et peuvent pénétrer votre peau.

AVERTISSEMENTS DE SÉCURITÉ DE LA BATTERIE ET DU CHARGEUR

 **AVERTISSEMENT! Ce manuel contient d'importantes consignes de sécurité et d'utilisation pour la batterie et un chargeur de batterie.**





Avant d'utiliser le chargeur, lisez toutes les instructions et les marques de mise en garde figurant sur le chargeur, le bloc-batterie et le produit utilisant le bloc-batterie.

- N'utilisez pas le chargeur à d'autres fins que pour charger les batteries rechargeables. Toute autre utilisation peut entraîner un risque d'incendie, de choc électrique ou d'électrocution.
- Étant donné que les outils à batterie n'ont pas besoin d'être branchés sur une prise électrique, ils sont toujours en état de fonctionnement. Soyez conscient des dangers possibles lorsque vous n'utilisez pas l'outil à batterie ou lorsque vous changez d'accessoire. Respectez les présentes consignes afin de réduire les risques de choc électrique, d'incendie et de blessures graves.
- Ne placez pas les outils à batterie ou les batteries à proximité d'un feu ou d'une source de chaleur. Cela réduira le risque d'explosion et éventuellement de blessures.
- N'écrasez pas, ne laissez pas tomber ou n'endommagez pas la batterie. N'utilisez pas une batterie ou un chargeur qui est tombé ou qui a reçu un coup violent. Une batterie endommagée peut exploser. Débarrassez-vous immédiatement et correctement d'une batterie échappée ou endommagée.
- Pour éviter d'endommager la fiche et le cordon électriques lors du débranchement du chargeur, assurez-vous de tirer par la fiche et non par le cordon. Assurez-vous que le cordon est placé de manière à ce qu'on ne puisse pas marcher dessus, trébucher dessus ou lui faire subir des dommages ou des contraintes.
- Pour réduire le risque de choc électrique, débranchez le chargeur de la prise avant de tenter de le nettoyer. Le fait d'enlever la batterie ne réduira pas ce risque.
- Une batterie peut exploser si elle est placée près d'une source d'allumage, comme une flamme de veilleuse. Pour réduire le risque de blessures graves, n'utilisez jamais de produit sans fil près d'une flamme nue. Si une batterie explose, vous pouvez propulser des débris et des produits chimiques dangereux. En cas d'exposition et de débris ou de produits chimiques, utilisez immédiatement de l'eau pour éliminer les particules/résidus.
- Ne chargez pas l'outil à batterie dans un endroit humide ou mouillé. N'utilisez pas, ne rangez pas ou ne chargez pas les batteries ou les produits dans des endroits où la température est inférieure à 50 °F ou supérieure à 100 °F.
- Une utilisation ou des conditions de température extrêmes peuvent faire fuir les batteries. Si le liquide entre en contact avec votre peau, lavez-vous immédiatement à l'eau et au savon. Si du liquide pénètre dans vos yeux : Rincez-les avec de l'eau propre pendant au moins 10 minutes et consultez immédiatement un médecin. Le respect de

cette consigne permettra de réduire les risques de blessures graves.

- N'essayez jamais d'ouvrir la batterie ou le chargeur pour quelque raison que ce soit. Si le boîtier en plastique du bloc-batterie ou du chargeur se brise ou se fissure, cessez immédiatement de l'utiliser et ne chargez pas la batterie.
- La batterie n'est pas complètement chargée à la sortie de la boîte. Lisez d'abord les consignes de sécurité, puis suivez les notes et les procédures de chargement.
- Conservez ces instructions. Consultez-les fréquemment et utilisez-les pour instruire d'autres personnes susceptibles d'utiliser cet outil. Si vous croyez que la personne est assez vieille, assurez-vous qu'elle lise également ces instructions.

DESCRIPTION DES SYMBOLES

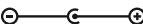
V	Volts	Hz	Hertz
~ ou CA	Courant alternatif	W	Watts
— — —	Courant continu	Ah	Ampère heure
mA	Milliampères	N·m	Newton mètres
n_0	Vitesse à vide	/min	Révolutions ou mouvements alternatifs par minute
	Avertissement		Lisez le manuel de l'utilisateur
	Protection contre les coupures thermiques		Pour un usage intérieur uniquement
			Polarité

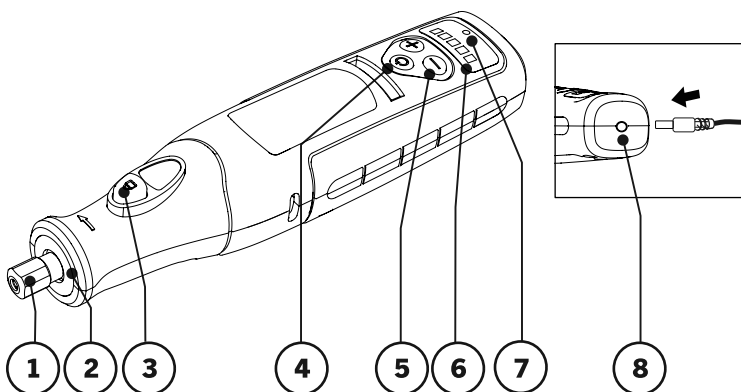
DÉCOUVREZ VOTRE PRODUIT

- | | |
|------------------------------------|--------------------------------------|
| 1. Écrou de douille de serrage | 5. Bouton de contrôle de la vitesse |
| 2. Lampe de travail à DEL | 6. Voyants lumineux de vitesse à DEL |
| 3. Bouton de verrouillage de l'axe | 7. Lumière de charge de batterie |
| 4. Bouton marche/arrêt | 8. Port de charge |

FICHE TECHNIQUE

Tension nominale : 8V CC	Sortie du chargeur : 9V 0.5A
Vitesse nominale : de 5 000 à 25000 tr/min	Temps de charge : 2-3 heures
Taille de la pince de serrage : 1/8 po (3,2 mm)	Durée maximale sans charge : 3 heures
Batterie : Lithium-ion 900 mAh, intégrée	Poids : 0,7 lb

CHARGEMENT DE L'OUTIL

Insérez l'extrémité de sortie du câble de chargement USB dans le port de chargement USB de l'outil rotatif, puis branchez l'adaptateur secteur dans la prise de courant standard 120 V CA.

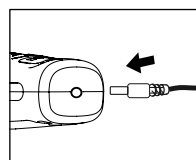
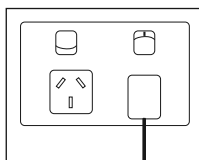
**INDICATEURS DE CHARGE À DEL**

En charge - DEL rouge

Entièrement chargée - DEL verte

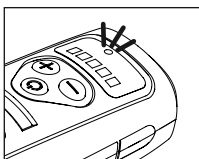

DÉBALLAGE ET INSTALLATION

CHANGER LES ACCESSOIRES

1. Appuyez et maintenez le bouton de verrouillage de l'axe.
2. Dévissez l'écrou de pince de serrage et retirez-le complètement à l'aide de la clé fournie.
3. Sélectionnez une pince de serrage appropriée pour l'accessoire à utiliser et insérez-la, puis couvrez-la avec un écrou de pince de serrage.

(Remarque : L'outil expédié est déjà doté d'une pince de serrage de 1/8 po)

4. Serrez légèrement l'écrou de pince de serrage de sorte qu'il reste en place.
5. Insérez la tige de l'accessoire dans la pince de serrage.
6. Serrez l'écrou de pince de serrage à l'aide du verrou de l'axe et de la clé.

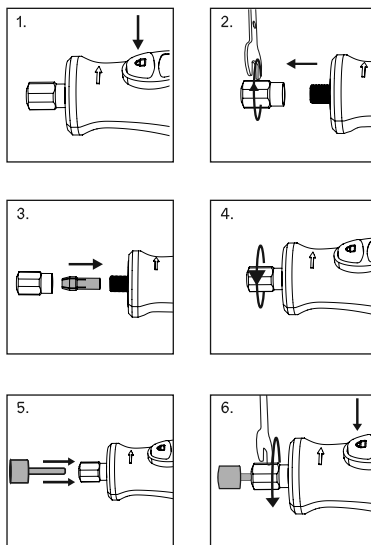

ATTENTION : Il est recommandé qu'aucun accessoire de plus de 35 mm (1,37 po) de diamètre ne soit installé sur l'outil rotatif.

INSTALLATION D'UN DISQUE DE COUPE/DE PONÇAGE

1. Retirez la vis de l'extrémité du mandrin avec la clé.
2. Installez la bride de fibre de chaque côté du disque de coupe/ponçage, puis insérez la vis.
3. Serrez le disque de coupe/ponçage sur le mandrin de coupe/ponçage avec la clé.

REMARQUE : NE serrez PAS trop la vis car cela pourrait endommager le disque de coupe.

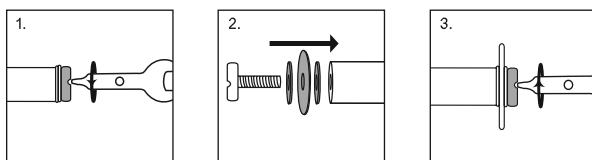

PLACER UNE BANDE DE PONÇAGE

1. Desserrez la vis sur le dessus du tambour de ponçage avec la clé.
2. Faites glisser la bande de ponçage sur le tambour de ponçage.
3. Serrez la vis avec la clé jusqu'à ce que la bande de ponçage soit fixée.

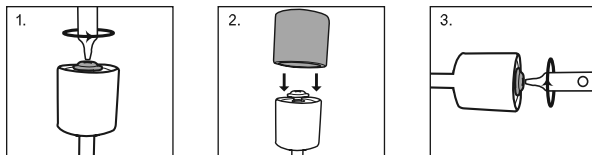

INSTALLER UN DISQUE EN FEUTRE

1. Vissez l'extrémité du mandrin pour l'aligner avec le centre du disque en feutre.
2. Appliquez une légère pression et vissez en place dans le sens horaire.

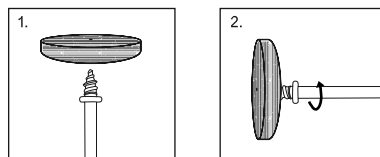

COMMANDES

ALLUMER OU ÉTEINDRE L'OUTIL ROTATIF

1. Pour allumer l'outil

Appuyez et relâchez le bouton marche/arrêt. L'outil commencera à fonctionner à une vitesse de 5 000 tr/min et la lampe de travail à DEL s'allumera. Si le bouton marche/arrêt est enfoncé mais pas relâché, l'outil et la lampe de travail à DEL ne fonctionneront pas.

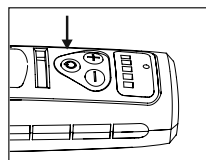

2. Pour éteindre l'outil

Appuyez et relâchez le bouton marche/arrêt. Si, pour certaines raisons, le bouton marche/arrêt ne fonctionne pas, il est toujours possible d'éteindre l'outil en utilisant les méthodes suivantes : Appuyez sur le bouton de commande de vitesse moins (-) pour amener la vitesse de l'outil au niveau de vitesse le plus bas (5 000 tr/min). Maintenez le bouton de commande de vitesse moins (-) pendant 5 secondes.

RÉGLAGE DE LA VITESSE

La vitesse de l'outil peut être réglée pour s'adapter à une variété d'applications et de matériaux.

Appuyez sur le bouton de commande de vitesse pour sélectionner la vitesse souhaitée. Appuyez sur plus (+) pour augmenter la vitesse. Appuyez sur moins (-) pour réduire la vitesse.

Utilisation à faible vitesse :

Cette vitesse serait utilisée pour les pièces de modèle fragiles. Il est recommandé d'utiliser les meules de différentes formes à faible vitesse pour éviter qu'elles ne deviennent trop chaudes et ne se détériorent.

Utilisation à vitesse élevée :

Les projets de verre nécessitent un perçage à vitesse élevée.

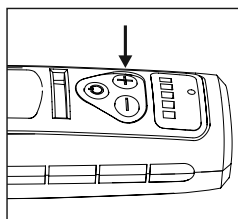

UTILISATION

UTILISATION DE L'OUTIL ROTATIF

⚠ AVERTISSEMENT! Assurez-vous que la base de travail est solidement fixée, puis allumez l'outil rotatif.

1. Sélectionnez la vitesse appropriée pour l'application.
2. Pour les applications de haute précision, telles que la gravure ou le fraisage, tenez l'outil rotatif comme un stylo.
3. Pour les gros travaux comme la coupe ou le meulage, tenez l'outil rotatif dans la paume de votre main.
4. Appliquez doucement la pointe de l'accessoire sur la pièce à travailler.

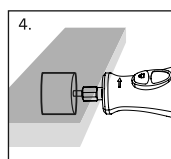
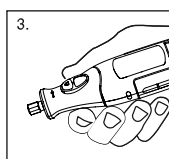
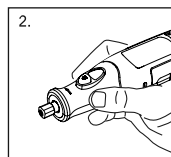
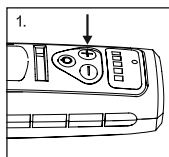

ATTENTION : Le fait de placer une charge excessive sur l'outil rotatif alors qu'il fonctionne à basse vitesse peut entraîner une surchauffe et une panne du moteur.

ACCESSOIRES

Remarque : Chaque chiffre de réglage répertorié dans les graphiques de vitesse = x 1 000 tr/s.

- Vitesse pour les coupes légères, Attention - brûlure sur les rainures profondes.
- En fonction de la direction de coupe par rapport au grain.

EMBOUTS DE MEULAGE DE PIERRE								
	Bois tendre	Bois dur	Stratifiés/ plastiques	Acier	Aluminium, laiton, etc.	Coquille/ pierre	Céramique	Verre
	25	25	-	18-24	9-11	12-17	25	-
Applications	Convient à divers types d'applications de meulage et d'affûtage. Disponible dans une large gamme de tailles et de formes, rond pointu, plat, etc.							

EMBOUTS DE DIAMANT								
	Bois tendre	Bois dur	Stratifiés/ plastiques	Acier	Aluminium, laiton, etc.	Coquille/ pierre	Céramique	Verre
	25	18-24	-	-	-	25	25	25
Applications	Conçu pour les travaux complexes sur la céramique. Sculptures sur bois, bijoux et ivoire sculpté et gravé. Disponible dans une grande variété de formes et de tailles.							

BANDES DE PONÇAGE ET PAPIER, LE CAS ÉCHÉANT

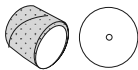
	Bois tendre	Bois dur	Stratifiés/ plastiques	Acier	Aluminium, laiton, etc.	Coquille/ pierre	Céramique	Verre
	5-25	5-25	5-17	25	25	5-25	5-25	-
Applications	Forme le bois, lisse la fibre de verre, ponce à l'intérieur des courbes et autres zones difficiles d'accès.							

DISQUES DE POLISSAGE EN LAINE

	Bois tendre	Bois dur	Stratifiés/ plastiques	Acier	Aluminium, laiton, etc.	Coquille/ pierre	Céramique	Verre
	-	-	-	12-17	12-17	12-17	12-17	12-17
Applications	Utilisé pour apporter des surfaces métalliques à une finition lisse. Utilisez avec un composé de polissage pour apporter une brillance élevée à la finition.							

BALAI À POILS

	Bois tendre	Bois dur	Stratifiés/ plastiques	Acier	Aluminium, laiton, etc.	Coquille/ pierre	Céramique	Verre
	9-11	9-11	5-11	9-11	9-11	9-11	-	-
Applications	Outils de nettoyage idéaux pour l'argenterie, les bijoux et les antiquités.							

TAILLEUR POLYVALENT

	Bois tendre	Bois dur	Stratifiés/ plastiques	Acier	Aluminium, laiton, etc.	Coquille/ pierre	Céramique	Verre
	25	18-24	9-11	25	12-17	18-24	18	18
Applications	Idéal pour façonner, lisser ou enlever la matière des matériaux particulièrement durs.							

MÈCHE EN ACIER RAPIDE

	Bois tendre	Bois dur	Stratifiés/ plastiques	Acier	Aluminium, laiton, etc.	Co- quille/ pierre	Céramique	Verre
	25	25	5-11	-	12-17	-	-	-
Applications	Utilisé pour couper le bois, le plastique, la fibre de verre, les cloisons sèches, le stratifié et les parements d'aluminium et de vinyle.							

MEULE À DÉCOUPER

	Bois tendre	Bois dur	Stratifiés/ plastiques	Acier	Aluminium, laiton, etc.	Co- quille/ pierre	Céramique	Verre
	-	-	5-11	25	25	25	25	-
Applications	Idéal pour façonner, lisser ou enlever la matière des matériaux particulièrement durs.							

PINCE DE SERRAGE

	Utilisé pour adapter une variété d'accessoires avec différentes tailles de tige à votre outil rotatif.
---	--

TAMBOUR DE PONÇAGE

	Une tige utilisée avec des bandes de ponçage.
---	---

MANDRIN À VIS

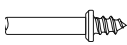
	Une tige qui se visse dans la pointe de polissage en laine et les disques.
---	--

MANDRIN

	Il s'agit d'un mandrin avec une petite vis à son extrémité qui s'utilise avec des meules à découper, des disques de ponçage, des disques de coupe, etc.
---	---

CLÉ

	Utilisé pour attacher des accessoires aux mandrins.
---	---

ENTRETIEN

NETTOYAGE ET ENTREPOSAGE

Gardez toujours les événements de l'outil rotatif propres. Si possible, empêchez tout corps étranger de pénétrer dans les événements.

Après chaque utilisation, soufflez de l'air à travers le boîtier de l'outil rotatif pour vous assurer qu'il est exempt de toutes particules de poussière qui pourraient s'accumuler. L'accumulation de particules de poussière peut entraîner une surchauffe et une panne de l'outil rotatif.

Si le boîtier de l'outil rotatif doit être nettoyé, n'utilisez pas de solvants mais uniquement un chiffon doux et humide. Ne laissez jamais aucun liquide pénétrer dans l'outil rotatif.

Ne plongez jamais aucune partie de l'outil rotatif dans un liquide.

Si le cordon d'alimentation est endommagé, il doit être remplacé par le fabricant, son agent de service ou par une personne qualifiée afin d'éviter tout danger.

Stockez toujours l'outil rotatif à l'intérieur.

ACCESSOIRES

Tous les accessoires peuvent être conservés dans le conteneur d'accessoires en plastique pour un stockage ou un transport pratique.

DÉPANNAGE

Problème	Cause possible	Solution
L'outil ne s'allume pas	Le bouton MARCHÉ/ARRÊT ne fonctionne pas	Vérifiez que le bouton engage correctement l'ensemble électronique
	Pas d'alimentation de la batterie	Pour charger la batterie avec le chargeur fourni, tournez l'outil une fois la batterie complètement chargée
	Assemblage électronique défectueux	Remplacez l'ensemble de l'assemblage électronique
Impossible de régler la vitesse	Bouton de contrôle de vitesse lâche ou assemblage électronique défectueux	Remplacez l'ensemble de l'assemblage électronique
L'arbre de l'outil rotatif ne se verrouille pas	Bouton de verrouillage de l'arbre défectueux	Si l'arbre tourne même lorsque le verrouillage de l'arbre est enfoncé, le bouton devra être remplacé
L'outil surchauffe	Les fentes de ventilation sont couvertes	Nettoyez les événements, assurez-vous qu'ils ne sont pas recouverts de poussière, de saleté, etc.
	Surutilisation ou surpression sur l'outil rotatif	Pendant l'utilisation, assurez-vous de faire une pause occasionnelle pour réduire la température (surtout en travaillant à basse vitesse). Appliquez une pression appropriée lors de l'utilisation de l'outil en fonction de sa valeur nominale

Les embouts ou la pince de serrage ne se resserrent plus/ne se desserrent plus	Flexibilité de la pince de serrage Écrou de pince de serrage usé Tige d'embouts usée	Remplacez par une nouvelle pince de serrage, un nouvel écrou de pince de serrage ou de nouveaux embouts
L'outil émet un grincement et un sifflement	Roulement défectueux ou le ventilateur est cassé.	L'ensemble de l'armature et du roulement doit être remplacé immédiatement.

GARANTIE

VOTRE PRODUIT EST GARANTI POUR UNE PÉRIODE MAXIMALE DE 12 MOIS À PARTIR DE LA DATE ORIGINALE D'ACHAT ET EST UNIQUEMENT DESTINÉ À UNE UTILISATION DANS LE CADRE DE BRICOLAGE. La garantie exclut les pièces consommables (par exemple, les roulements et les joints toriques, etc.)

GARANTIE DE REMBOURSEMENT DE 30 JOURS

Dans les 30 premiers jours suivant l'achat, vous êtes autorisé à retourner votre produit pour un remboursement complet.

DE 30 JOURS À 90 JOURS (3 MOIS)

Un appareil défectueux sera remplacé par un neuf conformément aux termes de cette garantie, en raison d'un défaut de fabrication.

DE 90 JOURS À 12 MOIS

Jusqu'à 12 mois après l'achat, nous fournirons un service en ligne rapide et efficace.



AVERTISSEMENT : Les actions suivantes entraîneront l'annulation de la garantie.

- Si l'outil a été utilisé sur une tension d'alimentation autre que celle spécifiée sur l'outil.
- Si l'outil présente des signes de dommages ou de défauts causés par ou résultant d'abus, d'accidents ou de modifications
- Non-exécution de l'entretien comme indiqué dans le manuel de l'utilisateur
- Si le produit est démonté ou altéré de quelque manière que ce soit

POUR TOUTE QUESTION, VEUILLEZ CONTACTER NOTRE CENTRE DE SERVICE À LA CLIENTÈLE :

Pour assurer la réponse la plus rapide possible, veuillez avoir le numéro de modèle et la date d'achat disponibles afin que notre représentant du service clientèle puisse répondre à toutes vos questions concernant la politique ou la procédure de garantie.

TROUSSE DE MINI OUTIL ROTATIF SANS FIL 8V

MANUEL DE L'UTILISATEUR

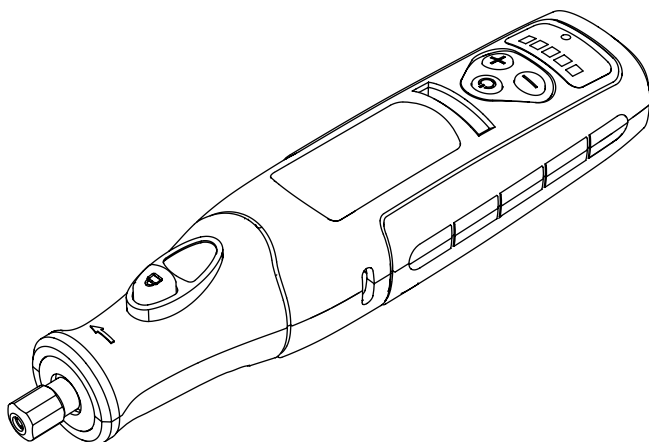

Garantie limitée de 1 an sur l'outil

Radley[®]

RADLEY TOOLS
ST. JACOBS, ONTARIO N0B 2N0
© 2021 Home Hardware Stores Limited
1-833-818-4111
Service à la clientèle/Soutien technique

1280-009

Fabriqué en Chine

**Garantie
de 1 an**

Cet article Radley[®] comporte une garantie LIMITÉE d'un (1) an contre les défauts de fabrication et de matériau(x). Voyez les guides d'utilisation pour des renseignements complets.



800626

**LIRE TOUTES LES DIRECTIVES AVANT LA PREMIÈRE UTILISATION.
CONSULTER LE MANUEL POUR TOUTS LES DÉTAILS.
GARDER HORS DE LA PORTÉE DES ENFANTS.**



**PORTER UNE
PROTECTION OCULAIRE
APPROUVÉE PAR LA CSA**



**PORTER UNE
PROTECTION
AUDITIVE**



**PORTER UN
MASQUE DE
PROTECTION**