

BENCHMARKTM MC

PERCEUSE À COUPLE ÉLEVÉ 5/8 PO



120 V 60 Hz

Garantie limitée de 5 ans sur l'outil

GARANTIE
5 ANS*
LIMITÉE



Intertek
5005389
57312-1

**LIRE TOUTES LES DIRECTIVES AVANT LA
PREMIÈRE UTILISATION.
CONSULTER LE MANUEL POUR TOUS LES DÉTAILS.
GARDER HORS DE LA PORTÉE DES ENFANTS.**



**PORTER UNE PROTECTION
OCULAIRE APPROUVÉE
PAR LA CSA**



**PORTER UNE
PROTECTION
AUDITIVE**



**PORTER UN
MASQUE DE
PROTECTION**

SPÉCIFICATIONS DU PRODUIT

PERCEUSE/MÉLANGEUR À FAIBLE VITESSE	
Nominal :	120 V, 60 Hz, CA
Ampères :	10 A
Vitesse de mandrin :	de 0 à 750 tr/min (sans charge)
Mandrin :	5/8 po à clé
Capacité de forage	Bois - 1 9/16 po/métal - 5/8 po
Poids :	3,6 kg/7,9 lb

VOUS AVEZ BESOIN D'AIDE?

Téléphonez à notre ligne sans frais de soutien à la clientèle : 1 866 349-8665
(du lundi au vendredi, de 9 h à 17 h heure normale de l'Est)

- Questions techniques
- Pièces de rechange
- Pièces manquantes de l'emballage

TABLE DES MATIÈRES

Spécifications du produit	1
Table des matières	2
Avertissements généraux de sécurité	3
Protection des yeux, des oreilles et des poumons	3
Sécurité électrique.....	3
Sécurité des outils électriques.....	3
Règles générales de sécurité.....	4
Symboles.....	8
Découvrez votre perceuse.....	9
Assemblage et fonctionnement	10
Installer la poignée auxiliaire et la poignée en D.....	10
Bouton marche avant/arrière.....	10
Installation de forets	12
Retrait des forets	12
Forage	12
Vis d'entraînement.....	13
Retrait du mandrin.....	14
Resserrer un mandrin desserré	15
Remplacement des balais de moteur à carbone.....	15
Entretien.....	16
Vue éclatée.....	17
Liste des pièces	18
Garantie	19

AVERTISSEMENTS GÉNÉRAUX DE SÉCURITÉ











AVERTISSEMENT :

Avant d'utiliser cet outil ou l'un de ses accessoires, lisez ce manuel et suivez toutes les règles de sécurité et les instructions d'utilisation. Les précautions, garanties et instructions importantes contenues dans le présent manuel ne visent pas à couvrir toutes les situations possibles. L'utilisateur doit comprendre que le bon sens et la prudence sont des facteurs qui ne peuvent être intégrés à ce produit.

Ce manuel d'instructions comprend les éléments suivants :

- Avertissements généraux de sécurité
- Description d'utilisation
- Utilisation
- Accessoires
- Règles et symboles de sécurité spécifiques
- Assemblage
- Entretien

SYMBOLE	SIGNIFICATION
  	<p>PORTEZ TOUJOURS UNE PROTECTION OCULAIRE CONFORME À LA NORME CSA Z94.3 ou À LA NORME DE SÉCURITÉ ANSI Z87.1</p> <p>Les DÉBRIS PROJÉTÉS peuvent causer des dommages oculaires permanents. Les lunettes sur ordonnance ne remplacent pas une protection oculaire adéquate.</p> <p>Les protections oculaires non conformes peuvent entraîner des blessures graves si elles se brisent lors de l'utilisation d'un outil électrique.</p>
 	<p>Utilisez une protection auditive, en particulier pendant les périodes prolongées d'utilisation de l'outil, ou si son fonctionnement est bruyant.</p>
 	<p>PORTEZ UN MASQUE ANTI-POUSSIÈRE CONÇU POUR ÊTRE EMPLOYÉ LORS DE L'UTILISATION D'UN OUTIL ÉLECTRIQUE DANS UN ENVIRONNEMENT POUSSIÉREUX.</p> <p>Les poussières créées par le ponçage mécanique, le sciage, le meulage, le forage et d'autres activités de construction peuvent contenir des produits chimiques connus pour provoquer le cancer, des anomalies congénitales ou anomalies génétiques. Ces produits chimiques comprennent :</p> <p>Plomb de peintures à base de plomb, silice cristalline de briques, ciment et autres produits de maçonnerie, arsenic et chrome de bois traité chimiquement. Le niveau de risque lié à l'exposition à ces produits chimiques varie en fonction de la fréquence à laquelle ce type de travail est effectué. Afin de réduire votre exposition à ces produits chimiques, travaillez dans un endroit bien ventilé et utilisez des équipements de sécurité approuvés, comme les masques anti-poussière spécialement conçus pour filtrer les particules microscopiques.</p>
 	<p>Pour éviter les risques électriques, d'incendie ou de dommages à l'outil, utilisez une protection de circuit appropriée.</p> <p>Cet outil est câblé à l'usine pour un fonctionnement à courant alternatif de 120 volts. Il doit être relié à un circuit de 120 V CA de 15 A protégé par un fusible ou un disjoncteur à retardement. Pour éviter tout choc ou incendie, remplacez immédiatement le cordon d'alimentation s'il est usé, coupé ou endommagé de quelque manière que ce soit.</p>

RÈGLES GÉNÉRALES DE SÉCURITÉ

⚠ AVERTISSEMENT : Veuillez lire tous les avertissements de sécurité et toutes les consignes. Le non-respect des avertissements et des consignes peut entraîner un choc électrique, un incendie ou des blessures graves.

Conservez tous les avertissements et toutes les consignes pour consultation ultérieure.

SÉCURITÉ DE L'AIRE DE TRAVAIL

Gardez l'aire de travail propre et bien éclairé. Les zones encombrées ou sombres sont une invitation aux accidents.

N'utilisez pas d'outils électriques dans des environnements explosifs, par exemple en présence de liquides, de gaz ou de poussières inflammables. Les outils électriques créent des étincelles qui peuvent enflammer la poussière ou les émanations.

Tenez les enfants et les passants à l'écart lorsque vous utilisez un outil électrique. Les distractions peuvent vous faire perdre la maîtrise de l'outil.

SÉCURITÉ ÉLECTRIQUE

Les fiches des outils électriques doivent correspondre à la prise. Ne modifiez jamais la fiche de quelque manière que ce soit. N'utilisez pas de fiches d'adaptateur avec des outils électriques mis à la terre. L'utilisation de fiches non modifiées et des prises correspondantes réduit le risque de choc électrique.

Évitez tout contact corporel avec des surfaces mises à la terre telles que les tuyaux, les radiateurs, les cuisinières et les réfrigérateurs. Il existe un risque accru de choc électrique lorsque votre corps est mis à la terre ou à la masse.

N'exposez pas les outils électriques à la pluie ou à des conditions humides. L'eau qui pénètre dans un outil électrique augmente le risque de choc électrique.

Ne faites pas d'utilisation abusive du cordon d'alimentation. N'utilisez jamais le cordon pour transporter, tirer ou débrancher l'outil électrique. Gardez le cordon à l'écart de la chaleur, de l'huile, des bords tranchants ou des pièces mobiles. Les cordons endommagés ou emmêlés augmentent le risque de choc électrique.

Lorsque vous utilisez un outil électrique à l'extérieur, utilisez une rallonge adaptée à un usage extérieur. L'utilisation d'une rallonge électrique adaptée à un usage extérieur réduit le risque de choc électrique.

Si l'utilisation d'un outil électrique dans un endroit humide est inévitable, utilisez une alimentation protégée par un disjoncteur différentiel. Utilisez une alimentation protégée par disjoncteur de fuite à la terre. L'utilisation d'un disjoncteur différentiel réduit le risque de choc électrique.

SÉCURITÉ PERSONNELLE

Restez vigilant, surveillez ce que vous faites et faites preuve de bon sens lorsque vous utilisez un outil électrique. N'utilisez pas un outil électrique lorsque vous êtes fatigué ou sous l'influence de drogues, d'alcool ou de médicaments. Un moment d'inattention lors de l'utilisation d'outils électriques peut entraîner des blessures graves.

Utilisez un équipement de protection individuelle. Portez toujours une protection oculaire. Un équipement de protection tel qu'un masque anti-poussière, des chaussures de sécurité antidérapantes, un casque ou une protection auditive utilisé dans des conditions appropriées réduira les blessures corporelles.

Évitez les démarrages involontaires. Assurez-vous que l'interrupteur est en position d'arrêt avant de le connecter à la source d'alimentation ou à la batterie, de prendre ou de transporter l'outil. Le transport d'outils électriques avec le doigt sur l'interrupteur ou la mise sous tension d'outils électriques lorsque l'interrupteur est sur la position de marche favorisent les accidents.

Retirez toute clé ou clé de réglage avant de mettre l'outil électrique en marche. Une clé ou une clé de réglage qui demeure fixée à une partie rotative de l'outil électrique peut entraîner des blessures.

Ne travaillez pas en extension. Maintenez une bonne assise et un bon équilibre. Cela permet une meilleure maîtrise de l'outil électrique en cas de situation inattendue.

Portez des vêtements appropriés. Ne portez pas de vêtements amples ou de bijoux. Gardez vos cheveux, vos vêtements et vos gants à l'écart des pièces mobiles. Les vêtements amples, les bijoux ou les cheveux longs peuvent se coincer dans les pièces mobiles.

Si des dispositifs sont fournis pour le raccordement d'installations d'extraction et de collecte de poussière, assurez-vous qu'ils sont connectés et correctement utilisés. L'utilisation d'un dépoussiéreur peut réduire les risques liés à la poussière.

UTILISATION ET ENTRETIEN DES OUTILS ÉLECTRIQUES

Ne forcez pas l'outil électrique. Utilisez le bon outil électrique pour le travail à effectuer. Un outil approprié réalisera le travail plus efficacement et de façon plus sécuritaire s'il est utilisé dans les limites pour lesquels il a été conçu.

N'utilisez pas l'outil électrique si l'interrupteur ne permet pas de le mettre en marche et de l'arrêter. Un outil électrique qui ne peut être contrôlé à l'aide de l'interrupteur est dangereux et doit être réparé.

Débranchez la fiche de la source d'alimentation ou la batterie de l'outil électrique avant d'effectuer des réglages, de changer d'accessoires ou de ranger des outils électriques. Ces mesures de sécurité préventives réduisent le risque de démarrage accidentel de l'outil électrique.

Rangez les outils électriques non utilisés hors de la portée des enfants et ne permettez pas à une personne qui n'est pas familière avec l'outil électrique ou avec les présentes instructions de l'utiliser. Les outils électriques constituent un danger entre les mains d'un utilisateur inexpérimenté.

Entretenez votre outil électrique. Vérifiez qu'aucune pièce mobile n'est mal alignée ou bloquée, qu'aucune pièce n'est brisée et assurez-vous qu'aucun autre problème ne risque d'affecter le bon fonctionnement de l'outil. S'il est endommagé, faites-le réparer avant de l'utiliser. De nombreux accidents sont causés par un entretien inadéquat des outils électriques.

Gardez les outils de coupe affûtés et propres. Les outils de coupe correctement entretenus avec des arêtes de coupe tranchantes sont moins susceptibles de se coincer et sont plus faciles à contrôler.

Utilisez l'outil électrique, les accessoires et les embouts d'outil, etc., conformément à ces instructions, en tenant compte des conditions de travail et du travail à effectuer. L'utilisation de l'outil électrique pour des opérations différentes de celles prévues pourrait entraîner une situation dangereuse.

Tenez les outils électriques par des surfaces de préhension isolées lors d'une opération où l'outil de coupe peut entrer en contact avec un câblage caché ou son propre cordon. Le contact avec un fil « sous tension » rendra les parties métalliques exposées de l'outil « sous tension » et provoquera un choc électrique

RÉPARATIONS

Faites réparer votre outil électrique par un réparateur qualifié qui n'utilise que des pièces de rechange identiques. Cela permettra de préserver la sécurité de l'outil électrique.

⚠ AVERTISSEMENT : Découvrez votre perceuse. Ne branchez pas la perceuse dans la source d'alimentation avant d'avoir lu et compris ce manuel de l'utilisateur. Prenez connaissance des utilisations et des limites de l'outil, ainsi que des dangers potentiels spécifiques qui le concernent. Respectez les présentes consignes afin de réduire les risques de choc électrique, d'incendie ou de blessures graves.



Portez toujours une protection oculaire. Tous les outils électriques peuvent projeter des objets étrangers dans vos yeux et causer des lésions oculaires permanentes. Portez TOUJOURS des lunettes de sécurité (et non des lunettes) conformes à la norme de sécurité ANSI Z87.1. Les lunettes de tous les jours n'ont que des verres résistants aux chocs. Ces lunettes NE SONT PAS des lunettes de sécurité

⚠ AVERTISSEMENT : Des lunettes ou des lunettes de protection non conformes à la norme ANSI Z87.1 peuvent provoquer des blessures graves en cas de rupture.

⚠ AVERTISSEMENT : Utilisez toujours un écran de sécurité, une protection auditive et un masque antipoussière lorsque vous percez du béton.

Ne percez pas une pièce qui est trop petite pour être fixée solidement en place.

Gardez toujours les mains à l'écart de la trajectoire du foret. Évitez les positions inconfortables des mains où un glissement soudain pourrait faire bouger votre main dans le chemin du foret.

Fixez la pièce. Utilisez des pinces ou un étau pour tenir la pièce. C'est plus sécuritaire que d'utiliser votre main et cela libère les deux mains pour utiliser l'outil.

Assurez-vous qu'il n'y a pas de clous ou d'objets étrangers dans la partie de la pièce à percer.

Retirez toujours la fiche de la source d'alimentation avant d'installer ou de retirer un foret ou un accessoire du mandrin.

N'installez ni n'utilisez de foret d'une longueur supérieure à 17,5 cm (7 po) ou qui dépasse les mâchoires du mandrin de plus de 15 cm (6 po). Ils peuvent se plier ou se briser soudainement.

Assurez-vous toujours que le mandrin est bien serré et que le foret est bien serré dans le mandrin avant de démarrer la perceuse.

Avant de débiter le travail, actionnez l'interrupteur pour vous assurer que le foret ne vacille pas ou ne vibre pas.

N'utilisez pas de couteau rotatif ou de scie-cloche à plusieurs parties, car ils peuvent se détacher ou se déséquilibrer pendant l'utilisation.

Assurez-vous que le pivot s'est complètement arrêté avant de toucher le mandrin ou d'essayer de changer le foret.

RÈGLES DE SÉCURITÉ SPÉCIFIQUES POUR MÉLANGEUR À FAIBLE VITESSE

Utilisez des poignées auxiliaires, si elles sont fournies avec l'outil. La perte de contrôle peut entraîner des blessures.

- Tenez l'outil électrique par les surfaces de prise isolées lorsque vous effectuez une opération où l'accessoire de coupe peut entrer en contact avec un câblage caché ou son propre cordon. L'accessoire de coupe qui coupe un fil « sous tension » peut rendre « sous tension » les pièces métalliques exposées de l'outil électrique et pourrait causer un choc électrique à l'utilisateur.
- Tenez les mains à l'écart des pièces rotatives.
- Ne laissez pas l'outil fonctionner. N'utilisez l'outil que lorsqu'il est bien tenu dans la main.
- Protégez votre ouïe. Portez une protection auditive personnelle appropriée pendant l'utilisation. Dans certaines conditions et durée d'utilisation, le bruit de ce produit peut contribuer à la perte d'audition.

AVERTISSEMENT : Gardez la rallonge à l'écart de l'aire de travail.

Placez le cordon de façon à ce qu'il ne se coince pas sur la pièce, les outils ou tout autre obstacle pendant que vous travaillez avec l'outil électrique.

Assurez-vous que toute rallonge utilisée avec cet outil est en bon état. Lorsque vous utilisez une rallonge, assurez-vous d'en utiliser une assez puissante pour transporter le courant que l'outil utilisera. Un cordon sous-dimensionné entraînera une chute de tension de ligne entraînant une perte d'alimentation et une surchauffe.

Le tableau de droite montre le calibre correct à utiliser en fonction de la longueur du cordon et de l'intensité nominale de la plaque signalétique. En cas de doute, utilisez le calibre le plus élevé suivant. Plus le numéro de calibre est petit, plus le cordon est puissant.

Assurez-vous que votre rallonge est correctement câblée et en bon état. Faites-la toujours réparer par un électricien qualifié avant de l'utiliser. Protégez votre rallonge contre les objets tranchants, la chaleur excessive et les zones humides ou mouillées.













Utilisez un circuit électrique séparé pour vos outils électriques. Ce circuit ne doit pas être inférieur à un fil de calibre 14 et doit être protégé par un fusible à temporisation ou un disjoncteur de 15 A.

Avant de connecter l'outil électrique à la source d'alimentation, assurez-vous que l'interrupteur est en position ARRÊT et que la source d'alimentation est la même que celle indiquée sur la plaque signalétique. Un fonctionnement à une tension inférieure endommagera le moteur.

CALIBRE MINIMAL (AWG)					
Taux d'ampérage		Longueur totale			
Plus de	Pas plus de	7,5 m (25 pi)	15 m (50 pi)	30 m (100 pi)	45m (150 pi)
0	6	18	16	16	14
6	10	18	16	14	12
10	12	16	16	14	12
12	16	14	12	Sans objet	

SYMBOLES

⚠ AVERTISSEMENT : Certains des symboles suivants peuvent apparaître sur la perceuse. Étudiez ces symboles et apprenez leur signification. Une bonne interprétation de ces symboles permettra un fonctionnement efficace et plus sûr de cet outil.

V	Volts		Courant électrique triphasé avec neutre
A	ampères		lire toute la documentation
Hz	hertz		courant continu
W	watts	n_0	Vitesse à vide
kW	Kilowatts		Courant alternatif ou continu
μF	Microfarads		Fabrication de classe II
L	Litres		Fabrication résistante aux éclaboussures
kg	Kilogrammes		Fabrication étanche
H	Heures		Mise à la terre de protection à la borne, outils de classe I
N/cm ²	Newtons par centimètre carré	.../min	Révolutions ou mouvement alternatif par minute
Pa	Newtons par centimètre carré	\emptyset	Diamètre
OPM	Oscillation par minute	0	Position d'arrêt
Min	Minutes		Flèche directionnelle
S	Secondes		Symbole d'avertissement
~ ou CA	Courant alternatif		portez une protection oculaire
3 	Courant électrique triphasé		portez une protection auditive



Intertek
5005389
57312-1

Ce symbole indique que cet outil est répertorié selon les exigences canadiennes par ETL Testing Laboratories, Inc. Conforme à la norme UL 62841-1 et 62841-2-1
Certifié CSA norme C22.2 n° 62841-1 et n° 62841-2-1

**DÉCOUVREZ VOTRE PERCEUSE/MÉLANGEUR
À FAIBLE VITESSE DE 10 A 5/8 PO BENCHMARK**

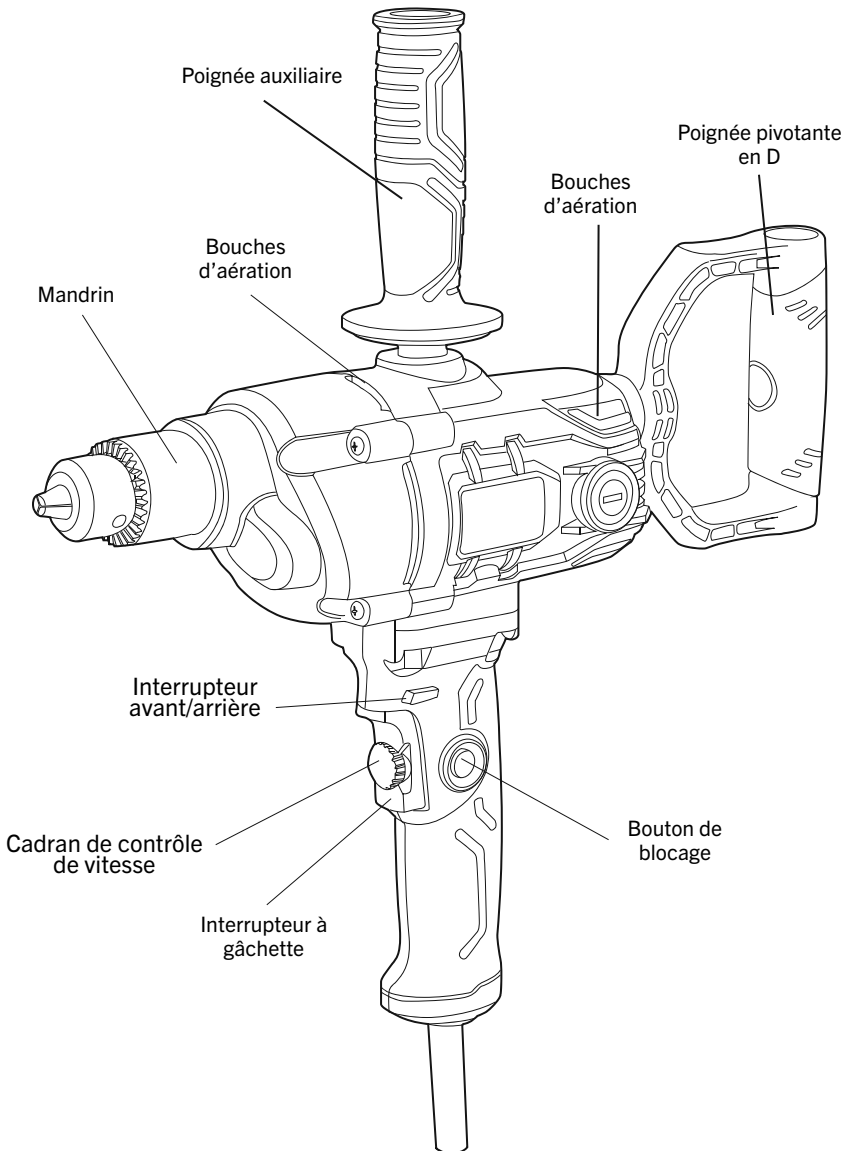

INSTALLATION DE LA POIGNÉE AUXILIAIRE ET DE LA POIGNÉE EN D

⚠ AVERTISSEMENT : La poignée auxiliaire et la poignée en D doivent être installées, car elles fourniront un contrôle supplémentaire sur la perceuse pendant les travaux de perçage lourds.

Pour installer la poignée en D (2), insérez la poignée en D (2) dans le trou situé à l'arrière de la perceuse (1), puis insérez la vis (3), insérez la clé hexagonale (4) dans la vis (3), tournez-la dans le SENS HORAIRE pour la serrer. (Fig. 1).

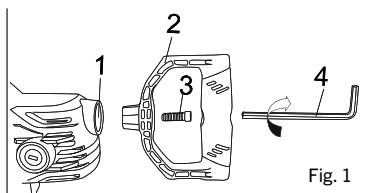

Fig. 1

Pour installer la poignée auxiliaire (1), il suffit de l'enfiler dans le SENS HORAIRE dans le trou fileté (2) dans le haut de la perceuse (Fig. 2).

REMARQUE : N'utilisez jamais une clé ou une pince pour serrer la poignée d'assistance dans la perceuse. Serrez à la main seulement.

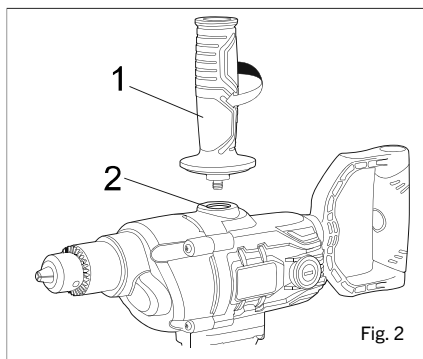

Fig. 2

BOUTON MARCHÉ AVANT/ARRIÈRE

Le bouton de marche avant/arrière (1) est monté immédiatement au-dessus de l'interrupteur à gâchette de la poignée de la perceuse (2) (Fig. 3). Pour faire tourner la perceuse dans le sens horaire pour le perçage, appuyez sur le bouton de marche avant/arrière vers la gauche. Pour faire tourner la perceuse dans le sens antihoraire, appuyez sur le bouton de marche avant/arrière vers la droite.

REMARQUES : a) Ne changez jamais la position du bouton de marche avant/arrière lorsque le mandrin tourne. b) Le détendeur ne fonctionnera PAS avec le bouton de marche avant/arrière en position de milieu ou neutre.

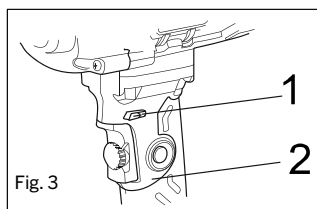

Fig. 3

GÂCHETTE ET MOLETTE À VITESSE VARIABLE

Cette perceuse est équipée d'un interrupteur à gâchette MARCHE/ARRÊT à vitesse variable avec molette de commande de vitesse

1. Pour démarrer la perceuse, appuyez doucement sur l'interrupteur à gâchette (3) (Fig. 4).

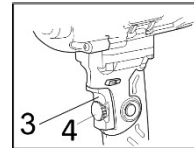

Fig. 4

REMARQUE : La perceuse tournera à sa vitesse la plus lente lorsque l'interrupteur à gâchette est légèrement enfoncé. La perceuse tournera à sa vitesse la plus rapide lorsque l'interrupteur à gâchette est complètement enfoncé.

2. Pour arrêter la perceuse, relâchez l'interrupteur à gâchette.

REMARQUE : Le perçage à vitesse lente pendant une période prolongée peut causer une surchauffe de l'interrupteur. Si la perceuse devient chaude, arrêter le perçage et laissez-la refroidir pendant au moins 15 minutes.

MOLETTE DE RÉGLAGE DE LA VITESSE

Cette fonction vous permet de pré-régler l'outil pour un régime désiré lorsque vous utilisez la fonction du bouton de verrouillage. La vitesse de l'outil est ajustée en tournant la molette de commande de vitesse (4) (Fig. 4) dans le sens horaire pour augmenter la vitesse et dans le sens antihoraire pour diminuer la vitesse. Une fois que vous avez réglé la vitesse que vous désirez, lorsque l'interrupteur est complètement enfoncé et que le bouton de verrouillage est enclenché, la vitesse de l'outil passe à la vitesse réglée depuis la molette. Pour pré-régler un régime désiré, appuyez complètement sur la détente et enclenchez le bouton de verrouillage. Maintenez une prise ferme sur la perceuse en marche d'une main et utilisez votre main libre pour faire tourner la molette de « commande de vitesse » dans le sens horaire ou antihoraire jusqu'à ce que la vitesse de perçage désirée soit atteinte. Appuyez ensuite sur l'interrupteur et relâchez-le pour désengager la fonction de verrouillage. Une fois que vous avez tourné la molette à la vitesse de perçage désirée, lorsque vous démarrez la perceuse et engagez le bouton de verrouillage de la détente, la perceuse passera à la vitesse que vous réglez avec la molette de commande de vitesse.

BOUTON DE VERROUILLAGE

Le bouton de verrouillage est disponible pour maintenir l'interrupteur MARCHE/ARRÊT en position MARCHE pendant un fonctionnement prolongé de la perceuse. Pour verrouiller l'interrupteur MARCHE/ARRÊT en position MARCHE :

1. Appuyez sur l'interrupteur (3) (Fig. 5). 2. Tout en appuyant sur l'interrupteur, appuyez sur le bouton de verrouillage (4) dans la poignée de la perceuse (2).
3. Tout en maintenant enfoncé le bouton de verrouillage dans la poignée de la perceuse, relâchez l'interrupteur. La perceuse continuera de fonctionner.
4. Pour éteindre la perceuse pendant que le bouton de verrouillage maintient l'interrupteur à gâchette en position de marche, appuyez puis relâchez la gâchette.

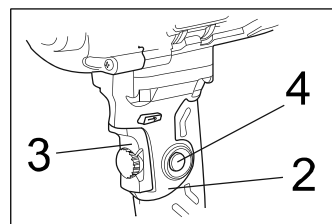

Fig. 5

INSTALLATION DE FORETS

⚠ AVERTISSEMENT : Ne tenez jamais le corps du mandrin d'une main et utilisez la puissance de forage pour faire tourner le corps de la perceuse afin de desserrer ou de serrer des embouts. Cela pourrait entraîner des blessures graves.

1. Débranchez la fiche de la perceuse de la source d'alimentation.
2. Tournez le collier du mandrin (1) pour ouvrir ou fermer les mâchoires (2) à un point où l'ouverture est légèrement plus grande que la taille de foret que vous avez l'intention d'utiliser (Fig. 6).
3. Insérez le foret dans le mandrin sur toute la longueur des mâchoires. Levez légèrement l'avant de votre perceuse pour éviter que le foret ne tombe des mâchoires du mandrin.
4. Insérez la clé du mandrin (3) dans l'un des trois trous du corps du mandrin. Tournez la clé du mandrin dans le sens horaire jusqu'à ce que le foret soit maintenu fermement en place par les mâchoires du mandrin. **REMARQUE :** N'utilisez pas de clé à fourche sur le mandrin. Vous pouvez endommager la clé ou le mandrin.

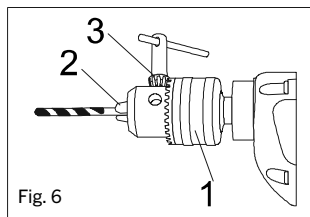

Fig. 6

⚠ AVERTISSEMENT : N'insérez pas le foret dans le mandrin et serrez comme illustré à la fig. 7. Le foret DOIT être inséré correctement avec les trois mâchoires du mandrin tenant le foret centré dans le mandrin. Si vous n'insérez pas correctement le foret, le foret pourrait être projeté du mandrin, ce qui pourrait causer des blessures graves ou endommager le mandrin.

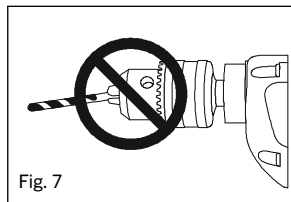

Fig. 7

RETRAIT DES FORETS

1. Débranchez la fiche de la perceuse de la source d'alimentation.
2. Insérez la clé du mandrin dans l'un des trois trous du corps du mandrin. Tournez la clé du mandrin dans le sens antihoraire jusqu'à ce que les mâchoires du mandrin libèrent le foret. **REMARQUE :** N'utilisez pas de clé à fourche sur le mandrin, sans quoi vous pourriez endommager la clé ou le mandrin.
3. Retirez le foret.

⚠ AVERTISSEMENT : Avez-vous lu « **AVERTISSEMENTS GÉNÉRAUX DE SÉCURITÉ** », « **AVERTISSEMENTS DE SÉCURITÉ DE L'OUTIL ÉLECTRIQUE** », « **RÈGLES DE SÉCURITÉ SPÉCIFIQUES** », « **SÉCURITÉ DES RALLONGES** » et « **SYMBOLES** » aux pages 3, 4, 5, 6, 7, 8 et 9 de ce manuel de l'utilisateur? Si ce n'est pas le cas, veuillez le faire maintenant avant d'utiliser cette perceuse. Votre sécurité en dépend!

Chaque fois que vous utilisez la perceuse, vous devez vérifier ce qui suit :

1. Le mandrin est serré.
2. La pièce est bien fixée.
3. Des lunettes de sécurité sont portées.

Le non-respect de ces règles de sécurité peut augmenter considérablement les risques de blessures.

PERÇAGE

Lorsque vous percez sur des surfaces dures et lisses comme le métal, utilisez un pointeau pour marquer l'emplacement du trou désiré. Ceci empêchera le foret de glisser hors du centre pendant que le trou est commencé. La pièce à percer doit être fixée dans un étau ou avec des pinces pour l'empêcher de tourner pendant que le foret tourne (Fig. 8).

1. Vérifiez le foret pour vous assurer qu'il est bien verrouillé dans le mandrin de la perceuse et que le bouton de marche avant/arrière est en position avant.
2. Tenez fermement la perceuse avec les deux mains. Utilisez votre main gauche pour saisir la poignée principale et la détente ainsi que votre main droite pour saisir la poignée auxiliaire (Fig. 8). Si la poignée auxiliaire ne peut pas être utilisée en raison d'un espace inadéquat, utilisez votre main droite pour saisir la poignée pivotante en D (Fig. 9).
3. Tout en maintenant fermement la perceuse, placez la pointe du foret à l'endroit à percer. Appuyez sur la détente pour démarrer la perceuse.

REMARQUE : Utilisez toujours une vitesse de plus élevée lorsque vous percez de petits trous. Utilisez une vitesse de perceuse plus lente lorsque vous percez de grands trous.

4. Déplacez le foret dans la pièce en appliquant seulement assez de pression pour maintenir la coupe du foret. Ne forcez pas le foret et n'appliquez pas de pression latérale pour allonger le trou.

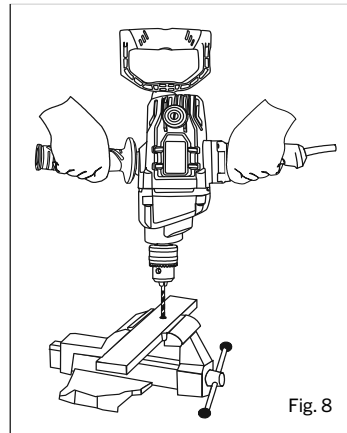

Fig. 8

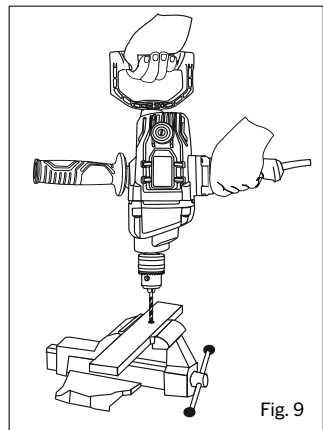

Fig. 9

⚠ AVERTISSEMENT : Soyez toujours prêt en cas de coincement de l'outil ou de défonçage du matériau. Lorsque ces situations se produisent, le foret a tendance à saisir la pièce. Cette action donnera un coup de rebond à la perceuse opposée à la direction de la rotation du foret et pourrait causer une perte de contrôle lors de la rupture du matériau

lorsque vous terminez le perçage du trou. Si vous n'êtes pas prêt, cette perte de contrôle peut entraîner des blessures graves.

Lorsque vous percez des métaux, utilisez une huile légère sur le foret pour l'empêcher de surchauffer. L'huile prolongera la durée de vie du foret et améliorera l'action de coupe de la perceuse. Si le foret se bloque dans la pièce ou si la perceuse se bloque, relâchez immédiatement la détente. Retirez la mèche de la pièce et déterminez la raison du blocage.

VISSAGE

Lors du vissage, il faut prendre soin d'utiliser l'embout qui s'adapte correctement à la vis utilisée. Assurez-vous d'utiliser la plus grande taille d'embout qui s'insère correctement dans la tête de la vis.

1. Sélectionnez l'embout de tournevis correcte pour la vis utilisée.
2. Fixez l'embout de tournevis dans le mandrin en vous assurant que les plats de l'embout sont saisis par les mâchoires du mandrin.

REMARQUES :

- a) Si le matériau est particulièrement mou ou poreux, faites fonctionner la perceuse à des vitesses plus lentes pour éviter de trop enfoncer la vis.
- b) Tenez fermement la perceuse avec les deux mains tout en vissant pour éviter la perte de contrôle.

RETRAIT DU MANDRIN

Le mandrin doit être retiré afin d'utiliser certains accessoires. Pour retirer le mandrin :

1. Débranchez la fiche de la perceuse de la source d'alimentation.
2. Insérez une clé hexagonale de 5/16 po ou plus (1) dans le mandrin (2) et serrez solidement les mâchoires du mandrin. Assurez-vous que chacune des trois mâchoires du mandrin (3) est assise sur les surfaces plates de la clé hexagonale (Fig. 10).
3. Tapez fortement sur la clé hexagonale avec un maillet (4) dans le SENS HORAIRE. Cette action desserrera la vis dans le mandrin pour faciliter le retrait.
4. Ouvrez les mâchoires du mandrin et retirez la clé hexagonale.
5. Ouvrez les mâchoires du mandrin le plus loin possible. 6. Retirez la vis du mandrin à l'aide d'un tournevis n° 2 (Fig. 11).

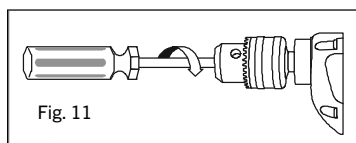
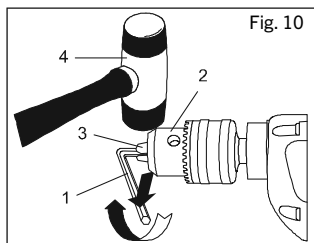

REMARQUE : Tournez la vis dans le SENS HORAIRE pour l'enlever. Cette vis comporte un filetage à gauche.

7. Insérez la clé hexagonale dans le mandrin et serrez solidement les mâchoires du mandrin (Fig. 12). Appuyez fortement sur la clé hexagonale à l'aide d'un maillet dans le SENS ANTIHORAIRE. Ceci desserrera le mandrin sur l'arbre. Le mandrin peut maintenant être dévissé et retiré de l'arbre à la main.

RESSERRER UN MANDRIN DESSERRÉ

Après avoir installé le mandrin une fois qu'il a été enlevé, le mandrin peut se desserrer sur l'arbre et vaciller. De plus, la vis du mandrin peut se desserrer, ce qui entraîne le blocage des mâchoires du mandrin et les empêche de se fermer. Pour serrer le mandrin, procédez comme suit :

1. Insérez la clé hexagonale dans le mandrin et serrez solidement le mandrin.
2. Tapez fortement sur la clé hexagonale à l'aide d'un maillet dans le SENS HORAIRE (Fig. 12). Cette action va serrer le mandrin sur l'arbre.
3. Ouvrez les mâchoires du mandrin et retirez la clé hexagonale.
4. Retirez la vis du mandrin à l'aide d'un tournevis  n° 2.

REMARQUE : Tournez la vis dans le sens ANTIHORAIRE pour la serrer. Cette vis comporte un filetage à gauche.

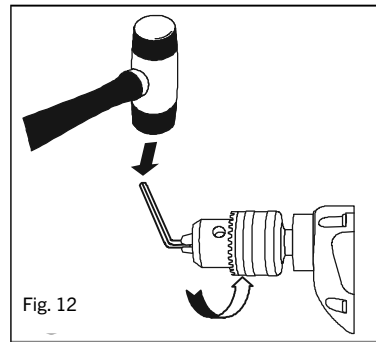

REPLACEMENT DES BALAIS DE CARBONE DU MOTEUR

Les brosses de carbone du moteur s'useront et il faudra les remplacer. Les intervalles de temps entre les remplacements varieront selon l'environnement de travail et les heures d'utilisation. Il est recommandé de vérifier les balais après chaque 10 heures d'utilisation. Lorsque la longueur du balai de carbone atteint 6,35 mm (1/4 po), les balais doivent être remplacés.

⚠ AVERTISSEMENT : Débranchez l'outil de la source d'alimentation.

1. Utilisez un tournevis à fente de 5 mm (3/16 po) et retirez un capuchon de balai (1) (fig. 13). Tournez le capuchon de balai dans le sens antihoraire pour le retirer du boîtier du moteur.
2. Tirez le ressort et le balai (2) du porte-balai (3) dans le boîtier du moteur (4).
3. Insérez le nouveau ressort et le balai dans le boîtier du moteur.
4. Comprimez le ressort dans le porte-brosse et enfitez le capuchon de balai dans le boîtier du moteur.

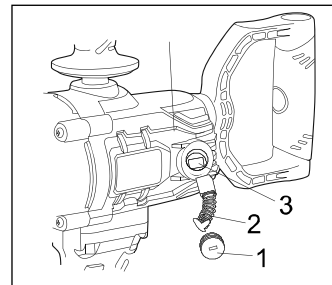

REMARQUE : Assurez-vous que les filets du capuchon de balai ne sont pas faussés. Ne serrez pas excessivement.

5. Répétez les étapes 1 à 4 pour remplacer le deuxième balai de carbone situé de l'autre côté du boîtier du moteur.

ENTRETIEN GÉNÉRAL

 **AVERTISSEMENT :** Utilisez uniquement des pièces de rechange identiques lorsque vous effectuez des réparations. L'utilisation de toute autre pièce pourrait entraîner des dangers ou causer des dommages.

N'UTILISEZ PAS de solvants pour le nettoyage des pièces en plastique. Le plastique est susceptible d'être endommagé par divers types de solvants commerciaux et l'utilisation de ceux-ci pourrait entraîner des dommages. Utilisez un chiffon propre pour enlever la saleté, la poussière, l'huile, la graisse, etc.

 **AVERTISSEMENT :** Ne laissez pas le fluide hydraulique de frein, l'essence, les produits à base de pétrole, les huiles pénétrantes, etc. entrer en contact avec les pièces en plastique. Ils contiennent des produits chimiques qui peuvent endommager, affaiblir ou détruire le plastique.

N'UTILISEZ PAS ABUSIVEMENT les outils électriques. L'usage abusif peut endommager l'outil et la pièce de travail.

 **AVERTISSEMENT :** N'ESSAYEZ PAS de modifier des outils ou de créer des accessoires. Ces altérations ou modifications constituent des utilisations abusives et pourraient entraîner des situations dangereuses pouvant causer des blessures graves. Cela annulera également la garantie.

LUBRIFICATION

Tous les roulements de cet outil sont lubrifiés avec une quantité de lubrifiant de grande qualité suffisante pour toute la durée de vie de l'appareil dans des conditions normales. Par conséquent, aucune lubrification supplémentaire n'est nécessaire.

VUE ÉCLATÉE

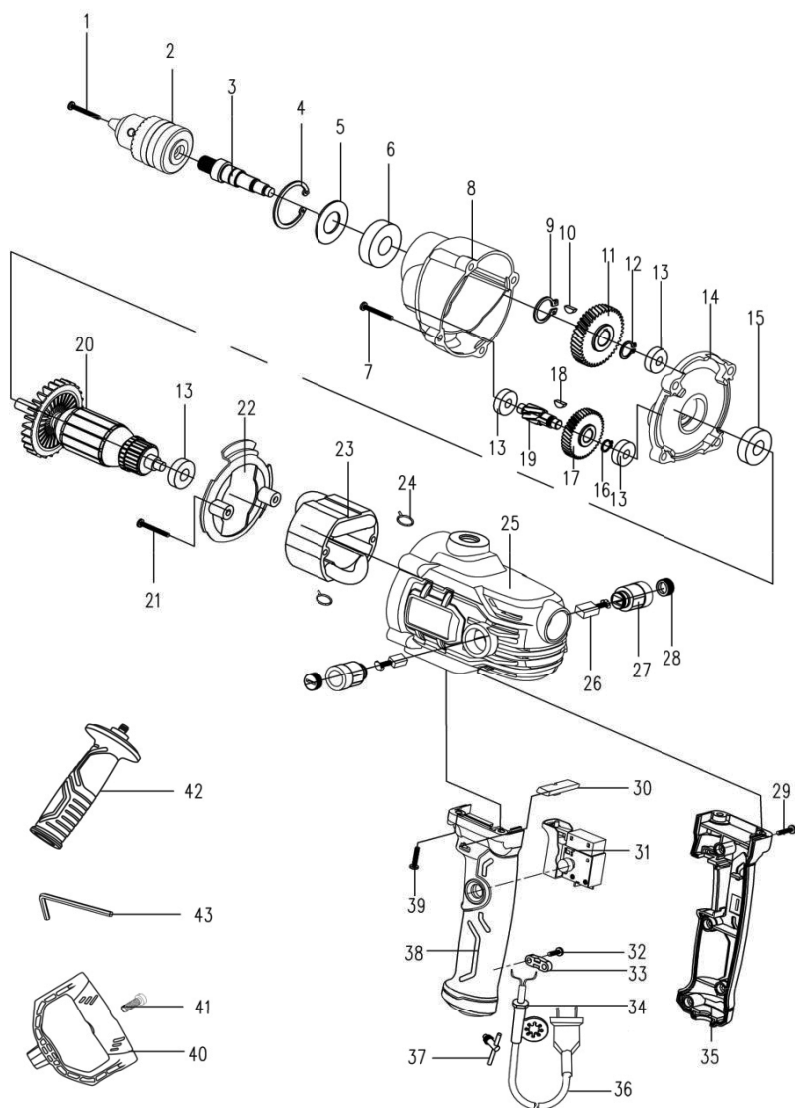

LISTE DES PIÈCES

⚠ AVERTISSEMENT : Lors de la réparation, n'utilisez que des pièces de rechange d'origine. L'utilisation de toute autre pièce peut créer un danger pour la sécurité ou endommager la perceuse. Toute tentative de réparation ou de remplacement de pièces électriques sur cette soudeuse peut créer un danger pour la sécurité à moins que les réparations ne soient effectuées par un technicien qualifié. Pour obtenir davantage de renseignements, veuillez appeler la ligne d'aide téléphonique sans frais, au 1 866 349-8665 — du lundi au vendredi, de 9 h à 17 h HNE.

Commandez toujours en utilisant le numéro de clé.

N° de clé	N° de pièce	Nom de la pièce	Quantité
1	1240-900-001	Vis M6X25 (gauche)	1
2	1240-900-002	Mandrin	1
3	1240-900-003	Axe	1
4	1240-900-004	Circlip pour trou 40	1
5	1240-900-005	Anneau antipoussière	1
6	1240-900-006	Roulement à billes 6203	1
7	1240-900-007	Vis ST5X35	4
8	1240-900-008	Boîtier d'engrenage	1
9	1240-900-009	Circlip pour vitesse 17	1
10	1240-900-010	Clé 4X5X13	1
11	1240-900-011	Grande vitesse	1
12	1240-900-012	Circlip pour vitesse 14	1
13	1240-900-013	Roulement à billes 608	4
14	1240-900-014	Couvercle de boîte d'engrenage	1
15	1240-900-015	Roulement à billes 6200	1
16	1240-900-016	Collerette d'arbre 10	2
17	1240-900-017	Vitesse moyenne	1
18	1240-900-018	Clé 3X3,7X13	1
19	1240-900-019	Changement de vitesse	1
20	1240-900-020	Armature	1
21	1240-900-021	Vis ST5X60	2
22	1240-900-022	Dispositif de ventilation	1
23	1240-900-023	Stator	1
24	1240-900-024	Dispositif de tire	2
25	1240-900-025	Boîtier	1
26	1240-900-026	Balai en carbone	2
27	1240-900-027	Porte-balai	2
28	1240-900-028	Capuchon de balai	2
29	1240-900-029	Vis ST4X16	4
30	1240-900-030	Plaque de détente	1

N° de clé	N° de pièce	Nom de la pièce	Quantité
31	1240-900-031	Interrupteur	1
32	1240-900-032	Vis ST4X14	1
33	1240-900-033	Dispositif de retenue du cordon	1
34	1240-900-034	Manchon de cordon	1
35	1240-900-035	Poignée droite	1
36	1240-900-036	Cordon d'alimentation	1
37	1240-900-037	Clé de mandrin	1
38	1240-900-038	Poignée gauche	1
39	1240-900-039	Vis ST5X18	4
40	1240-900-040	Poignée arrière	1
41	1240-900-041	Vis M8X25	1
42	1240-900-042	Poignée latérale	1
43	1240-900-043	Clé hexagonale intérieure M6X120	1

GARANTIE

PERCEUSE/MÉLANGEUR À FAIBLE VITESSE DE 10 A 5/8 PO

Si cet outil Benchmark s'avère défectueux en raison d'un défaut de matériau ou de fabrication dans les cinq ans suivant la date d'achat, retournez-le à n'importe quel magasin Home Hardware avec le reçu de vente original pour un échange. Garantie de trois ans pour la batterie et le chargeur. Cette garantie n'inclut pas les pièces non réutilisables, notamment les lames, les balais, les courroies et les ampoules.

Cette garantie couvre uniquement les défauts de matériau ou de fabrication. Elle ne couvre pas l'usure normale, les défaillances dues à un usage abusif ou à une mauvaise utilisation, ni les défauts causés par la négligence ou une manipulation accidentelle. La garantie ne s'applique pas si ce produit Benchmark est utilisé à des fins commerciales ou locatives.

PERCEUSE À COUPLE ÉLEVÉ 5/8 PO



120 V 60 Hz

Garantie limitée de 5 ans sur l'outil

BENCHMARKTM_{MC}

BENCHMARK TOOLS CANADA

ST. JACOBS, ONTARIO N0B 2N0

© 03/2021 Home Hardware Stores Limited

SERVICE À LA CLIENTÈLE/SOUTIEN TECHNIQUE

1-866-349-8665

1240-900

Fabriqué en Chine



* Cet article Benchmark^{MC} comporte une garantie LIMITÉE de cinq (5) ans contre les défauts de fabrication et de matériau(x). Le chargeur et les batteries comportent une garantie LIMITÉE de trois (3) ans. Voyez les guides d'utilisation pour des renseignements complets.



Intertek

5005389

57312-1

**LIRE TOUTES LES DIRECTIVES AVANT LA
PREMIÈRE UTILISATION.**

**CONSULTER LE MANUEL POUR TOUS LES DÉTAILS.
GARDER HORS DE LA PORTÉE DES ENFANTS.**



**PORTER UNE PROTECTION
OCULAIRE APPROUVÉE
PAR LA CSA**



**PORTER UNE
PROTECTION
AUDITIVE**



**PORTER UN
MASQUE DE
PROTECTION**