

Radley®

Perceuse sans fil

2 Vitesses
variables

20V
maximum*

Garantie limitée de 3 ans (pour l'outil)
et garantie limitée de 2 ans
(pour la batterie et le chargeur).

Chargement rapide
en < 60 minutes

Guide
d'utilisation



JD6322

LIRE TOUTES LES DIRECTIVES AVANT L'UTILISATION.
CONSERVER LES PRÉSENTES INSTRUCTIONS POUR RÉFÉRENCE FUTURE.
TENIR HORS DE PORTÉE DES ENFANTS.

* La tension maximale initiale de la batterie (mesurée sans charge de travail)
est de 20 volts. La tension normale est de 18 volts.



PORTER DES LUNETTES
DE PROTECTION
APPROUVÉES PAR LA CSA



PORTER UNE
PROTECTION
AUDITIVE



PORTER UNE
PROTECTION
DU VISAGE

SPÉCIFICATIONS DU PRODUIT

PERCEUSE SANS FIL 20 V MAXIMUM	
Mandrin à vitesses variables	0 à 400 tr/min / 0 à 1 400 tr/min (sans charge)
Réglages d'embrayage	Modes de perçage 19 + 1
Mandrin sans clé	Manchon unique de 3/8 po
Capacité de perçage maximale	1/4 po dans le métal, 3/4 po dans le bois
Poids	2 lb, 16 oz (1,352 kg)

BATTERIE ET CHARGEUR	
Batterie	Lithium-ion de 20 V maximum (la tension maximale lorsque chargée, mesurée sans charge, est de 20 V avec une valeur nominale de 18 V), 1,5 Ah
Chargeur	Environ 1 heure, classe 2
Batterie de rechange	5350-547
Chargeur de rechange	DL125418

Besoin d'aide?

Appelez-nous sur notre ligne d'assistance à la clientèle sans frais : 1 866 349-8665 (du lundi au vendredi, de 9 h à 17 h, heure de l'Est)

- Questions techniques
- Pièces de rechange
- Pièces manquantes dans la trousse



TABLE DES MATIÈRES

Spécifications du produit	1
Table des matières	2
Avertissements de sécurité généraux	3
Protection des yeux, des oreilles et des poumons	3
Sécurité électrique	4
Sécurité relative aux outils électriques	4-6
Sécurité relative à la zone de travail.....	4
Sécurité personnelle	5
Utilisation et entretien de l'outil électrique	5-6
Utilisation et entretien de l'outil à batterie	6
Entretien	6
Règles de sécurité particulières	7-8
Sécurité relative à la batterie et au chargeur	8-9
Recyclage du bloc-batterie	9
Symboles	10
Connaître votre perceuse sans fil	11
Assemblage et fonctionnement.....	12-18
Chargement du bloc-batterie	12
Installation d'une batterie dans la perceuse	13
Réglage du couple	13
Interrupteur de marche avant/arrière	14
Gâchette à vitesse variable	14
Lampe de travail à DEL	14
Commutateur de boîte de vitesses à 2 vitesses	14
Installation des mèches	15
Retrait des mèches	15
Perçage	16
Vissage	17
Retrait du mandrin	17
Resserrage d'un mandrin lâche.....	18
Entretien	18-19
Rendement de la batterie	19
Entretien de la batterie	19
Retrait du bloc-batterie et préparation en vue du recyclage	19
Vue éclatée	20
Liste des pièces	21
Garantie	22



MISES EN GARDE DE SÉCURITÉ GÉNÉRALES

MISE EN GARDE : Avant d'utiliser cet outil ou l'un de ses accessoires, lire ce guide et suivre toutes les règles de sécurité et les instructions d'utilisation. Les précautions, consignes de sécurité et instructions importantes figurant dans le présent guide n'ont pas pour objectif de présenter toutes les situations possibles. Il faut comprendre que le bon sens et la prudence sont des facteurs qu'il n'est pas possible d'intégrer au produit.

Ce manuel d'instruction comprend les éléments suivants :

- Mises en garde de sécurité générales
- Règles de sécurité particulières et symboles
- Description fonctionnelle
- Assemblage
- Utilisation
- Entretien
- Accessoires

PROTECTION DES YEUX, DES OREILLES ET DES POUMONS



**PORTER DES LUNETTES
DE PROTECTION
HOMOLOGUÉES CSA**



**PORTER DES
PROTECTEURS
AUDITIFS**



**PORTER UN
MASQUE
PROTECTEUR**

PORTEZ TOUJOURS DES LUNETTES DE PROTECTION CONFORMES AUX EXIGENCES DE LA CSA OU AUX NORMES DE SÉCURITÉ DE L'ANSI Z87.1.

LES DÉBRIS VOLANTS peuvent causer des dommages permanents aux yeux. Des lunettes d'ordonnance NE CONSTITUENT pas une option de rechange adéquate pour la protection des yeux. **MISE EN GARDE :** Des lunettes non conformes peuvent causer des blessures graves en cas de bris pendant le fonctionnement d'un outil électrique.

PORTEZ TOUJOURS DES PROTECTEURS AUDITIFS



MISE EN GARDE : Utiliser une protection auditive, surtout lors de longues périodes de fonctionnement de l'outil, ou si le fonctionnement est particulièrement bruyant.

PORTEZ UN MASQUE ANTIPOUSSIÈRE CONÇU POUR L'UTILISATION D'UN OUTIL ÉLECTRIQUE DANS UN ENVIRONNEMENT POUSSIÉREUX



MISE EN GARDE : La poussière créée par le ponçage, le sciage, le concassage, le perçage et toute autre activité de construction mécanique peut contenir des produits chimiques réputés pour causer le cancer, des anomalies congénitales ou d'autres anomalies génétiques. Parmi ces produits chimiques, on compte : Le plomb des peintures à base de plomb; la silice cristalline provenant des briques, du ciment et d'autres produits de maçonnerie; l'arsenic et le chrome provenant du bois chimiquement traité. Le niveau de risque associé à l'exposition à ces produits chimiques varie selon la fréquence de l'exécution de ce type de travail. Pour réduire l'exposition à ces produits chimiques, travailler dans un endroit bien ventilé et utiliser l'équipement de sécurité approuvé, comme un masque antipoussière conçu spécifiquement pour filtrer les particules microscopiques.

SÉCURITÉ ÉLECTRIQUE



MISE EN GARDE : Pour éviter les risques électriques, d'incendie ou de dommages à l'outil, il faut utiliser un équipement de protection de circuit approprié.



MISE EN GARDE : Les bouches de ventilation des batteries et des chargeurs doivent toujours être dégagées pour permettre la libre circulation de l'air frais à des fins de refroidissement. Des bouches de ventilation bloquées, obstruées ou couvertes peuvent entraîner la surchauffe de la batterie ou du chargeur. La surchauffe peut causer des dommages à l'outil ou provoquer un incendie, ce qui peut entraîner des blessures graves.

SÉCURITÉ RELATIVE AUX OUTILS ÉLECTRIQUES

SÉCURITÉ RELATIVE À LA ZONE DE TRAVAIL

Garder la zone de travail propre et bien éclairée. Ne pas utiliser d'outils électriques en présence de liquides, de gaz ou de poussières inflammables. Les outils électriques produisent des étincelles qui peuvent enflammer la poussière ou les vapeurs. **Garder les enfants et toute autre personne à l'écart lors de l'utilisation d'un outil électrique.** Les distractions peuvent causer une perte de contrôle.

Les fiches des outils électriques doivent correspondre à la prise. Ne jamais modifier la fiche de quelque manière que ce soit. N'utiliser aucun adaptateur de fiche avec les outils électriques dotés d'une mise à la terre. L'emploi de fiches non modifiées et de prises correspondantes permet de réduire le risque de décharges électriques.

Éviter le contact corporel avec les surfaces mises à la terre ou à la masse comme les tuyaux, les radiateurs, les cuisinières et les réfrigérateurs. Il y a un risque accru d'électrocution si votre corps est mis à la terre ou à la masse.

Ne pas exposer les outils électriques à la pluie ou à des conditions humides. L'infiltration d'eau dans un outil électrique accroît le risque de décharge électrique.

Ne jamais utiliser le cordon pour transporter, déplacer ou débrancher un outil électrique. Garder le cordon à l'écart de la chaleur, de l'huile, des arêtes vives et des pièces mobiles. Ne pas utiliser un cordon endommagé ou emmêlé.

Lors de l'utilisation d'un outil électrique à l'extérieur, utiliser une rallonge conçue pour un usage à l'extérieur. Si l'utilisation d'un outil électrique dans un endroit humide est inévitable, utiliser une alimentation dotée d'un disjoncteur différentiel de fuite à la terre (DDFT). L'emploi d'un disjoncteur de fuite à la terre diminue le risque de décharges électriques.

SÉCURITÉ PERSONNELLE

Demeurer alerte, porter une attention particulière à ce que vous faites et faire preuve de bon sens lors de l'utilisation d'un outil électrique. Ne pas utiliser d'outil électrique en cas de fatigue ou de facultés affaiblies par la drogue, l'alcool ou des médicaments. Lorsqu'un outil électrique est utilisé, un moment d'inattention peut entraîner une blessure grave.

Utiliser de l'équipement de protection individuelle. Toujours porter des lunettes de protection. De l'équipement de protection, comme un masque antipoussière, des chaussures de sécurité antidérapantes, un casque de chantier ou une protection auditive, lorsqu'utilisé de façon appropriée en fonction des conditions environnantes, réduit les risques de blessures corporelles.

S'assurer que l'interrupteur est en position d'arrêt avant de raccorder l'appareil à une source d'alimentation et/ou à un bloc-batterie, avant de le saisir et avant de le transporter. S'assurer que l'interrupteur est en position d'arrêt avant de raccorder l'appareil à une source d'alimentation et/ou à un bloc-batterie, avant de le saisir et avant de le transporter. Transporter des outils électriques avec un doigt sur l'interrupteur ou mettre sous tension des outils électriques dont l'interrupteur est allumé est propice aux accidents.

Retirer toute clé de réglage ou autre clé avant de mettre l'outil électrique sous tension.

Éviter tout état de déséquilibre. Garder les pieds bien ancrés et maintenir son équilibre en tout temps. L'utilisateur possède ainsi un meilleur contrôle de l'outil électrique dans des situations imprévues.

Ne pas porter de vêtements amples ou de bijoux. Tenir ses cheveux, ses vêtements et ses gants à l'écart des pièces en mouvement. Les vêtements amples, les bijoux ou les cheveux longs peuvent se coincer dans les pièces en mouvement.

Si des dispositifs sont fournis pour le raccordement à des équipements de collecte et d'évacuation de poussière, s'assurer que ceux-ci sont branchés et utilisés correctement. L'utilisation d'un dispositif pour ramasser la poussière peut réduire les risques liés à celle-ci.

UTILISATION ET ENTRETIEN DE L'OUTIL ÉLECTRIQUE

Ne pas forcer l'outil électrique. Utiliser l'outil électrique approprié selon la tâche à effectuer. L'outil électrique approprié accomplira la tâche d'une manière plus efficace et plus sécuritaire lorsqu'il est utilisé à la vitesse pour laquelle il a été conçu.

Ne pas utiliser l'outil électrique si l'interrupteur ne permet pas d'allumer ou d'éteindre l'appareil. Tout outil électrique ne pouvant être contrôlé à l'aide de l'interrupteur représente un danger et doit être réparé.

Débrancher la fiche de la prise électrique et/ou le bloc-batterie de l'outil électrique avant d'effectuer tout ajustement, de changer les accessoires ou de ranger l'outil électrique. Ces mesures de sécurité préventives réduisent le risque de démarrer accidentellement l'outil électrique.

Lorsqu'il n'est pas utilisé, ranger l'outil électrique hors de la portée des enfants et ne permettre à aucune personne ne connaissant pas l'outil électrique ou les présentes instructions de l'utiliser. Les outils électriques représentent un danger lorsqu'ils se trouvent entre les mains d'utilisateurs non formés.

Entretien des outils électriques. Se montrer attentif à tout défaut d'alignement ou blocage des pièces en mouvement, à tout bris de pièce et à tout autre problème pouvant affecter le bon fonctionnement de l'outil électrique. S'il est endommagé, faire réparer l'outil électrique avant de l'utiliser. Plusieurs accidents sont causés par des outils électriques mal entretenus.

Garder les outils de coupe aiguisés et propres. Les outils de coupe correctement entretenus avec arêtes de coupe très tranchantes sont moins susceptibles au gauchissement et sont plus faciles à manipuler.

Utiliser l'outil électrique, les accessoires et les embouts, etc. conformément à ces instructions, en tenant compte des conditions de travail et de la nature du travail à accomplir. L'utilisation de l'outil électrique pour des opérations autres que celles pour lesquelles il est conçu pourrait entraîner une situation dangereuse.

Tenir l'outil électrique par les surfaces de saisie isolées lors d'une opération où la lame pourrait entrer en contact avec des fils dissimulés ou avec son propre cordon. Un contact avec un fil sous tension mettra sous tension les pièces métalliques exposées de l'outil et pourrait causer une décharge électrique à l'utilisateur.

UTILISATION ET ENTRETIEN DE L'OUTIL À BATTERIE

Ne recharger l'outil qu'avec le chargeur indiqué par le fabricant. Un chargeur convenant à un type de bloc-batterie peut entraîner un risque d'incendie s'il est utilisé avec un autre bloc-batterie.

N'utiliser l'outil électrique qu'avec le bloc-batterie conçu spécifiquement à cet effet. L'utilisation de tout autre bloc-batterie peut entraîner un risque de blessure et d'incendie.

Lorsque le bloc-batterie n'est pas utilisé, le tenir à l'écart de tout autre objet métallique, comme des trombones, des pièces de monnaie, des clés, des clous, des vis ou tout autre petit objet métallique pouvant créer une connexion entre une borne et une autre. Le court-circuitage des bornes de batterie peut entraîner des brûlures ou un incendie.

Dans des conditions abusives, du liquide peut être éjecté de la batterie. Éviter tout contact. Si un contact accidentel se produit, rincer la région touchée avec de l'eau. Si du liquide entre en contact avec les yeux, rincer à grande eau et consulter un médecin. Le liquide éjecté de la batterie peut causer de l'irritation ou des brûlures.

SERVICE

Faire entretenir votre outil électrique par un réparateur qualifié en n'utilisant que des pièces de remplacement identiques. De cette manière, l'outil électrique demeure sécuritaire.

! RÈGLES DE SÉCURITÉ PARTICULIÈRES

MISE EN GARDE : Connaître votre perceuse sans fil. Ne pas brancher le chargeur et ne pas installer la batterie dans l'outil avant d'avoir lu et compris ce guide d'utilisation. Apprendre les applications et les limitations de l'outil, ainsi que les dangers potentiels qui lui sont reliés. Le respect de cette règle permettra de réduire les risques de décharge électrique, d'incendie ou de blessures graves.



PORTER DES LUNETTES DE PROTECTION HOMOLOGUÉES CSA

Toujours porter des lunettes de protection. Tout outil électrique peut projeter des corps étrangers dans les yeux et causer des lésions oculaires permanentes. TOUJOURS porter des lunettes de protection (pas des lunettes normales) conformes à la norme de sécurité ANSI Z87.1. Les lunettes de tous les jours n'ont que des verres résistant aux impacts. Elles NE SONT PAS des lunettes de sécurité.



MISE EN GARDE : Les lunettes qui ne sont pas conformes à la norme ANSI Z87.1 peuvent causer des blessures graves lorsqu'elles se brisent.



MISE EN GARDE : Toujours utiliser un écran de protection, une protection auditive et un masque antipoussière lors du perçage du béton.



MISE EN GARDE : Pour éviter un incendie ou une réaction toxique, ne jamais utiliser d'essence, de naphte, d'acétone, de diluant à laque ou d'autres solvants hautement volatils similaires pour nettoyer l'outil.



MISE EN GARDE : Utiliser uniquement les accessoires recommandés pour cette perceuse sans fil. Suivre les instructions qui accompagnent ces accessoires. L'utilisation d'accessoires inappropriés peut entraîner des blessures à l'utilisateur ou des dommages à l'outil.



MISE EN GARDE : Si une pièce est manquante ou endommagée, ne pas brancher l'outil à la source d'alimentation et ne pas installer d'accessoire jusqu'à ce que la pièce en question ait été remplacée.

Ne pas percer de pièce trop petite pour être fixée solidement en place. Toujours garder les mains hors de la trajectoire de l'embout de la perceuse. Éviter de placer les mains dans des positions inconfortables où un glissement soudain pourrait faire déplacer votre main dans la trajectoire de l'embout de la perceuse.

Bien maintenir la pièce en place. Utiliser des pinces ou un étau pour maintenir la pièce en place. Procéder ainsi est plus sécuritaire que d'utiliser ses mains qui demeurent alors libres pour manier l'outil.

S'assurer qu'il n'y a pas de clous ou de corps étrangers dans la partie de la pièce à percer.

Pour éviter les blessures causées par un démarrage accidentel, toujours retirer la batterie de l'outil avant d'installer ou de retirer un embout.

Avant de commencer l'opération, enclenchez l'interrupteur de la perceuse par à-coups pour s'assurer que l'embout ne bouge pas et qu'il ne vibre pas.

Ne pas utiliser de fraise mouche ou de scie emporte-pièce à parties multiples, parce qu'elles peuvent se détacher ou causer un déséquilibre pendant l'utilisation.

S'assurer que l'arbre est à l'arrêt complet avant de toucher le mandrin ou de changer la mèche.

Toujours s'assurer que le mandrin est bien serré et que la mèche est bien fixée dans le mandrin avant de mettre la perceuse en marche.



SÉCURITÉ RELATIVE À LA BATTERIE ET AU CHARGEUR

MISE EN GARDE : Utiliser uniquement le chargeur fourni avec cet ensemble pour charger la batterie de 20 V Max* au lithium-ion de cet outil. Charger toute autre batterie avec le chargeur fourni pourrait endommager le chargeur et causer une blessure grave.

Ne pas entreposer ou transporter la batterie d'une manière telle que des objets métalliques puissent entrer en contact avec le métal exposé qui se trouve à son extrémité. Ne pas placer la batterie dans des tabliers, des poches, des tiroirs, etc., où se trouvent des clous, des vis, des clés, etc. Il pourrait s'y causer un court-circuit, ce qui pourrait alors provoquer un incendie, des blessures corporelles ou des dommages à la batterie.

Il ne faut jamais tenter d'ouvrir une batterie, quelle qu'en soit la raison. Si le logement de la batterie se brise ou se fissure, interrompre immédiatement l'utilisation et ne pas la recharger.

Ne pas charger la batterie si elle est mouillée ou présente des signes de corrosion.

Une petite fuite de la batterie peut se produire dans des conditions extrêmes d'utilisation, de chargement ou de température. Cela n'indique pas une défaillance. Cependant, si le joint extérieur est rompu et que cette fuite atteint votre peau, suivre les étapes suivantes :

1. Laver immédiatement la peau avec de l'eau et du savon.
2. Neutraliser avec un acide doux, tel du jus de citron ou du vinaigre.
3. Si du liquide pénètre dans vos yeux, rincer immédiatement à l'eau propre pendant au moins 10 minutes et consulter un médecin.

REMARQUE : Le liquide de batterie est légèrement acide.

Éviter d'incinérer une batterie. Elle peut exploser lorsqu'elle est brûlée.

Ne pas utiliser de rallonge. Brancher le cordon d'alimentation directement dans une prise de courant.

N'utiliser le chargeur que dans une prise électrique standard de 120 V, 60 Hz.

Ne pas utiliser le chargeur dans des conditions humides. Il est destiné exclusivement à une utilisation à l'intérieur. Ne pas utiliser le chargeur à proximité d'un évier ou d'un bain. Ne pas immerger le chargeur dans l'eau. Ne pas laisser le cordon pendre du bord de la table ou du comptoir ou toucher à des surfaces chaudes. Le chargeur doit être placé loin des éviers et des surfaces chaudes.

Ne pas utiliser le chargeur pour recharger des batteries autres que la batterie 20 V Max* de la perceuse sans fil. Les autres batteries peuvent exploser.

Ne pas faire fonctionner le chargeur si le cordon ou la fiche est endommagé. Si la fiche ou le cordon est endommagé, le remplacer sans attendre.

Ne pas faire fonctionner le chargeur s'il a reçu un impact soudain, s'il a été échappé ou s'il a été endommagé autrement. Demander à un technicien qualifié d'examiner le chargeur et de le réparer si nécessaire. Ne pas désassembler le chargeur.

NE PAS charger de batteries lorsque la température de la zone de travail ou de la batterie est égale ou inférieure à 0 °C (32 °F) ou supérieure à 45 °C (113 °F).

Débrancher le chargeur lorsqu'il n'est pas utilisé et avant d'en faire le nettoyage ou l'entretien.



RECYCLAGE DU BLOC-BATTERIE

Afin de préserver nos ressources naturelles, éliminez ou recyclez les batteries de manière appropriée. Les batteries que recharge ce chargeur peuvent contenir des produits chimiques et des métaux nocifs pour l'environnement. Ne jamais mettre au rebut les batteries rechargeables dans les ordures ménagères usuelles ou dans des sites d'enfouissement, car cela ajouterait à la pollution de l'environnement.



SYMBOLES

MISE EN GARDE : Certains des symboles suivants peuvent figurer sur la perceuse. Étudier ces symboles et apprendre leur signification. La bonne interprétation de ces symboles permet d'utiliser cet outil de façon plus efficace et plus sécuritaire.

V	Volts
A	Ampères
Hz	Hertz
W	Watts
kW	Kilowatts
µF	Microfarads
L	Litres
kg	Kilogrammes
H	Heures
N/cm ²	Newtons par centimètre carré
Pa	Pascals
OPM	Oscillations par minute
Min	Minutes
S	Secondes
 or a.c.	Courant alternatif
	Courant alternatif triphasé
	Courant alternatif triphasé avec neutre

	Courant continu
n_0	Vitesse sans charge
	Courant alternatif ou continu
	Fabrication de classe II
	Fabrication résistante aux éclaboussures
	Fabrication étanche
	Mise à la terre de protection à la borne de terre, outils de classe I
.../min	Révolutions ou réciprocités par minute
∅	Diamètre
0	Position d'arrêt
	Flèche de direction
	Symbole de mise en garde
	Porter des lunettes de sécurité
	Porter une protection auditive



JD6322

Ce symbole certifie que cet outil répond aux exigences du Canada et des États-Unis selon cTUVus Testing Laboratories, Inc.
 UL 62841-1:2015 R4.18 CSA C22.2 No 62841-1:2015+G11+G12
 UL 62841-2-1:2018 CSA C22.2.62841-2-1:2018

PRÉSENTATION DE VOTRE PERCEUSE SANS FIL ET DU BLOC-BATTERIE

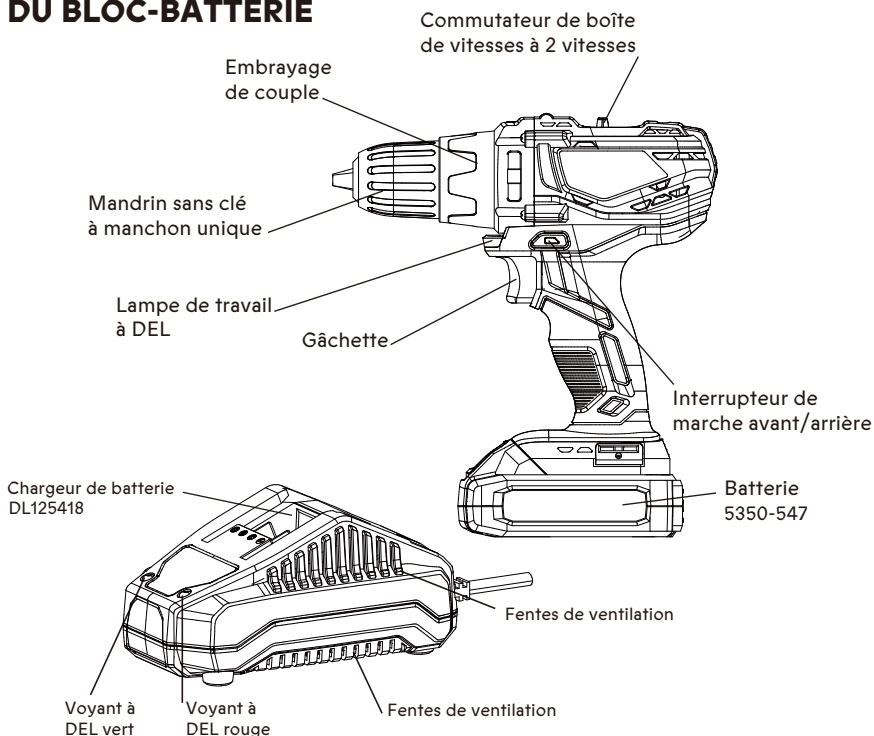

VÉRIFICATION DE L'ÉTAT DE CHARGE DE LA BATTERIE

REMARQUE : La charge restante de la batterie peut être vérifiée lorsque la batterie est installée dans l'outil; l'interrupteur MARCHE-ARRÊT doit être ÉTEINT. Elle peut également être vérifiée lorsque la batterie est retirée de l'outil. NE PAS vérifier la charge restante de la batterie lorsque celle-ci se trouve dans le chargeur. Vous obtiendrez une fausse lecture et vous pourriez également endommager le système d'état de la batterie.

1. Maintenez enfoncé le bouton d'état de la batterie situé à l'extrémité de la batterie.
2. Une ou plusieurs des trois lumières à DEL de la fenêtre s'allumeront pour indiquer le niveau de charge restant dans la batterie comme suit :

1 lumière (lumière rouge allumée)	2 lumières (lumières rouge et orange allumées)	3 lumières (lumières rouge, orange et verte allumées)
1/3 ou moins	1/3 - 2/3	2/3 à totalement chargée

3. Relâchez le bouton d'état de la batterie pour éteindre les lumières à DEL.



ASSEMBLAGE ET FONCTIONNEMENT

CHARGEMENT DU BLOC-BATTERIE

1. Placez le chargeur de batterie (1) dans un endroit sec à proximité d'une prise de courant 110 à 120 V 60 Hz (figure 1).
2. Branchez le chargeur de batterie dans la prise de courant et assurez-vous que le voyant à DEL vert (5) s'allume. Si ce n'est pas le cas, reportez-vous au tableau (figure 2) pour déterminer le problème.
3. Tournez le chargeur (1) à l'envers et glissez-le sur la batterie.

REMARQUE : Assurez-vous que les rainures (3) sur les côtés de la batterie glissent sur les nervures correspondantes du chargeur (4) jusqu'à ce que le loquet de la batterie s'encliquette en place.

REMARQUES :

1. Lorsque le chargeur est branché dans la prise murale et qu'il n'y a AUCUNE batterie sur le chargeur, le voyant lumineux vert (5) s'allume pour indiquer que le chargeur est « sous tension ».
2. Quand une batterie déchargée est placée sur le chargeur, le voyant vert s'éteint et le voyant rouge (6) s'allume. Le voyant lumineux rouge indique que la batterie est en cours de chargement.
3. Si le voyant rouge ne s'allume pas, vérifiez que le bloc-batterie est entièrement glissé sur la batterie et que la prise électrique fonctionne correctement.
4. Consultez la figure 2 ci-dessous pour connaître les autres fonctions des voyants lumineux.
5. Il faut compter de 3 à 5 heures pour recharger complètement un bloc-batterie déchargé.
6. Il est normal que le chargeur de batterie émette un ronflement et qu'il devienne chaud au toucher lors de son fonctionnement.
7. Si le bloc-batterie ne se recharge pas correctement, vérifiez que la prise de courant est bien « sous tension ».
8. NE chargez PAS de batteries lorsque la température de la zone de travail ou de la batterie est égale ou inférieure à 0 °C (32 °F) ou supérieure à 45 °C (113 °F).

Fig. 2

Lumière verte	Lumière rouge	Batterie insérée dans le chargeur	État du chargement
ALLUMÉ	ÉTEINT	NON	Chargeur branché à l'alimentation
ÉTEINT	ALLUMÉ	OUI	Batterie en cours de chargement
ALLUMÉ	ÉTEINT	OUI	Batterie complètement chargée
ALLUMÉ	ÉTEINT	OUI	La batterie est chargée, mais ne fonctionne pas sur l'outil. Cela peut indiquer un contact défectueux ou mauvais sur la batterie ou des conditions de charge trop chaudes ou trop froides.

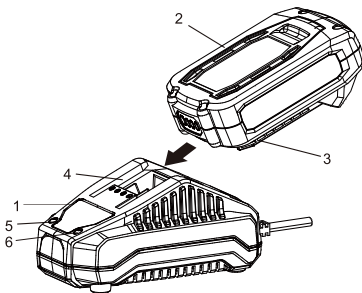

Fig. 1

Fig. 2

ASSEMBLAGE ET FONCTIONNEMENT

INSTALLATION D'UNE BATTERIE DANS LA PERCEUSE

1. Retirez la batterie déchargée (1) de la perceuse en enfonçant le bouton de dégagement (2) de la batterie vers le bas et en faisant glisser la batterie vers l'arrière jusqu'à ce qu'elle soit dégagée de la poignée (3) de la perceuse (figure 3).
2. Faites glisser la batterie entièrement chargée sur les clés correspondantes (4) dans la poignée de la perceuse, là d'où la batterie déchargée a été retirée.

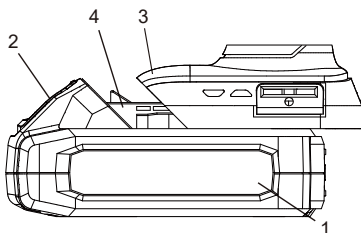

Fig. 3

REMARQUE : Assurez-vous que les clés de montage dans la poignée de la perceuse sont complètement engagées sur les fentes de la batterie. Le bouton de dégagement de la batterie émet un « clic » lorsque la batterie est bien installée.

MISE EN GARDE : Ne pas immerger le bloc-batterie dans l'eau. Un refroidissement soudain peut faire exploser ou couler une batterie chaude.

RÉGLAGE DU COUPLE

1. Votre perceuse est équipée d'un embrayage de couple réglable pour convenir à différents types de vis sur différents types de matériaux. Elle possède également un réglage pour le « perçage ». Le bon réglage dépend du type de matériau, la taille de la vis utilisée et la fonction requise.

Réglez le couple de la façon suivante :

1. Repérez les paramètres de couple situés sur la bague de réglage du couple (1) (figure 4).
2. Faites tourner la bague de réglage jusqu'à ce que le chiffre correspondant au couple voulu soit aligné avec la flèche indicatrice (2). Consultez les données ci-dessous pour connaître les réglages de couple appropriés :
 - 1 à 4, pour le vissage de vis de petite taille
 - 5 à 7, pour le vissage de vis de taille moyenne dans des matériaux mous
 - 8 à 10, pour le vissage de vis dans des matériaux mous ou de densité moyenne
 - 11 à 13, pour le vissage de vis dans le bois dur
 - 14 à 19, pour le vissage de vis de grande taille
 - Pour le perçage. Cette position est marquée d'un symbole de foret (3)  sur la bague de réglage du couple (figure 5).

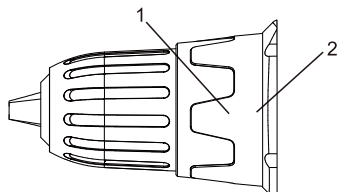

Fig. 4

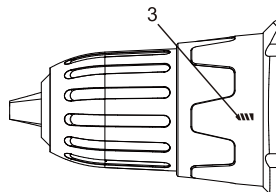

Fig. 5

ASSEMBLAGE ET FONCTIONNEMENT (suite)

INTERRUPTEUR DE MARCHE AVANT/ARRIÈRE

L'interrupteur de marche avant/arrière (1) est placé au-dessus de la gâchette (2), pour plus de commodité (figure 6). Pour que le mouvement rotatif de la perceuse s'effectue dans le sens horaire (pour le perçage), pousser l'interrupteur de marche avant/arrière vers la gauche. Pour que le mouvement rotatif de la perceuse s'effectue dans le sens antihoraire pour le retrait des vis, pousser l'interrupteur de marche avant/arrière vers la droite.

REMARQUES :

- Ne jamais changer la position de l'interrupteur de marche avant/arrière pendant que le mandrin tourne.
- La gâchette NE PEUT fonctionner lorsque l'interrupteur de marche avant/arrière se trouve en position médiane.

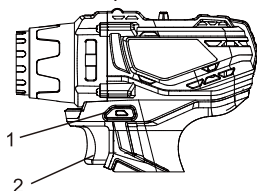

Fig. 6

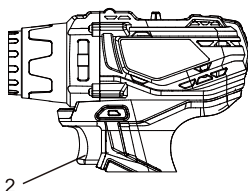

Fig. 7

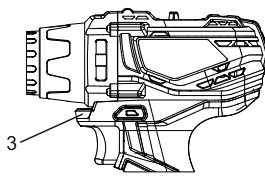

Fig. 8

GÂCHETTE À VITESSE VARIABLE

Cette perceuse est équipée d'une gâchette à vitesse variable MARCHÉ/ARRÊT.

- Pour démarrer la perceuse, comprimez doucement la gâchette (2) (figure 7).

REMARQUE : La perceuse tourne à sa vitesse la plus lente lorsque la gâchette est enfoncée légèrement. La perceuse tourne à sa vitesse la plus rapide lorsque la gâchette est enfoncée complètement.

- Pour arrêter le mouvement de la perceuse, relâchez la gâchette.

REMARQUE : Lorsqu'utilisée pendant une période prolongée, la fonction de perçage à faible vitesse peut provoquer une surchauffe du moteur ou du bloc-batterie de la perceuse. Si la perceuse ou la batterie devient chaude, arrêtez le perçage et laissez refroidir pendant au moins 15 minutes.

LAMPE DE TRAVAIL À DEL

La lampe de travail à DEL (3) s'allume automatiquement lorsque la gâchette est comprimée (figure 8). Elle s'éteint automatiquement lorsque la gâchette est relâchée.

COMMUTATEUR DE BOÎTE DE VITESSES À 2 VITESSES

Le commutateur de boîte de vitesses à 2 vitesses se situe sur le dessus du boîtier de la perceuse. Placez le commutateur de commande de vitesse à la vitesse désirée avant de démarrer la perceuse. Faites glisser le commutateur de commande de vitesse vers l'AVANT (figure 9a) pour un fonctionnement à basse vitesse. Faites glisser le commutateur de commande de vitesse vers l'ARRIÈRE (figure 9b) pour un fonctionnement à haute vitesse.

REMARQUES :

- Utilisez le réglage à basse vitesse pour le perçage de trous de grande taille et pour le vissage de vis.
- Utilisez le réglage à haute vitesse pour le perçage de trous de plus petite taille.
- Ne changez PAS la position du commutateur de commande de vitesse lorsque la perceuse est en marche. Cela pourrait endommager les engrenages.

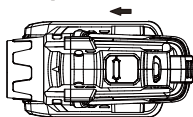

Fig. 9a

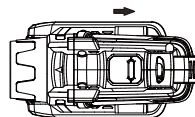

Fig. 9b

ASSEMBLAGE ET FONCTIONNEMENT (suite)

INSTALLATION DES MÈCHES

MISE EN GARDE : Ne jamais serrer ou desserrer les mèches en retenant le mandrin d'une main tout en activant le mouvement rotatif de la perceuse. Cela pourrait entraîner des blessures graves.

Cette perceuse est équipée d'un mandrin sans clé à manchon unique.

1. Pour ouvrir le mandrin sans clé de la perceuse, saisissez et retenez le collet du mandrin (1) avec une main (figure 10). De l'autre main, faites tourner le corps du mandrin (2) dans le sens antihoraire (3) jusqu'à ce que les mâchoires du mandrin (4) s'ouvrent suffisamment pour accueillir la mèche (5).
2. Insérez la mèche dans le mandrin sur la longueur totale des mâchoires. Relevez légèrement l'avant de la perceuse pour empêcher la mèche de tomber des mâchoires du mandrin.
3. Serrez les mâchoires sur la mèche en tournant le corps du mandrin dans le sens horaire.
REMARQUE : Assurez-vous que la mèche est correctement alignée dans les mâchoires, c.-à-d. de façon droite, ne formant AUCUN angle. Une mèche mal alignée pourrait être éjectée du mandrin lors de la mise en marche de la perceuse. Assurez-vous que les côtés plats de la mèche de tournevis sont bien agrippés par les mâchoires du mandrin.
4. Achevez le serrage des mâchoires du mandrin en retenant le collet du mandrin avec une main et en tournant fermement le corps du mandrin dans le sens horaire avec l'autre main.
REMARQUE : Pour serrer les mâchoires du mandrin, utilisez uniquement les mains. N'utilisez PAS de pinces. Cela endommagerait le mandrin.

MISE EN GARDE : Ne pas insérer et serrer les mèches dans le mandrin de la façon illustrée à la figure 11. La mèche DOIT être insérée correctement dans la perceuse, c'est-à-dire que les trois mâchoires du mandrin doivent maintenir la mèche centrée dans le mandrin. Si la mèche est mal insérée, celle-ci pourrait être éjectée du mandrin et possiblement entraîner des blessures graves ou endommager le mandrin.

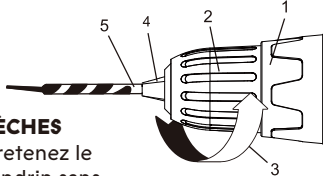

Fig. 10

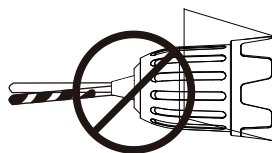

Fig. 11

RETRAIT DES MÈCHES

1. Saisissez et retenez le corps du mandrin sans clé de la perceuse, puis tournez-le dans le sens antihoraire pour l'ouvrir jusqu'à ce que les mâchoires se desserrent suffisamment pour libérer la mèche.
2. Retirez la mèche.

MISE EN GARDE : Pour des raisons de sécurité, l'utilisateur doit lire les sections du présent Guide d'utilisation intitulées « AVERTISSEMENTS DE SÉCURITÉ GÉNÉRAUX », « SÉCURITÉ RELATIVE AUX OUTILS ÉLECTRIQUES » et « SÉCURITÉ RELATIVE À LA BATTERIE ET AU CHARGEUR » avant d'utiliser cette perceuse sans fil. Vérifiez les points suivants chaque fois que la perceuse sans fil est utilisée :

1. L'utilisateur porte des lunettes de sécurité ou un écran facial.
2. L'utilisateur porte une protection auditive.
3. Le mandrin est fermement logé sur l'arbre.
4. La mèche est en bon état et adéquatement serrée sur le mandrin.

Le non-respect de ces règles de sécurité peut considérablement augmenter les risques de blessure.

ASSEMBLAGE ET FONCTIONNEMENT (suite)

PERÇAGE

Lors du perçage dans les surfaces lisses et dures comme le métal, utiliser un pointeau pour marquer l'emplacement du trou. Ceci empêchera la mèche de glisser hors du centre du trou à percer. La pièce à percer doit être immobilisée dans un étau ou avec des pinces pour l'empêcher de tourner tandis que la mèche tourne (figure 12).

1. Vérifiez que la mèche est solidement verrouillée dans le mandrin de la perceuse et que l'interrupteur de marche avant/arrière est à la position marche avant.
2. Placez l'embrayage de couple à la position de perçage.
3. Tenez la perceuse fermement à deux mains chaque fois que possible. Agrippez la poignée et manipulez la gâchette de la même main.

REMARQUE : Assurez-vous que la main placée sur le corps de la perceuse n'obstrue pas les fentes de ventilation. L'obstruction des fentes de ventilation réduirait le refroidissement du moteur et pourrait ainsi entraîner une surchauffe du moteur.

4. Tout en tenant fermement la perceuse, placez la pointe de la mèche à l'emplacement où le trou doit être percé. Comprimez la gâchette pour démarrer la perceuse.

REMARQUE : Utilisez toujours une vitesse de rotation plus élevée lorsque vous percez des trous de petite taille. Utilisez une vitesse de rotation plus lente lorsque vous percez des trous de grande taille.

5. Enfoncez la mèche dans la pièce en appliquant la pression adéquate qui permet à la mèche de poursuivre le perçage. Ne forcez pas la mèche et n'appliquez pas de pression latérale pour agrandir le trou.

MISE EN GARDE : Se préparer à l'adhésion et au transperçement de la mèche. Lorsque ces situations se produisent, la mèche a tendance à saisir la pièce. Sous l'effet de cette action, la perceuse donnera un coup dans le sens inverse de la rotation de la mèche, ce qui pourrait entraîner une perte de contrôle lors du transperçement de la pièce qui marque l'achèvement de l'opération de perçage. Si vous n'y êtes pas préparé, cette perte de contrôle peut entraîner des blessures graves.

Lors du perçage de métaux, appliquer de l'huile légère sur la mèche pour l'empêcher de surchauffer. L'huile va prolonger la vie de la mèche en plus d'améliorer la performance de coupe. Si la mèche se coince dans la pièce ou si la perceuse se bloque, relâcher immédiatement la gâchette. Retirer la mèche de la pièce et déterminer la raison du blocage.

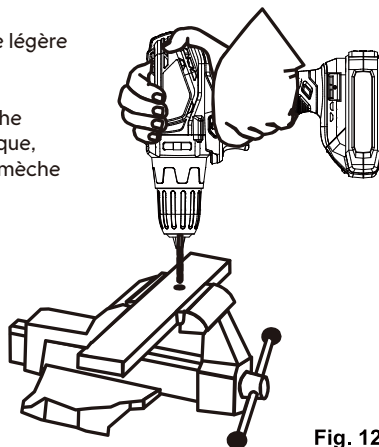

Fig. 12

ASSEMBLAGE ET FONCTIONNEMENT (suite)

VISSAGE

Lors du vissage, il faut veiller à utiliser l'embout qui correspond à la vis à enfoncer. Assurez-vous d'utiliser le plus gros embout pouvant entrer adéquatement dans la tête de la vis.

1. Sélectionnez le bon embout de tournevis pour la vis à visser.
2. Fixez l'embout de tournevis dans le mandrin en vous assurant que les côtés plats de l'embout sont bien agrippés par les mâchoires du mandrin.
3. Réglez l'embrayage de couple à la bonne position, selon la liste de la page 13.

REMARQUE : Si la matière de la pièce est particulièrement molle ou poreuse, placez l'embrayage de couple sur un réglage plus bas pour éviter de trop enfoncer la vis.

4. Si la vis est entraînée trop profondément dans la pièce avant que l'embrayage se désengage, placez l'embrayage sur un réglage plus bas et évitez d'enfoncer complètement l'interrupteur à gâchette. Si la vis ne s'enfonce pas suffisamment profondément dans la pièce, placez l'embrayage sur un niveau plus élevé.

REMARQUE : Ne continuez pas de visser la vis une fois que l'embrayage s'est désengagé. Cela provoquerait une usure inutile de l'embrayage.

RETRAIT DU MANDRIN

1. Retirez le bloc-batterie de la perceuse.
 2. Insérez une clé hexagonale (1) de 5/16 po / 8 mm ou plus dans le mandrin (2), puis serrez fermement les mâchoires du mandrin (figure 13). Assurez-vous que la totalité des mâchoires (3) du mandrin épouse les surfaces plates de la clé hexagonale.
 3. À l'aide d'un maillet (4), tapez fortement la clé hexagonale dans le SENS HORAIRE. Cette action va desserrer la vis dans le mandrin pour un retrait facile.
 4. Ouvrez les mâchoires du mandrin puis retirez la clé hexagonale.
 5. Ouvrez les mâchoires du mandrin le plus largement possible.
 6. Retirez la vis du mandrin à l'aide d'un tournevis n° 2 ⊕ (figure 14).
- REMARQUE :** Tournez la vis dans le SENS HORAIRE pour la retirer. Cette vis possède un filetage à gauche.
7. Insérez la clé hexagonale dans le mandrin, puis serrez fermement les mâchoires du mandrin (figure 15). À l'aide d'un maillet, tapez fortement la clé hexagonale dans le SENS ANTIHORAIRE. Cette action va desserrer le mandrin sur l'arbre. Le mandrin peut maintenant être dévissé et retiré de l'arbre à la main.

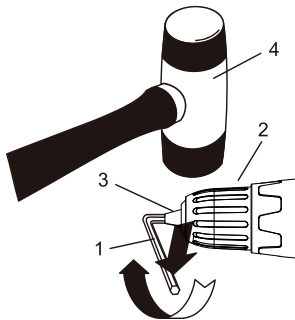

Fig. 13



Fig. 14

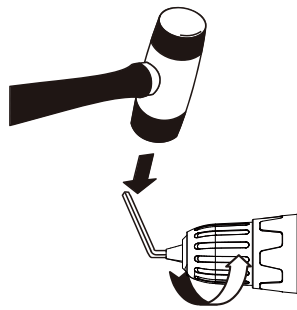

Fig. 15

ASSEMBLAGE ET FONCTIONNEMENT (suite)

RESSERRAGE D'UN MANDRIN LÂCHE

1. Retirez le bloc-batterie de la perceuse.
2. Insérez une clé hexagonale (1) de $\frac{5}{16}$ / 8 mm ou plus dans le mandrin (2), puis serrez fermement les mâchoires du mandrin (figure 16). Assurez-vous que la totalité des mâchoires (3) du mandrin épouse les surfaces plates de la clé hexagonale.
3. À l'aide d'un maillet (4), tapez fortement la clé hexagonale dans le SENS HORAIRE. Cette action va desserrer la vis dans le mandrin pour un retrait facile.
4. Ouvrez les mâchoires du mandrin puis retirez la clé hexagonale.
5. Serrez la vis du mandrin à l'aide d'un tournevis n° 2 ⊕ (figure 14).

REMARQUE : Tournez la vis dans le SENS ANTIHORAIRE pour la serrer. Cette vis possède un filetage à gauche.

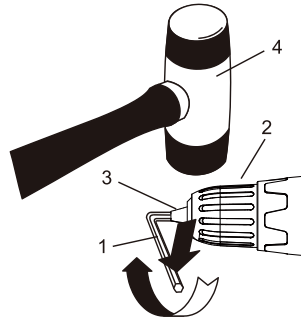

Fig. 16

ENTRETIEN

GÉNÉRALITÉS

MISE EN GARDE : Lors de réparation ou d'entretien, n'utiliser que des pièces de rechange identiques. L'utilisation de toute autre pièce pourrait créer une situation dangereuse ou causer des dommages au produit.

NE PAS utiliser de solvants pour nettoyer les pièces en plastique. Les plastiques sont sujets aux dommages par divers types de solvant commercial; leur utilisation pourrait endommager les plastiques. Utiliser un chiffon propre pour éliminer les saletés, la poussière, l'huile, la graisse, etc.

MISE EN GARDE : **EMPÊCHER** les liquides de frein, l'essence, les produits à base de pétrole, les huiles pénétrantes, etc. d'entrer en contact avec les pièces en plastique. Ils contiennent des produits chimiques qui peuvent endommager, affaiblir ou détruire le plastique.

ÉVITER tout usage abusif d'outils électriques. Les pratiques abusives peuvent endommager l'outil et la pièce à travailler.

MISE EN GARDE : **NE PAS** essayer de modifier l'outil ou de créer des accessoires. Toute altération ou modification de ce genre constitue de l'utilisation abusive et pourrait engendrer une condition dangereuse aboutissant possiblement à une blessure corporelle. Cela annulera également la garantie.

LUBRIFICATION

Tous les roulements dans cet outil sont lubrifiés avec une quantité suffisante de lubrifiant haute qualité pour la vie de l'appareil dans des conditions normales. Par conséquent, aucune lubrification supplémentaire n'est nécessaire.

ENTRETIEN DE LA BATTERIE AU LITHIUM-ION

Les batteries rechargeables au lithium-ion offrent généralement une performance supérieure aux batteries au nickel-cadmium lorsqu'elles sont utilisées dans des outils électriques.

- Charges plus rapides
- Durée de vie de la batterie plus longue
- Plus de puissance
- Plus légère

Les batteries au lithium-ion fonctionnent mieux et offrent une puissance de sortie optimale à la température ambiante (20 °C ou 68 °F). Lorsqu'elles sont utilisées à des températures plus froides, la puissance de sortie est réduite et elles ne fonctionneront pas à des températures inférieures à -20 °C (-4 °F). La puissance de sortie augmentera à mesure que la chaleur générée par la batterie pendant l'utilisation augmentera la température interne de la batterie. Par conséquent, la puissance augmentera avec l'utilisation de l'outil.

ENTRETIEN DE LA BATTERIE AU LITHIUM-ION

Les batteries au lithium-ion ont plusieurs caractéristiques communes aux batteries au nickel-cadmium.

La principale DIFFÉRENCE entre celles-ci est que les batteries au lithium-ion n'ont pas de « mémoire » et n'ont donc pas besoin d'être complètement déchargées périodiquement. Nous vous recommandons de charger vos batteries au lithium-ion après chaque utilisation afin qu'elles soient toujours entièrement chargées lorsque vous en avez besoin.

REMARQUE : Une batterie entièrement chargée perdra environ 2 % de sa charge par mois durant l'entreposage.

RETRAIT DU BLOC-BATTERIE ET PRÉPARATION EN VUE DU RECYCLAGE

Afin de préserver nos ressources naturelles, éliminez ou recyclez les batteries de manière appropriée. Les batteries fournies avec cet outil peuvent contenir des produits chimiques et des métaux nocifs pour l'environnement. Ne mettez jamais au rebut les batteries rechargeables dans vos ordures ménagères usuelles ou dans des sites d'enfouissement, car cela ajouterait à la pollution de l'environnement. Consultez vos autorités locales de gestion des rebuts afin de vous informer des options de recyclage et d'élimination accessibles.

MISE EN GARDE : Si le bloc-batterie a été retiré de l'outil, recouvrez les bornes du bloc-batterie de ruban isolant ou de ruban adhésif de haute résistance. Ne jamais toucher les deux bornes avec des objets de métal ou des parties du corps; sinon, un court-circuit pourrait se produire. Tenir hors de la portée des enfants. Ne pas tenter de détruire ou de démonter le bloc-batterie ou d'en retirer un de ses composants. Il faut faire recycler ou mettre au rebut les batteries rechargeables de manière appropriée. Le non-respect de ces directives et avertissements pourrait entraîner un incendie ou de graves blessures.

MISE EN GARDE : Lors de réparation ou d'entretien, n'utiliser que des pièces de rechange d'origine. L'utilisation de toute autre pièce pourrait créer une situation dangereuse ou causer des dommages à l'outil. Toute tentative de réparation ou de remplacement de pièces électriques sur cet outil peut entraîner un risque pour la sécurité, sauf si l'opération est effectuée par un technicien qualifié. Pour obtenir plus de renseignements, appelez sans frais le service d'assistance téléphonique au 1 866 349-8665. Pour commander, toujours utiliser le NUMÉRO DE PIÈCE et non le numéro de clé.

PIÈCES

DIAGRAMME EN VUE ÉCLATÉE

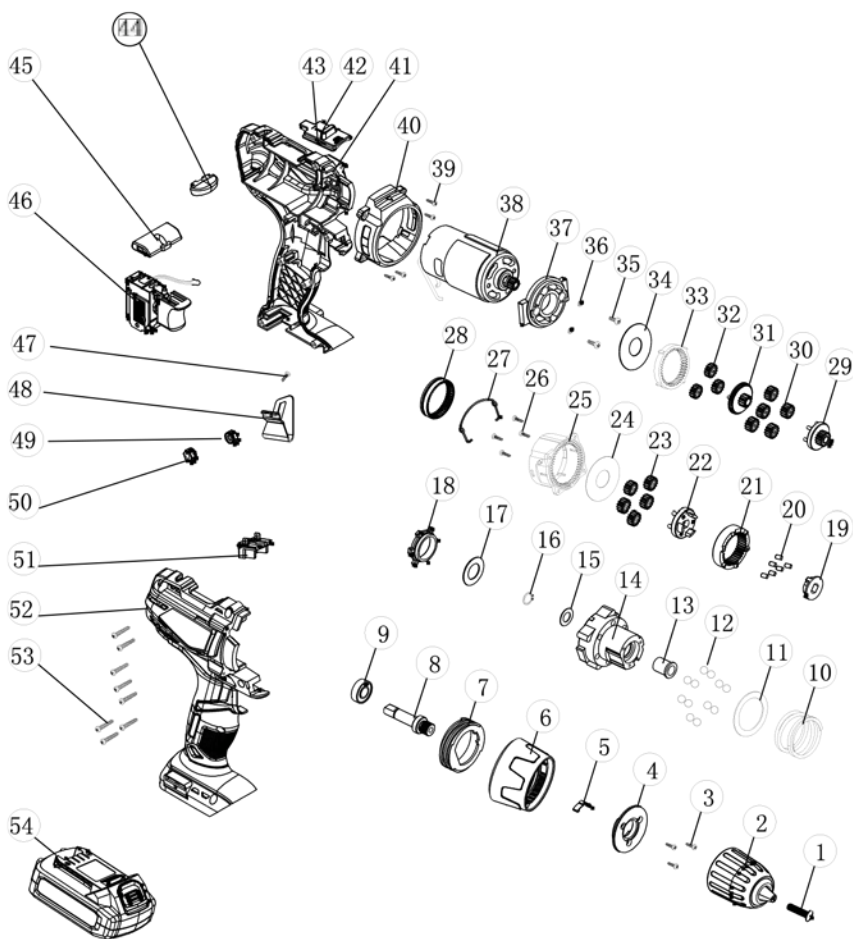

N° de clé	N° de pièce	Nom de la pièce	Quantité
1	4020030007	Vis de mandrin	1
2	1140050009	Mandrin	1
3	4030010036	Vis autotaraudeuse	3
4	2020210007	Plaque de compression	1
5	2050070003	Ressort d'asservissement	1
6	3120080141	Bague de réglage du couple	1
7	3150190130	Bague interne filetée	1
8	2040050113	Arbre	1
9	4010010092	Essieu	1
10	2050080148	Ressort	1
11	2030020213	Rondelle	1
12	4080060001	Groupe de billes	12
13	2010080094	Revêtement de tige	1
14	3150070068	Groupe d'engrenages	1
15	2030020101	Rondelle	1
16	4100020001	Anneau de retenue	1
17	2030020214	Rondelle	1
18	2010240034	Bague de retenue de l'arbre	1
19	2010230012	Coulisseau à articulation	1
20	4110020003	Aiguille de roulement	6
21	2010090059	Anneau d'engrènement	1
22	1170070065	Porte-satellites	1
23	2010010087	Engrenage planétaire	5
24	2030020007	Rondelle	1
25	3150080020	Commande de vitesse élevée/faible	1
26	4030010031	Vis autotaraudeuse	4
27	2050080149	Levier à 2 vitesses	1
28	2010090060	Couronne mobile	1
29	1170070066	Porte-satellites	1
30	2010010088	Engrenage planétaire	5
31	1170070067	Porte-satellites	1
32	2010010089	Engrenage planétaire	3
33	2010090061	Couronne fixe	1
34	2030020007	Rondelle	1
35	4020010001	Vis	2
36	4040030001	Rondelle à ressort	2
37	3150090038	Bride de moteur	1
38	1030030034	Assemblage du moteur	1
39	4030010248	Vis autotaraudeuse	4
40	3110010253	Plaque décorative	1
41	3010010200	Boîtier de gauche	1
42	3120120147	Commutateur de commande de vitesse	1
43	2050080208	Levier	1
44	3160060085	Cylindre	1
45	3120030126	Commutateur de marche avant/arrière	1
46	1062010030	Assemblage de l'interrupteur	1
47	4020010168	Vis autotaraudeuse	1
48	2030100070	Boucle de ceinture	1
49	4040080003	Rondelle de blocage	2
50	4060010039	Écrou hexagonal	2
51	3150170016	Plaque de contact	1
52	3010010200	Boîtier de droite	1
53	4030010248	Vis autotaraudeuse	8
54	1290090047	Bloc-batterie	1

GARANTIE

GARANTIE - PERCEUSE SANS FIL DE RADLEY

Si cet outil Radley s'avère défectueux en raison d'un défaut de matériau ou de fabrication dans les trois ans suivant la date d'achat, retournez-le à n'importe quel magasin Home Hardware avec le reçu de vente original pour un échange. Garantie de deux ans pour la batterie et le chargeur. Cette garantie n'inclut pas les pièces non réutilisables, notamment les lames, les brosses, les courroies et les ampoules. Cette garantie couvre uniquement les défauts de matériau ou de fabrication. Elle ne couvre pas l'usure normale, les défaillances dues à un usage abusif ou à une mauvaise utilisation, ni les défauts causés par la négligence ou une manipulation accidentelle. La garantie ne s'applique pas si ce produit Radley est utilisé à des fins commerciales ou locatives.

Perceuse sans fil

Garantie limitée de 3 ans (pour l'outil)
et garantie limitée de 2 ans
(pour la batterie et le chargeur).

20 V.
maximum*



Chargement rapide
en <60 minutes

2 Vitesses
variables

Radley®

UNE EXCLUSIVITÉ HOME HARDWARE

Pour en savoir plus à propos de la gamme d'outils électriques de Radley,
visitez homehardware.ca ou le magasin Home Hardware le plus près.

MADE IN CHINA / FABRIQUÉ EN CHINE
HOME HARDWARE STORES LIMITED
ST. JACOBS, ONTARIO N0B 2N0
ORDER ONLINE / COMMANDE EN LIGNE
homehardware.ca

© 04 / 2020 Home Hardware Stores Limited



1239-222