

BENCHMARKTM MC

SCIE CIRCULAIRE SANS BALAIS 20 V MAX 7 1/4 PO



GARANTIE
5 ANS*
LIMITÉE

Garantie limitée de 5 ans sur l'outil
Batterie et chargeur vendus séparément
Batterie et chargeur inclus dans le cas échéant



E114847
JD539220

**LIRE TOUTES LES DIRECTIVES AVANT LA
PREMIÈRE UTILISATION.
CONSULTER LE MANUEL POUR TOUS LES DÉTAILS.
GARDER HORS DE LA PORTÉE DES ENFANTS.**

La tension maximale initiale de la batterie (mesurée sans charge)
est de 20 volts. La tension nominale est de 18 volts.



**PORTER UNE PROTECTION
OCULAIRE APPROUVÉE
PAR LA CSA**



**PORTER UNE
PROTECTION
AUDITIVE**



**PORTER UN
MASQUE DE
PROTECTION**

SPÉCIFICATIONS DU PRODUIT

SCIE CIRCULAIRE SANS BALAIS DE 7 1/4 PO, 20 V MAX	
Valeur nominale	20 V
Vitesse à vide	4 500 tr/min
Lame	185 mm (7¼ po), 24 dents avec pointes de carbone
Arbre	16 mm (5/8 po)
Coupe à 90°	65 mm (2 9/16 po)
Coupe à 45°	50 mm (2 po)
Coupe à 50°	45 mm (1 3/4 po)
Poids	2,9 kg (6,4 lb) outil seulement
Batteries (vendues séparément)	5350-023 (2,5 Ah), 5350-011 (4 Ah), 5350-012 (5 Ah)
Chargeur (vendu séparément)	5350-010 2,4 A ou chargeur rapide 5350-022 6 A

VOUS AVEZ BESOIN D'AIDE?

Téléphonez à notre ligne sans frais de soutien à la clientèle :
1 866 349-8665 (du lundi au vendredi de 9 h à 17 h, heure normale de l'Est)

- Questions techniques
- Pièces de rechange
- Pièces manquantes dans l'emballage





TABLE DES MATIÈRES

Spécifications du produit	1
Table des matières	2
Consignes générales en matière de sécurité	3
Protection oculaire, auditive et respiratoire	3
Sécurité électrique	4
Sécurité de l'aire de travail	4
Sécurité électrique	4
Sécurité personnelle	5
Utilisation et entretien des outils électriques	5
Utilisation et entretien des batteries	6
Réparations	6
Consignes de sécurité spécifiques pour scie circulaire sans balais de 7 1/4 po	7
Causes du rebond et prévention par l'utilisateur	9
Consignes de sécurité concernant le protège-lame inférieur	10
Avertissements supplémentaires	10
Règles de sécurité de la lumière laser	11
Symboles	12
Découvrez votre scie circulaire sans balais de 7 1/4 po, 20V Max.....	13
Assemblage.....	14
Installation de la lame	14
Retrait de la lame	15
Fixation du guide de bord	15
Mode d'emploi	15
Protection contre les rebonds	16
Réglages	17
Profondeur de coupe à 90°	17
Angle de coupe 0-45°	18
Mise en marche et arrêt	18
Utilisation de la lumière laser	19
Entretien	19
Entretien général	20
Lubrification	20
Protection de l'environnement	20
Vue éclatée	21
Liste des pièces	22
Garantie	23

CONSIGNES GÉNÉRALES EN MATIÈRE DE SÉCURITÉ

⚠️ AVERTISSEMENT : Avant d'utiliser cet outil ou l'un de ses accessoires, veuillez lire le présent manuel et suivre toutes les règles de sécurité et les consignes d'utilisation. Les précautions, garanties et instructions importantes contenues dans le présent manuel ne visent pas à couvrir toutes les situations possibles. L'utilisateur doit comprendre que le bon sens et la prudence sont des facteurs qui ne peuvent être intégrés à ce produit.

PROTECTION OCULAIRE, AUDITIVE ET RESPIRATOIRE

SYMBOLE	SIGNIFICATION
 DANGER  	PORTEZ TOUJOURS UNE PROTECTION OCULAIRE CONFORME À LA NORME CSA Z94.3 ou À LA NORME DE SÉCURITÉ ANSI Z87.1 Les DÉBRIS PROJETÉS peuvent causer des dommages oculaires permanents. Les lunettes sur ordonnance ne remplacent pas une protection oculaire adéquate. L'utilisation d'une visière conforme aux normes de sécurité, portée par-dessus des lunettes de travail ou des lunettes de protection appropriées, peut réduire le risque de blessures au visage. Les protections oculaires non conformes peuvent entraîner des blessures graves si elles se brisent lors de l'utilisation d'un outil électrique.
 AVERTISSEMENT 	Utilisez une protection auditive, en particulier pendant les périodes prolongées d'utilisation de l'outil, ou si son fonctionnement est bruyant.

AVERTISSEMENT**PORTEZ UN MASQUE ANTI-POUSSIÈRE CONÇU POUR ÊTRE UTILISÉ AVEC UN OUTIL ÉLECTRIQUE DANS UN ENVIRONNEMENT POUSSIÉREUX.**

AVERTISSEMENT : Les poussières créées par le ponçage mécanique, le sciage, le meulage, le forage et d'autres activités de construction peuvent contenir des produits chimiques connus pour provoquer le cancer, des anomalies congénitales ou anomalies génétiques. Ces produits chimiques comprennent :

- Le plomb des peintures à base de plomb
- La silice cristalline des briques, du ciment et d'autres produits de maçonnerie
- L'arsenic et le chrome provenant du bois traité chimiquement

Le niveau de risque lié à l'exposition à ces produits chimiques varie selon la fréquence à laquelle ce type de travail est effectué. Afin de réduire votre exposition à ces produits chimiques, travaillez dans un endroit bien ventilé et utilisez des équipements de sécurité approuvés, comme les masques anti-poussière spécialement conçus pour filtrer les particules microscopiques.

SÉCURITÉ ÉLECTRIQUE

⚠ AVERTISSEMENT : Pour éviter les risques électriques, d'incendie ou de dommages à l'outil, utilisez une protection de circuit appropriée.

Cet outil est câblé à l'usine pour une utilisation à 120 V c.a. Il doit être branché à un circuit de 120 V c.a., 15 A qui est protégé par un fusible ou un disjoncteur à action retardée. Pour éviter tout choc ou incendie, remplacez immédiatement le cordon d'alimentation s'il est usé, coupé ou endommagé de quelque manière que ce soit.

⚠ AVERTISSEMENT : Lisez la totalité des avertissements et des consignes de sécurité. Le non-respect des avertissements et des consignes peut entraîner un choc électrique, un incendie ou des blessures graves. Conservez tous les avertissements et toutes les consignes pour consultation ultérieure.

SÉCURITÉ DE L'AIRE DE TRAVAIL

Gardez l'aire de travail propre et bien éclairé. Les endroits encombrés ou sombres sont propices aux accidents.

N'utilisez pas d'outils électriques dans des environnements explosifs, par exemple en présence de liquides, de gaz ou de poussières inflammables. Les outils électriques créent des étincelles qui peuvent enflammer la poussière ou les émanations.

Tenez les enfants et les passants à l'écart lorsque vous utilisez un outil électrique. Les distractions peuvent vous faire perdre la maîtrise de l'outil.

SÉCURITÉ ÉLECTRIQUE

Les fiches des outils électriques doivent correspondre à la prise. Ne modifiez jamais la fiche de quelque manière que ce soit. N'utilisez pas de fiches d'adaptateur avec des outils électriques mis à la terre. L'utilisation de fiches non modifiées et des prises correspondantes réduit le risque de choc électrique.

Évitez tout contact corporel avec des surfaces mises à la terre telles que les tuyaux, les radiateurs, les cuisinières et les réfrigérateurs. Il existe un risque accru de choc électrique lorsque votre corps est mis à la terre ou à la masse.

N'exposez pas les outils électriques à la pluie ou à des conditions humides. L'eau qui pénètre dans un outil électrique augmente le risque de choc électrique.

Ne faites pas d'utilisation abusive du cordon d'alimentation. N'utilisez jamais le cordon pour transporter, tirer ou débrancher l'outil électrique. Gardez le cordon à l'écart de la chaleur, de l'huile, des bords tranchants ou des pièces mobiles. Les cordons endommagés ou emmêlés augmentent le risque de choc électrique.

Lorsque vous utilisez un outil électrique à l'extérieur, utilisez une rallonge adaptée à un usage extérieur. L'utilisation d'une rallonge électrique adaptée à un usage extérieur réduit le risque de choc électrique.

Si l'utilisation d'un outil électrique dans un endroit humide est inévitable, utilisez une alimentation protégée par un disjoncteur différentiel de fuite à la terre. L'utilisation d'un disjoncteur de fuite à la terre réduit le risque de choc électrique.

SÉCURITÉ PERSONNELLE

Restez vigilant, surveillez ce que vous faites et faites preuve de bon sens lorsque vous utilisez un outil électrique. N'utilisez pas un outil électrique lorsque vous êtes fatigué ou sous l'influence de drogues, de l'alcool ou de médicaments. Un moment d'inattention lors de l'utilisation d'un outil électrique peut entraîner des blessures graves.

Utilisez un équipement de protection individuelle. Portez toujours une protection oculaire. Un équipement de protection tel qu'un masque anti-poussière, des chaussures de sécurité antidérapantes, un casque ou une protection auditive utilisé dans des conditions appropriées réduira les blessures corporelles.

Évitez les démarrages involontaires. Assurez-vous que l'interrupteur est en position d'arrêt avant de connecter à la source d'alimentation ou à la batterie, de prendre ou de transporter l'outil. Le transport d'outils électriques avec le doigt sur l'interrupteur ou la mise sous tension d'outils électriques lorsque l'interrupteur est sur la position de marche favorisent les accidents.

Retirez toute clé ou clé de réglage avant de mettre l'outil électrique en marche. -Une clé ou une clé de réglage qui demeure fixée à une partie rotative de l'outil électrique peut entraîner des blessures.

Ne travaillez pas en extension. Maintenez une bonne assise et un bon équilibre. Cela permet une meilleure maîtrise de l'outil électrique en cas de situation inattendue.

Portez des vêtements appropriés. Ne portez pas de vêtements amples ou de bijoux. Tenez vos cheveux, vos vêtements et vos gants à l'écart des pièces en mouvement. Les vêtements amples, les bijoux ou les cheveux longs peuvent se coincer dans les pièces mobiles.

Si des dispositifs sont prévus pour le raccordement d'installations d'extraction et de collecte des poussières, assurez-vous qu'ils sont connectés et utilisés correctement. L'utilisation d'un dépoussiéreur peut réduire les risques liés à la poussière.

UTILISATION ET ENTRETIEN DES OUTILS ÉLECTRIQUES

Ne forcez pas l'outil électrique. Utilisez le bon outil électrique pour le travail à effectuer. Un outil approprié réalisera le travail plus efficacement et de façon plus sécuritaire s'il est utilisé dans les limites pour lesquels il a été conçu.

N'utilisez pas l'outil électrique si l'interrupteur ne permet pas de le mettre en marche et de l'arrêter. Un outil électrique qui ne peut être contrôlé à l'aide de l'interrupteur est dangereux et doit être réparé.

Débranchez la fiche de la source d'alimentation ou la batterie de l'outil électrique avant d'effectuer des réglages, de changer d'accessoires ou de ranger des outils électriques. Ces mesures de sécurité préventives réduisent le risque de démarrage accidentel de l'outil électrique.

Rangez les outils électriques non utilisés hors de la portée des enfants et ne permettez pas à une personne qui n'est pas familière avec l'outil électrique ou avec les présentes instructions de l'utiliser. Les outils électriques constituent un danger entre les mains d'un utilisateur inexpérimenté.

Entretenez votre outil électrique. Vérifiez qu'aucune pièce mobile n'est mal alignée ou bloquée, qu'aucune pièce n'est brisée et assurez-vous qu'aucun autre problème ne risque d'affecter le bon fonctionnement de l'outil. S'il est endommagé, faites-le réparer avant de l'utiliser. De nombreux accidents sont causés par un entretien inadéquat des outils électriques.

Gardez les outils de coupe affûtés et propres. Des outils de coupe correctement entretenus et dotés d'arêtes tranchantes sont moins susceptibles de se bloquer et sont plus faciles à contrôler.

Utilisez l'outil électrique, les accessoires et les mèches, etc. conformément aux présentes instructions, en tenant compte des conditions de travail et du travail à effectuer. L'emploi d'un outil électrique pour une utilisation pour laquelle il n'a pas été conçu peut occasionner une situation dangereuse.

Tenez l'outil électrique par les surfaces de prise isolées lorsque vous effectuez une opération où l'outil de coupe peut entrer en contact avec un câblage caché ou son propre cordon. Le contact avec un fil « sous tension » rendra les parties métalliques exposées de l'outil « sous tension » et provoquera un choc électrique.

Utilisez des pinces ou un autre moyen pratique pour fixer et soutenir la pièce à travailler sur une plateforme stable. Tenir la pièce à travailler d'une main ou contre votre corps la rend instable et peut entraîner une perte de contrôle.

UTILISATION ET ENTRETIEN DES BATTERIES

Chargez seulement avec le chargeur spécifié par le fabricant. Un chargeur qui convient à un type de bloc-batterie peut entraîner un risque d'incendie lorsqu'il est utilisé avec un bloc-batterie différent.

N'utilisez les outils électriques qu'avec les blocs-batteries spécifiquement prévus à cet effet. L'utilisation de tout autre bloc-batterie peut créer un risque de blessure et d'incendie.

Lorsque la batterie n'est pas utilisée, tenez-la loin des autres objets en métal tels que les trombones, les sous, les clés, les clous, les vis ou autres petits objets en métal qui peuvent faire une connexion d'une borne à l'autre. Court-circuiter les bornes de la batterie ensemble peut causer des brûlures ou un incendie.

En cas d'utilisation abusive, du liquide peut être éjecté de la batterie; évitez tout contact. En cas de contact accidentel, rincez à l'eau. Si le liquide entre en contact avec les yeux, consultez également un médecin. Le liquide éjecté de la batterie peut provoquer des irritations ou des brûlures.

RÉPARATIONS

Faites réparer votre outil électrique par un réparateur qualifié qui n'utilise que des pièces de rechange identiques. Cela permettra de préserver la sécurité de l'outil électrique. Faites réparer votre outil électrique par un réparateur qualifié qui n'utilise que des pièces de rechange identiques. Cela permettra de préserver la sécurité de l'outil électrique.

CONSIGNES DE SÉCURITÉ SPÉCIFIQUES POUR SCIE CIRCULAIRE SANS BALAIS DE 7 1/4 PO

⚠️ AVERTISSEMENT : Familiarisez-vous avec votre scie circulaire. Ne branchez pas l'outil avant d'avoir lu et compris ce manuel de l'utilisateur. Prenez connaissance des utilisations et des limites de l'outil, ainsi que des dangers potentiels spécifiques qui le concernent. Le respect de cette règle réduira le risque de choc électrique, d'incendie ou de blessure grave.



Portez toujours une protection oculaire. Tous les outils électriques peuvent projeter des objets étrangers dans vos yeux et causer des lésions oculaires permanentes. Portez TOUJOURS des lunettes de sécurité (et non des lunettes) conformes à la norme de sécurité ANSI Z87.1. Les lunettes de tous les jours n'ont que des verres résistants aux chocs. Ce ne sont PAS des lunettes de sécurité.

⚠️ AVERTISSEMENT : Des lunettes ou des lunettes de protection non conformes à la norme ANSI Z87.1 peuvent provoquer des blessures graves en cas de rupture.

⚠️ AVERTISSEMENT : Utilisez toujours une protection auditive lorsque vous sciez, en particulier pendant de longues périodes de fonctionnement.

⚠️ AVERTISSEMENT : Débranchez toujours l'outil de la source d'alimentation avant de changer la lame et lors de tout réglage.

⚠️ DANGER : Gardez les mains à l'écart de la zone de coupe et de la lame. Gardez votre seconde main sur la poignée auxiliaire ou le carter du moteur. Si les deux mains tiennent la scie, elles ne peuvent pas être coupées par la lame.

- Tenez l'outil par ses surfaces de saisie isolées lorsque vous effectuez une opération pendant laquelle la lame de la scie peut entrer en contact avec un câblage caché ou son propre cordon. Le contact avec un fil « sous tension » rendra les parties métalliques exposées de l'outil « sous tension » et provoquera un choc électrique.
- Tenez toujours l'outil à deux mains. Tenter de contrôler l'outil avec une seule main est dangereux. Cela peut entraîner une perte de contrôle et des blessures graves.
- Ne tenez jamais la pièce de fabrication dans une main et l'outil dans l'autre lorsque vous sciez. Ne mettez jamais les mains près de la surface de coupe ou sous celle-ci.
- Serrez la pièce de fabrication et guidez l'outil avec les deux mains.

- Assurez-vous toujours que la surface de travail est exempte de clous et d'autres objets étrangers. Couper dans un clou peut faire sauter la lame et l'outil et endommager la lame.
- Ne posez jamais la pièce de fabrication sur des surfaces dures comme le béton, la pierre, etc. La lame qui dépasse peut faire sauter l'outil.
- Après avoir changé une lame ou effectué des réglages, assurez-vous qu'elle est bien maintenue dans le porte-lame. Des lames desserrées pourraient être violemment projetées de l'outil.
- N'utilisez jamais de lames émoussées ou endommagées. Les lames tranchantes doivent être manipulées avec précaution. Les lames endommagées peuvent se casser pendant l'utilisation. Les lames émoussées nécessitent plus de force pour couper la pièce, ce qui peut entraîner la cassure de la lame.
- Ne touchez jamais la lame pendant ou immédiatement après son utilisation. Après l'utilisation, la lame est trop chaude pour être touchée.

⚠ AVERTISSEMENT : Opération à deux mains requise. Cette machine nécessite l'utilisation de deux mains pour assurer un fonctionnement sécuritaire et ne doit pas être utilisée lorsque vous travaillez sur des échelles et des escabeaux. Si la machine doit être utilisée lorsque vous travaillez en hauteur, vous devez utiliser une plate-forme ou une tour d'échafaudage stable et appropriée avec des mains courantes et des planches à pied.

⚠ AVERTISSEMENT : Certains produits de bois et de type de bois, en particulier le MDF (Medium Density Fiberboard), peuvent produire de la poussière qui peut être dangereuse pour votre santé. Nous recommandons l'utilisation d'un masque facial approuvé avec des filtres remplaçables lors de l'utilisation de cette machine en plus d'utiliser l'installation d'extraction de poussière.

- Ne passez pas les mains au-dessous de la pièce à couper. Le protège-lame n'offre aucune protection au-dessous de la pièce à couper.

Ajustez la profondeur de coupe en fonction de l'épaisseur de la pièce à couper. Vous devriez pouvoir distinguer moins d'une dent entière sous la pièce à couper.

- Ne tenez jamais une pièce en train d'être coupée à la main ou posée sur la jambe. Immobilisez la pièce à couper sur une surface stable. Il est essentiel de soutenir correctement la pièce à couper pour éviter les risques de blessure, de blocage de la lame et de perte de contrôle.
- Lors de la coupe, tenez toujours l'outil par les surfaces de prise isolée quand il risque d'entrer en contact avec du câblage dissimulé. Le contact avec un fil sous tension mettrait sous tension les pièces métalliques exposées de l'outil et pourrait causer une décharge électrique à l'utilisateur.
- Lorsque vous effectuez des coupes longitudinales, utilisez toujours un guide de refente ou un guide de coupe rectiligne. Cela améliore la précision de la coupe et réduit les risques de blocage de la lame.
- Utilisez toujours des lames dont l'alésage central est de dimension et de forme adéquates (lame diamantée ou lame ronde). Une lame incompatible avec la quincaillerie de montage de la scie tournerait en faux rond, causant la perte du contrôle.

- N'utilisez jamais de rondelles ou de boulons de lame endommagés ou incorrects. Les rondelles et le boulon de lame fournis sont conçus spécialement pour assurer une efficacité et une sécurité maximum.

CAUSES DU REBOND ET PRÉVENTION PAR L'UTILISATEUR

Le rebond est une réaction soudaine, causée par une lame coincée, bloquée ou mal alignée et projetant la scie hors de la pièce coupée vers le haut, en direction de l'utilisateur.

- Lorsque la lame est pincée ou bloquée par la fermeture du trait de coupe, elle se bloque et la force du moteur projette la scie en direction de l'utilisateur.
- Si la lame devient tordue ou désalignée dans la coupe, les dents situées à l'arrière de la lame peuvent s'enfoncer dans la surface supérieure du bois, provoquant la sortie de la lame hors du trait de scie et sa projection vers l'utilisateur.
- Le rebond est le résultat d'une mauvaise utilisation de l'outil électrique ou de procédures ou conditions d'utilisation incorrectes et peut être évité en prenant les précautions appropriées comme indiqué ci-dessous.
- Tenez fermement la scie avec les deux mains et positionnez les bras de manière à pouvoir résister aux rebonds. Tenez-vous d'un côté de la lame, et non dans la trajectoire de celle-ci. Le rebond peut causer un recul brutal de la scie, mais s'il prend les précautions nécessaires, l'utilisateur peut contrôler la force du rebond.
- Si la lame se bloque ou si la coupe est interrompue pour une raison quelconque, appuyez sur l'interrupteur de sécurité marche/arrêt et maintenez la lame dans le trait de coupe jusqu'à ce qu'elle ait complètement cessé de tourner. Pour éviter un rebond, n'essayez jamais de retirer la scie de la pièce ou de la tirer en arrière pendant que la lame est en rotation. Déterminez et éliminez la cause du blocage de la lame.
- Lors du redémarrage d'une scie dans la pièce, centrez la lame de scie dans le trait et assurez-vous que les dents de la scie ne sont pas engagées dans le matériau. Si la lame de scie se coince, elle peut causer un rebond et l'éjection hors de la pièce à couper lorsque la scie est remise en marche.
- Soutenez les planches longues afin d'éviter les risques de pincement de la lame et de rebond. Les planches de grande taille ont tendance à fléchir sous leur propre poids. Des supports doivent être placés sous la planche, de chaque côté, près du trait de coupe et du bord de la planche.
- N'utilisez pas de lames émoussées ou endommagées. Une lame émoussée ou incorrectement réglée produit un trait de scie étroit, causant le pincement de la lame et le rebond.
- Les leviers de réglage de profondeur et d'angle de coupe doivent être fermement serrés et sécurisés avant de commencer la coupe. Si la lame se dérègle en cours de coupe, elle peut se bloquer et causer un rebond.
- Soyez particulièrement prudent lors des « coupes en plongée » dans des murs existants ou d'autres endroits avec câblage dissimulé. La lame peut heurter des objets ou matériaux causant un rebond.

CONSIGNES DE SÉCURITÉ CONCERNANT LE PROTÈGE-LAME INFÉRIEUR

- Assurez-vous que le protège-lame inférieur est en position fermée avant chaque utilisation. N'utilisez pas la scie si le protège-lame inférieur ne fonctionne pas librement ou n'enferme pas la lame instantanément. Ne serrez jamais ou n'attachez jamais le protège-lame inférieur en position ouverte. Si la scie chute accidentellement, le protège-lame inférieur peut se déformer. Soulevez le protège-lame inférieur à l'aide du levier et assurez-vous qu'il fonctionne librement et ne touche ni la lame ni aucune autre pièce, quel que soit l'angle ou la profondeur de coupe.
- Vérifiez le bon fonctionnement du ressort du protège-lame inférieur. Tout problème de fonctionnement du protège-lame et du ressort doit être corrigé avant d'utiliser la scie. Des pièces endommagées, des résidus gommeux et les accumulations de débris peuvent ralentir le fonctionnement du protège-lame inférieur.
- Le protège-lame inférieur doit être rétracté manuellement uniquement pour des coupes spéciales telles que les « coupes en plongée » et les « coupes composées ». Relevez le protège-lame inférieur à l'aide du levier. Dès que la lame pénètre dans le matériau, le protège-lame inférieur doit être relâché. Pour tous les autres types de sciage, le protège-lame inférieur devrait fonctionner automatiquement.
- Assurez-vous toujours que le protège-lame inférieur couvre la lame avant de poser la scie sur un banc ou sur le sol. Une lame non protégée tournant en roue libre causerait un mouvement en arrière de la scie, qui couperait tout ce qui se trouve sur son passage.
- Tenez compte du temps nécessaire à l'arrêt complet de la lame une fois que l'interrupteur à détente est relâché.

AVERTISSEMENTS SUPPLÉMENTAIRES

- Il n'est pas nécessaire de brancher un outil alimenté par une batterie dans une prise de courant; un tel appareil reste ainsi toujours en état de fonctionnement. Soyez conscient des dangers possibles lorsque vous n'utilisez pas votre outil à batterie ou lorsque vous changez d'accessoire. Vous réduirez ainsi les risques de choc électrique ou d'incendie.
- N'utilisez pas cette scie pour couper du bois de chauffage.
- Assurez-vous que l'éclairage est adéquat.
- Gardez la zone exempte de risques de trébuchement.
- Ne laissez personne de moins de 18 ans utiliser cette scie.
- Tenez-vous toujours d'un côté lorsque vous utilisez la scie.
- N'utilisez jamais une lame de scie fissurée ou déformée. N'utilisez que des lames tranchantes.
- Lorsque vous coupez du bois rond, utilisez des pinces qui empêchent la pièce de tourner des deux côtés de la lame.
- N'utilisez jamais vos mains pour enlever la sciure de bois, les copeaux ou les déchets près de la lame.
- N'utilisez que des lames comme recommandé.

- N'utilisez pas de lames en acier haute vitesse (lames HSS)
- Les guenilles, les chiffons, les cordons et les ficelles, etc., ne doivent jamais être laissés dans l'espace de travail.
- Évitez de couper les clous. Inspectez la pièce et retirez tous les clous et autres corps étrangers avant de commencer le sciage.
- Ne passez jamais la main au-dessus de la lame pour enlever les déchets ou les coupures.
- N'essayez pas de libérer une lame coincée avant d'éteindre la machine.
- Ne ralentissez ou n'arrêtez pas une lame avec un morceau de bois. Laissez la lame se reposer naturellement.
- Si vous êtes interrompu lors de l'utilisation de la scie, terminez le processus et éteignez l'outil avant de regarder la personne qui vous adresse.
- Vérifiez périodiquement que tous les écrous, boulons et autres fixations sont bien serrés.
- Ne rangez pas de matériaux ou d'équipement au-dessus d'une machine de manière à ce qu'ils puissent tomber à l'intérieur.
- Ne sciez jamais à proximité de liquides ou de gaz combustibles.
- Notez le sens de rotation du moteur et de la lame.
- Ne verrouillez pas le protège-lame mobile en position ouverte et assurez-vous toujours qu'il fonctionne correctement, qu'il tourne librement et qu'il revient en position pour couvrir complètement les dents de la lame.
- N'utilisez aucune meule abrasive à moins que la machine ne soit conçue à cet effet.
- L'outil ne doit être utilisé qu'aux fins prescrites. Toute utilisation autre que celles mentionnées dans ce manuel sera considérée comme un cas d'utilisation abusive. L'utilisateur et non le fabricant est responsable de tout dommage ou blessure résultant de tels cas d'utilisation abusive.
- Le fabricant n'est pas responsable des modifications apportées à l'outil ni des dommages résultant de tels changements.

RÈGLES DE SÉCURITÉ DE LA LUMIÈRE LASER

⚠ AVERTISSEMENT : Ne regardez pas directement dans le faisceau laser!
Un danger existe si vous regardez délibérément dans le faisceau.















Veillez respecter toutes les règles de sécurité suivantes :

- Ne dirigez jamais le faisceau laser à une personne ou un objet autre que la pièce à couper.
- Assurez-vous toujours que le faisceau laser est dirigé vers une pièce robuste qui n'a pas de surfaces réfléchissantes. Le bois et les surfaces enduites rugueuses sont acceptables. De la tôle d'acier brillante et réfléchissante ou un matériau similaire ne convient pas pour les applications de laser puisque la surface réfléchissante peut diriger le faisceau laser de retour à l'utilisateur.
- Ne remplacez pas le dispositif du laser par un autre. Les réparations doivent être effectuées par le fabricant du laser ou par un agent autorisé.

- Éteignez toujours le faisceau laser lorsque vous ne vous en servez pas. Laisser l'outil allumé accroît le risque que quelqu'un regarde accidentellement dans le faisceau laser.

SYMBOLES

⚠ AVERTISSEMENT : Certains des symboles suivants peuvent apparaître sur la scie. Étudiez ces symboles et apprenez leur signification. Une interprétation correcte de ces symboles permet d'utiliser cet outil de façon plus efficace et plus sécuritaire.

V	VOLTS		Courant alternatif triphasé avec neutre
A	Ampères		Courant continu
Hz	Hertz	n_0	Vitesse à vide
W	Watts		Courant alternatif ou continu
kW	Kilowatts		Fabrication de classe II
µF	Microfarads		Fabrication résistante aux éclaboussures
L	Litres		Fabrication étanche
kg	Kilogrammes		Mise à la terre de protection à la borne de mise à la terre, outil de classe I
H	Heures	.../min	Révolutions ou mouvement alternatif par minute
N/cm ²	Newton par centimètre carré	∅	Diamètre
Pa	Pascal	0	Position d'arrêt
OPM	Oscillations par minute		Flèche
MIN	Minutes		Symbole d'avertissement
S	Secondes		Portez vos lunettes de travail
	Courant alternatif		Portez un masque anti poussière
	Courant électrique triphasé		Portez une protection auditive



E114847
JD539220

Ce symbole indique que cet outil est conforme aux exigences des États-Unis de MET Laboratories, Inc.
UL62841-1, UL62841-2-5;
CSA C22.2#UL62841-1, UL62841-2-5.

DÉCOUVREZ VOTRE SCIE CIRCULAIRE SANS BALAIS DE 7 1/4 PO, 20V MAX

⚠️ AVERTISSEMENT : Avant de commencer, veuillez lire, comprendre et appliquer les consignes de sécurité. Rappel : N'ASPIREZ PAS de substances dangereuses.

FONCTIONS

- | | | |
|--------------------------------------|---|--|
| 1. Poignée avant | 8. Protège-lame inférieur | 15. Bouton de réglage de biseau |
| 2. Bouton de verrouillage | 9. Clé hexagonale | 16. Protège-lame supérieur |
| 3. Interrupteur MARCHÉ/ARRÊT | 10. Bouton de verrouillage de l'axe | 17. Rondelle de lame |
| 4. Poignée arrière | 11. Plaque de base | 18. Vis de lame |
| 5. Batterie (vendue séparément) | 12. Bouton de réglage de profondeur | 19. Crochet à chevron |
| 6. Goulotte antipoussière amovible | 13. Guide de bord | 20. Laser (réglable) |
| 7. Poignée du protège-lame inférieur | 14. Bouton de verrouillage du guide de bord | 21. Interrupteur marche/arrêt du laser |

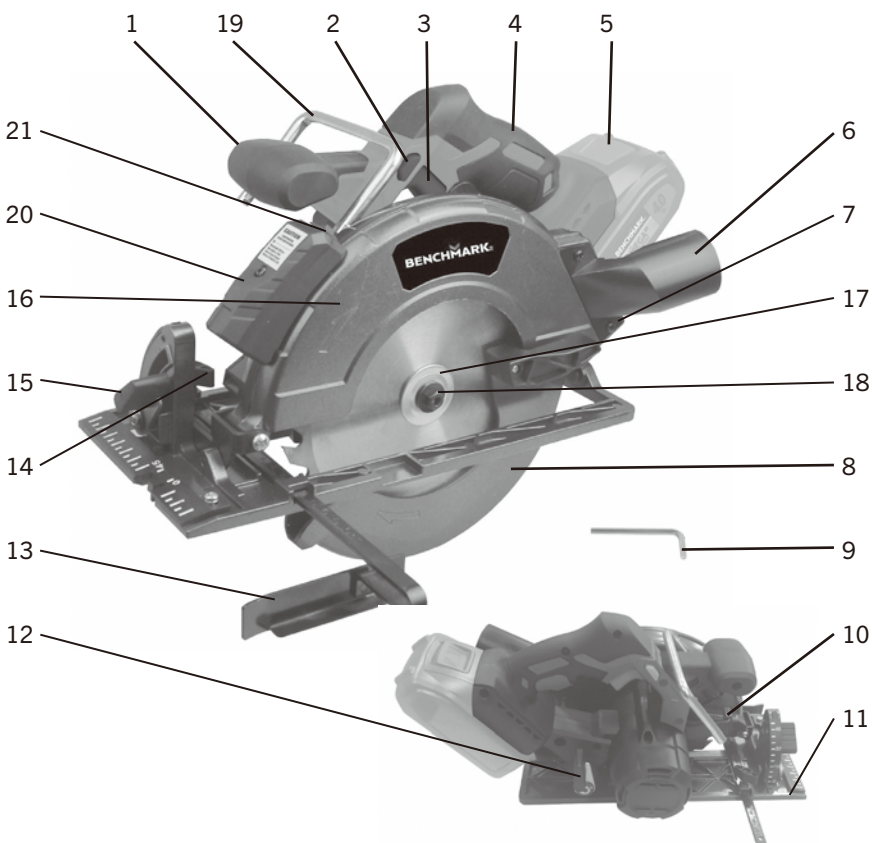

ASSEMBLAGE

INSTALLATION DE LA LAME

Une lame de 7 1/2 po est la capacité de lame maximale de la scie. N'utilisez jamais une lame trop épaisse pour permettre à la rondelle externe de la lame de s'enclencher avec les côtés plats de la broche. Les lames plus larges entreront en contact avec le protège-lame, tandis que les lames plus épaisses empêcheront la vis de lame de bien fixer la lame à la broche. L'une ou l'autre de ces situations pourrait entraîner un accident grave.

⚠ AVERTISSEMENT : Retirez toujours la batterie avant d'installer la lame.

La lame est extrêmement tranchante et il faut faire attention lors de sa manipulation. Il faut faire preuve de prudence, car le protège-lame est monté sur ressort et, s'il est relâché, il peut causer des blessures. Tournez le protège-lame en position complètement ouverte et fixez-le dans cette position à l'aide d'un tournevis ou d'un morceau de bois.

1. Appuyez sur le bouton de blocage de la broche (fig. 3).

⚠ ATTENTION : Pour éviter d'endommager la broche ou le verrouillage de la broche, laissez toujours le moteur s'arrêter complètement avant d'enclencher le verrouillage de la broche.

2. Retirez la vis de la lame en la tournant dans le sens horaire à l'aide de la clé hexagonale, tout en maintenant le bouton de verrouillage de la broche enfoncé (fig. 4).

3. Retirez la rondelle de lame en notant de quel sens elle est montée.

4. Installez la lame de scie à l'intérieur du protège-lame inférieur et sur la broche en vous assurant que la flèche de direction de rotation sur la lame correspond à la flèche de direction de rotation sur le protège-lame fixe (fig. 5).



FIG. 3



FIG. 4



FIG. 5

REMARQUE : LES DENTS DE LA SCIE POINTENT VERS LE HAUT À L'AVANT DE LA SCIE.

5. Remplacez la rondelle de lame. Appuyez sur le bouton de verrouillage de la broche, puis remplacez la vis de lame. Serrez solidement la vis de la lame en la tournant dans le sens antihoraire.

REMARQUE : VÉRIFIEZ L'ÉTANCHÉITÉ DU BOULON DE FIXATION DE LA LAME AVANT, PENDANT ET APRÈS CHAQUE UTILISATION.

Relâchez la tension sur le protège-lame et retirez le morceau de bois ou le tournevis qui le maintient en position ouverte. Relâchez lentement le protège-lame de façon à ce qu'il recouvre la lame. Vérifiez le fonctionnement du protège-lame en vous assurant qu'il fonctionne correctement.

RETRAIT DE LA LAME

⚠ ATTENTION : Enlevez la batterie de la scie.

1. Enfoncez le bouton de verrouillage de la broche et retirez la vis de la lame en la tournant dans le sens horaire.
2. Retirez la rondelle de lame extérieure.
3. Retirez la lame.

FIXATION DU GUIDE DE BORD

⚠ ATTENTION : Avant de fixer le guide de bord, assurez-vous que la batterie est retirée de la scie.

1. Placez le guide de bord à travers les trous de la base (fig. 6).
2. Ajustez le guide de bord à la largeur nécessaire, puis serrez le bouton de verrouillage du guide parallèle en vous assurant que le guide est bien fixé.

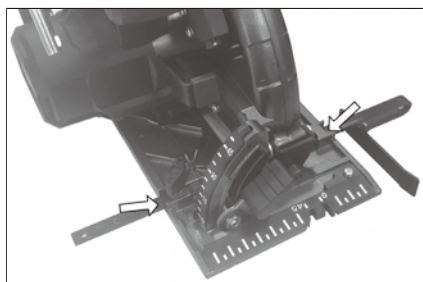

FIG. 6

REMARQUE : UTILISEZ LE GUIDE DE BORD FOURNI LORSQUE VOUS FAITES DES COUPES DE REFENTE LONGUES OU LARGES AVEC LA SCIE.

MODE D'EMPLOI

⚠ AVERTISSEMENT : Avant chaque utilisation, vérifiez toujours le fonctionnement du protège-lame inférieur avant de poser la batterie sur la scie circulaire. N'utilisez pas la scie circulaire si le protège-lame inférieur ne se ferme pas en douceur au-dessus de la lame de scie et ne revient pas complètement en position fermée.

Gardez les protège-lames en place et en bon état de fonctionnement en tout temps pour éviter les accidents graves. Soutenez les planches longues comme indiqué à la fig. 7 afin d'éviter les risques de pincement de la lame et de rebond.

La fig. 8 ci-dessous montre la mauvaise façon de couper de gros morceaux de bois, la coupe de cette façon causera des blessures graves à l'utilisateur. Lors de la coupe, la scie doit reposer sur le plus gros morceau du matériau tandis que la plus petite pièce est coupée. Utilisez le guide parallèle ou le guide de refente en tout temps, ce qui aidera à empêcher la pression latérale exercée sur la lame et donnera également une coupe plus droite.

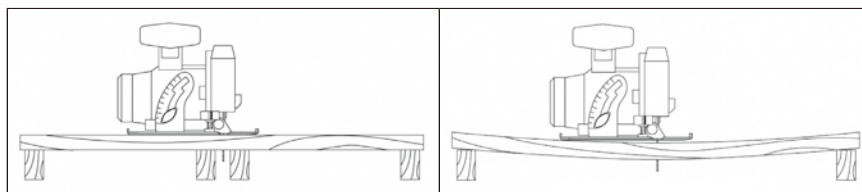

FIG. 7

FIG. 8

PROTECTION CONTRE LES REBONDS

Un rebond se produit lorsque la lame se bloque rapidement et la pièce à travailler est redirigée vers vous. Pour éviter le rebond, gardez les lames bien aiguisées et supportez toujours les gros morceaux de travail correctement. Relâchez immédiatement l'interrupteur si la lame se coince ou si la scie circulaire se bloque. Ne retirez pas la scie d'une pièce pendant que la lame tourne. Ne placez jamais vos mains ou vos doigts derrière ou devant la scie (fig. 9).



FIG. 9

FIG. 10

Si un rebond se produit, la scie pourrait sauter vers l'arrière par-dessus votre main, ce qui pourrait causer des blessures graves. Abaissez toujours le protège-lame avec la poignée de retenue. Avant d'effectuer une coupe, assurez-vous que les dispositifs de réglage de profondeur et de biseau sont serrés. Utilisez uniquement les lames appropriées pour votre outil électrique avec la bonne taille d'alésage. N'utilisez jamais de rondelles ou de boulons défectueux ou incorrects. Évitez de couper les clous en inspectant la pièce à travailler; retirez tous les clous de la pièce avant de couper. Utilisez la main appropriée et le bon support pour pièce à travailler.

⚠️ AVERTISSEMENT : Il est important de bien soutenir la pièce et de tenir fermement la scie pour éviter toute perte de contrôle qui pourrait causer des blessures corporelles. La fig.10 illustre les bonnes positions de la main pour soutenir la scie en toute sécurité. Placez la partie la plus large de la base de la scie sur la partie de la pièce qui est solidement soutenue, et non sur la section qui tombera lorsque la coupe sera faite. Si la pièce est courte ou petite, serrez-la à un support approprié.

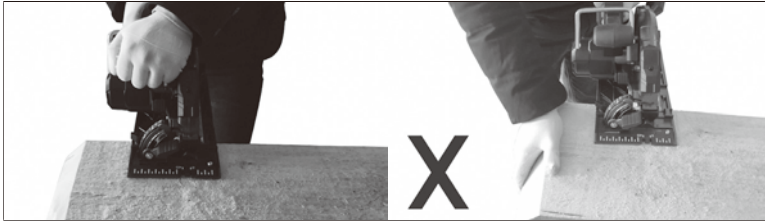

FIG. 11

FIG. 12

⚠ AVERTISSEMENT : N'ESSAYEZ PAS DE TENIR DE COURTES PIÈCES À LA MAIN.

La fig. 11 illustre la bonne façon de couper l'extrémité d'une planche.

La fig. 12 montre la mauvaise façon de couper l'extrémité d'une planche.

N'essayez jamais de scier avec la scie circulaire retenue à l'envers dans un état, car cela est extrêmement dangereux et peut entraîner un accident grave.

Avant de mettre l'outil en place après avoir terminé une coupe, assurez-vous que le protège-lame inférieur s'est fermé et que la lame s'est complètement arrêtée.

RÉGLAGES

⚠ ATTENTION : Assurez-vous toujours que la batterie est retirée de la scie circulaire avant d'effectuer tout entretien ou réglage.

PROFONDEUR DE COUPE À 90°

Gardez toujours le réglage correct de la profondeur de la lame. Le réglage correct de la profondeur de la lame pour toutes les coupes ne doit pas dépasser 1/4 po sous le matériau coupé. Une profondeur de lame supérieure augmentera les risques de rebond et entraînera une coupe plus grossière. Pour plus de profondeur de précision de coupe, une échelle est située sur le protège-lame supérieur.

La profondeur de coupe est réglable sur la scie circulaire. Pour régler la profondeur de coupe, relâchez le levier situé sur le côté de la machine, fig. 13.

1. Mesurez la profondeur requise de la plaque de base jusqu'au point le plus élevé de la lame ou utilisez le guide de profondeur sur le protège-lame fixe, fig. 14.
2. Serrez solidement le bouton de réglage de la profondeur.

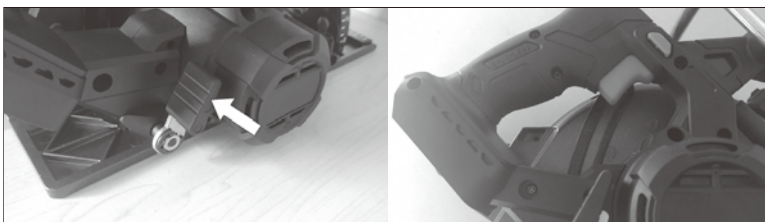
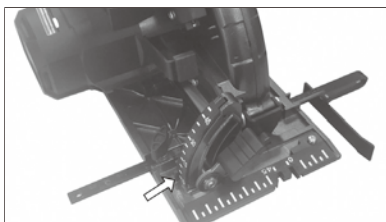

FIG. 13

FIG. 14

ANGLE DE COUPE 0-45°

1. Pour ajuster l'angle de coupe entre 0 et 45°, desserrez le bouton de verrouillage de l'angle réglable de coupe, fig.15.
2. La plaque de base pivote maintenant entre 0 et 50°. Réglez l'angle de coupe désiré à l'aide de l'échelle de degré à l'avant de la machine et serrez les boutons de verrouillage.

**FIG. 15**

À l'avant de la plaque de base, il y a trois entailles marquées 0°, 45° et 50°. Ces entailles sont un guide pour indiquer la position de la lame par rapport à la coupe effectuée dans le matériau.

MISE EN MARCHÉ ET ARRÊT

Pour démarrer la machine,

1. Appuyez sur bouton de verrouillage (fig.16).
2. Appuyez sur la détente et maintenez-la enfoncée (fig.17).

Il n'est pas nécessaire de maintenir enfoncé le bouton de verrouillage car il reste en place tant que la détente est enfoncée. Pour arrêter la scie, relâchez la détente, ce qui permet au bouton de verrouillage de revenir en position verrouillée. N'essayez pas de bloquer le bouton de verrouillage.

**FIG. 16****FIG. 17**

INTERRUPTEUR LASER

Cette scie est équipée d'un système de guidage laser pour une découpe plus précise. Pour allumer le laser, appuyez une fois sur l'interrupteur laser (1) (Fig. 18). Pour éteindre le laser, appuyez à nouveau sur le commutateur laser.

⚠ DANGER: NE JAMAIS AUTORISER LE LASERFAIRE BRILLER DANS LES YEUX D'UNE PERSONNE. DES LÉSIONS OCULAIRES GRAVES PEUVENT EN RÉSULTER



FIG.18

UTILISATION DE LA LUMIÈRE LASER

⚠ AVERTISSEMENT : NE REGARDEZ PAS DIRECTEMENT LE FAISCEAU LASER. N'ALLUMEZ LE FAISCEAU LASER QUE LORSQUE LA SCIE EST SUR LA PIÈCE.

1. Marquez la ligne de coupe.
2. Retirez la batterie de la scie.
3. Insérez la batterie et appuyez sur l'interrupteur de marche séparé pour allumer le laser.
4. Alignez ou ajustez le faisceau laser avec la marque sur la pièce.
5. Appuyez sur la détente et poussez lentement la scie vers l'avant, en utilisant les deux mains. Gardez la ligne laser sur la marque. Éteignez toujours le faisceau laser lorsque vous avez terminé de couper.

ENTRETIEN

⚠ AVERTISSEMENT : Retirez toujours le bloc-batterie de votre outil lorsque vous assemblez des pièces, effectuez des réglages, lorsque vous le nettoyez ou lorsque vous ne l'utilisez pas. En retirant le bloc-batterie, vous éviterez un démarrage accidentel qui pourrait causer des blessures graves.

⚠ AVERTISSEMENT : Lors de l'entretien, n'utilisez que des pièces de rechange identiques. L'utilisation de toute autre pièce pourrait entraîner des dangers ou causer des dommages.

⚠ AVERTISSEMENT : Portez toujours des lunettes de sécurité ou de travail avec écrans latéraux pendant l'utilisation d'outils électriques ou lorsque vous soufflez de la poussière. Si le travail est poussiéreux, portez également un masque anti-poussière.

ENTRETIEN GÉNÉRAL

Évitez d'utiliser des solvants pour le nettoyage des pièces en plastique. La plupart des plastiques sont susceptibles d'être endommagés par divers types de solvants commerciaux et l'utilisation de ceux-ci pourrait entraîner des dommages. Utilisez un chiffon propre pour enlever la saleté, la poussière, l'huile, la graisse, etc.

⚠ AVERTISSEMENT : Ne laissez jamais les liquides de frein, l'essence, les produits à base de pétrole, les huiles pénétrantes, etc., entrer en contact avec des pièces en plastique. Les produits chimiques peuvent endommager, affaiblir ou détruire le plastique, ce qui peut entraîner des blessures graves.

Les outils électriques utilisés sur les matériaux en fibre de verre, les panneaux muraux, les composés d'emballage ou le plâtre sont sujets à une usure accélérée et à une défaillance prématurée possible parce que les copeaux et les meulages en fibre de verre sont très abrasifs pour les roulements, les brosses, les commutateurs, etc. Par conséquent, nous ne recommandons pas d'utiliser cet outil pour des travaux prolongés sur ces types de matériaux. Toutefois, si vous travaillez avec l'un de ces matériaux, il est extrêmement important de nettoyer l'outil à l'aide d'air comprimé.

LUBRIFICATION

Tous les roulements de cet outil ont été lubrifiés avec une quantité suffisante de lubrifiant de qualité élevée pour durer pendant toute la vie de l'outil dans des conditions d'utilisation normales. Par conséquent, aucune lubrification supplémentaire n'est nécessaire.

PROTECTION DE L'ENVIRONNEMENT

Information à l'usage des ménages privés pour l'élimination écologiquement responsable des déchets d'équipements électriques et électroniques (DEEE).



Ce symbole sur les produits et les documents qui l'accompagnent indique que les équipements électriques et électroniques usagés et en fin de vie ne doivent pas être éliminés avec les déchets ménagers. Pour l'élimination, le traitement, la récupération et le recyclage appropriés, veuillez les jeter aux points de collecte désignés, où ils seront acceptés gratuitement. Sinon, dans certains pays, vous pourriez être en mesure de retourner vos produits à votre détaillant à l'achat d'un nouveau produit équivalent. L'élimination correcte de ce produit aidera à économiser des ressources précieuses et à prévenir tout effet nocif potentiel sur la santé humaine et l'environnement qui pourrait autrement résulter de l'élimination et de la manipulation inappropriées des déchets. Veuillez communiquer avec votre autorité locale pour obtenir de plus amples renseignements sur le point de collecte désigné le plus près de chez vous. Des sanctions peuvent être applicables en cas d'élimination incorrecte de ces déchets conformément à la législation nationale.

VUE ÉCLATÉE

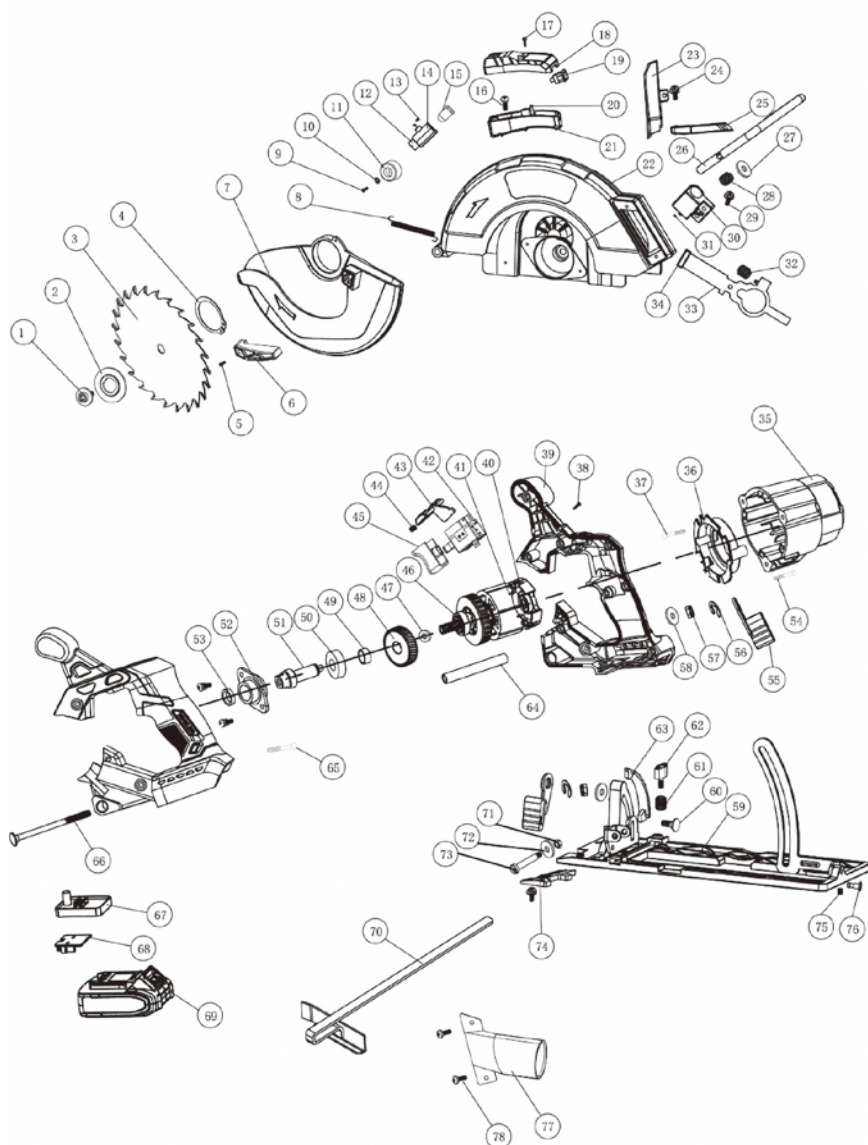

LISTE DES PIÈCES

N° DE RÉF.	N° DE PIÈCE	NOM DE LA PIÈCE/ QUANTITÉ	N° DE RÉF.	N° DE PIÈCE	NOM DE LA PIÈCE/ QUANTITÉ
1	4020080063	Vis M6x13+ Rondelle Ø18,5 / 1	29	4020010218	Vis M4x11 / 2
2	2030030246	Rondelle de lame / 1	30	3150160293	Logement de fixation de crochet / 1
3	6070030004	Lame / 1	31	4130010015	Broche / 1
4	4100020039	Circlip 32 / 2	32	2050060282	Ressort / 1
5	4020010031	Vis M3x10 / 1	33	2030250023	Levier de verrouillage de broche / 1
6	3120100054	Levier du protège-lame / 1	30	3150160293	Logement de fixation de crochet / 1
7	2020080053	Protège-lame amovible / 1	31	4130010015	Broche / 1
8	2050060272	Ressort / 1	32	2050060282	Ressort / 1
9	4020010053	Vis M4x14 / 1	33	2030250023	Levier de verrouillage de broche / 1
10	4040010044	Rondelle Ø4xØ8x1,5 / 1	34	3140070037	Couvercle en caoutchouc / 1
11	3140090026	Bloc de caoutchouc / 1	35	3160010079	Baril du moteur / 1
12	1220030013	Tête de laser / 1	36	3150050107	Bague / 1
13	4030010259	Vis Pwa 3x7 / 2	37	4030010229	Vis ST3,9x42 / 2
14	3160060102	Logement du laser / 1	38	4030010096	Vis ST3,9x12 / 8
15	1220040029	Laser / 1	39	3010070027	Logement / 1
16	4020020010	Vis M4x10 / 1	40	4010010034	Roulement 607-2z / 1
17	4030010099	Vis ST3,9x14 / 1	41	1030300009	Ensemble moteur / 1
18	3160090125	Capot de laser / 1	42	1060190008	Interrupteur / 1
19	1062020072	Interrupteur du laser / 1	43	3120040063	Levier de verrouillage de commutateur / 1
20	1130030085	Carte du laser / 1	44	2050060218	Ressort de commutation / 1
21	3160090126	Boîtier de laser / 1	41	1030300009	Ensemble moteur / 1
22	2020080052	Protège-lame fixe / 1	42	1060190008	Interrupteur / 1
23	3160090127	Couvercle / 1	43	3120040063	Levier de verrouillage de commutateur / 1
24	4020010217	Vis M4x7 / 4	44	2050060218	Ressort de commutation / 1
25	3110010263	Plaque décorative du laser / 1	45	3120010101	Bouton de commutation / 1
26	2030100093	Crochet / 1	46	4010010038	Roulement 609-2z / 1
27	2030020403	Rondelle de crochet / 1	47	4010010032	Roulement 606-2z / 1
28	2050060283	Ressort / 1	48	2040080063	Grand engrenage / 1

N° DE RÉF.	N° DE PIÈCE	NOM DE LA PIÈCE/ QUANTITÉ	N° DE RÉF.	N° DE PIÈCE	NOM DE LA PIÈCE/ QUANTITÉ
49	2040310065	Revêtement d'arbre / 1	64	2030270017	Enveloppe / 1
50	4010010045	Roulement 6001-2z / 1	65	4020010117	Vis M4x37 / 1
51	2040050187	Arbre / 1	66	4050040024	Boulon L88 / 1
52	2020130044	Logement de roulement / 1	67	1130030095	Plaque de contrôle / 1
53	2020150084	Écrou / 1	68	3150170020	Plaque d'électrode / 1
54	4020010115	Vis M4x28 / 4	69	1290090046	Batterie / 1
55	2030030323	Levier pour la profondeur / 2	70	6210040013	Règle / 1
56	4100050004	Bague / 2	71	4060090019	Écrou / 1
57	2040150036	Écrou / 2	72	2030020141	Rondelle Ø6x11x1 / 1
58	2030020116	Rondelle Ø6xø13x2 / 2	73	2040140009	Broche 45 Ø6°39 M5 / 1
59	2020120049	Plaque d'aluminium / 1	74	3110040014	Cadre d'échelle / 1
60	4050040023	Boulon L25 / 1	75	4010010034	Vis M4x5 / 5
61	2050060228	Ressort / 1	76	2040160232	Vis / 2
62	1180050051	Bouton de règle / 1	77	3180040132	Adaptateur de port antipoussière / 1
63	3110040015	Guide d'angle / 1	78	4020010049	Vis M4x8 / 4

GARANTIE

Si cet outil Benchmark s'avère défectueux en raison d'un défaut de matériau ou de fabrication dans les cinq ans suivant la date d'achat, retournez-le à n'importe quel magasin Home Hardware avec le reçu de vente original pour un échange. Garantie de 3 ans pour la batterie et le chargeur. Cette garantie n'inclut pas les pièces non réutilisables, notamment les lames, les balais, les courroies et les ampoules.

Cette garantie couvre uniquement les défauts de matériau ou de fabrication. Elle ne couvre pas l'usure normale, les défaillances dues à un usage abusif ou à une mauvaise utilisation, ni les défauts causés par la négligence ou une manipulation accidentelle. La garantie ne s'applique pas si ce produit Benchmark est utilisé à des fins commerciales ou locatives.

SCIE CIRCULAIRE SANS BALAIS 20 V MAX 7 1/4 PO

1239-102

SCIE CIRCULAIRE SANS BALAIS 20 V MAX 7 1/4 PO



Garantie limitée de 5 ans sur l'outil

BENCHMARKTM_{MC}

BENCHMARK TOOLS CANADA

ST. JACOBS, ONTARIO N0B 2N0

© 2021 Home Hardware Stores Limited

SERVICE À LA CLIENTÈLE/SOUTIEN TECHNIQUE

1-866-349-8665

1239-102

Fabriqué en Chine



* Cet article Benchmark^{MC} comporte une garantie LIMITÉE de cinq (5) ans contre les défauts de fabrication et de matériau(x). Le chargeur et les batteries comportent une garantie LIMITÉE de trois (3) ans. Voyez les guides d'utilisation pour des renseignements complets.



E114847
JD539220

**LIRE TOUTES LES DIRECTIVES AVANT LA
PREMIÈRE UTILISATION.
CONSULTER LE MANUEL POUR TOUS LES DÉTAILS.
GARDER HORS DE LA PORTÉE DES ENFANTS.**

La tension maximale initiale de la batterie (mesurée sans charge)
est de 20 volts. La tension nominale est de 18 volts.



**PORTER UNE PROTECTION
OCULAIRE APPROUVÉE
PAR LA CSA**



**PORTER UNE
PROTECTION
AUDITIVE**



**PORTER UN
MASQUE DE
PROTECTION**

BENCHMARKTM_{MC}

PERCEUSE À PERCUSSION SANS BALAIS 20V MAX 1 / 2 PO



GARANTIE
5 ANS*
LIMITÉE

Garantie limitée de 5 ans
Garantie limitée de 3 ans pour la batterie et le chargeur.
Batterie et chargeur inclus dans le cas échéant



JD6286C20

**LIRE TOUTES LES DIRECTIVES AVANT LA
PREMIÈRE UTILISATION.
CONSULTER LE MANUEL POUR TOUTS LES DÉTAILS.
GARDER HORS DE LA PORTÉE DES ENFANTS.**

La tension maximale initiale de la batterie (mesurée sans charge)
est de 20 volts. La tension nominale est de 18 volts.



**PORTER UNE PROTECTION
OCULAIRE APPROUVÉE
PAR LA CSA**



**PORTER UNE
PROTECTION
AUDITIVE**



**PORTER UN
MASQUE DE
PROTECTION**

SPÉCIFICATIONS DU PRODUIT

COUPE-HERBE	
Mandrin à vitesse variable	0 à 600 tr/min / 0 à 2 000 tr/min (à vide)
Marteau à vitesse variable	de 0 à 7 920/de 0 à 29 700 c/min
Positions d'embrayage de couple	Plus de 20 modes de perçage + mode marteau
Mandrin sans clé	1/2 po sans clé en métal
Couple maximal	450 po/lb
Capacité de forage maximale dans le bois	1 po (25 mm)
Capacité de forage maximale dans le métal	½ po (13 mm)
Poids	3,6lb (1,65kg)

BATTERIE ET CHARGEUR	
Tension de la batterie	20 V Max lithium-ion 2.5 Ah (la tension maximale de la batterie chargée, mesurée sans charge, est de 20 V avec une valeur nominale de 18 V)
Batterie de rechange	5350-023 (2.5Ah) Temps de charge jusqu'à 75 minutes
Chargeur de rechange	5350-010 (2,4 A)

VOUS AVEZ BESOIN D'AIDE?

Téléphonez à notre ligne sans frais de soutien à la clientèle :

1 866 349-8665 (du lundi au vendredi, de 9 h à 17 h, heure normale de l'Est)

- Questions techniques
- Pièces de rechange
- Pièces manquantes de l'emballage





TABLE DES MATIÈRES

Caractéristiques du produit.....	1
Table des matières.....	2
Avertissements généraux de sécurité	3
Règles de sécurité spécifiques pour la perceuse à percussion de 20v 2vsr	4
Symboles.....	10
Connaissez votre perceuse à percussion sans fil 20 V 2VSR	11
Assemblage et utilisation	12
Entretien	21
Vue éclatée.....	22
Liste des pièces	23
Garantie	25

AVERTISSEMENTS GÉNÉRAUX DE SÉCURITÉ

⚠️ AVERTISSEMENT : Avant d'utiliser cet outil ou l'un de ses accessoires, lisez ce manuel et suivez toutes les règles de sécurité et les instructions d'utilisation. Les précautions, garanties et instructions importantes contenues dans le présent manuel ne visent pas à couvrir toutes les situations possibles. L'utilisateur doit comprendre que le bon sens et la prudence sont des facteurs qui ne peuvent être intégrés à ce produit.

PROTECTION OCULAIRE, AUDITIVE ET RESPIRATOIRE

SYMBOLE	SIGNIFICATION
<p>⚠️ DANGER</p>  	<p>PORTEZ TOUJOURS UNE PROTECTION OCULAIRE CONFORME À LA NORME CSA Z94.3 ou À LA NORME DE SÉCURITÉ ANSI Z87.1</p> <p>Les DÉBRIS PROJÉTÉS peuvent causer des dommages oculaires permanents. Les lunettes sur ordonnance ne remplacent pas une protection oculaire adéquate.</p> <p>Les protections oculaires non conformes peuvent entraîner des blessures graves si elles se brisent lors de l'utilisation d'un outil électrique.</p>
<p>⚠️ AVERTISSEMENT</p> 	<p>Utilisez une protection auditive, en particulier pendant les périodes prolongées d'utilisation de l'outil, ou si son fonctionnement est bruyant.</p>
<p>⚠️ AVERTISSEMENT</p> 	<p>PORTEZ UN MASQUE ANTIPOUSSIÈRE CONÇU POUR ÊTRE UTILISÉ AVEC UN OUTIL ÉLECTRIQUE DANS UN ENVIRONNEMENT POUSSIÉREUX.</p> <p>Les poussières créées par le ponçage mécanique, le sciage, le meulage, le perçage et d'autres activités de construction peuvent contenir des produits chimiques connus pour provoquer le cancer, des anomalies congénitales ou anomalies génétiques. Ces produits chimiques comprennent :</p> <ul style="list-style-type: none"> • Le plomb de peintures à base de plomb • La silice cristalline de briques, ciment et autres produits de maçonnerie, • l'arsenic et le chrome du bois traité chimiquement. <p>Le niveau de risque lié à l'exposition à ces produits chimiques varie en fonction de la fréquence à laquelle ce type de travail est effectué. Afin de réduire votre exposition à ces produits chimiques, travaillez dans un endroit bien ventilé et utilisez un équipement de sécurité approuvé, comme un masque antipoussière spécialement conçu pour filtrer les particules microscopiques.</p>
<p>⚠️ AVERTISSEMENT</p> 	<p>Pour éviter les risques électriques, d'incendie ou de dommages à l'outil, utilisez une protection de circuit appropriée.</p> <p>Cet outil est câblé à l'usine pour un fonctionnement à courant alternatif de 120 volts. Il doit être relié à un circuit de 120 V CA de 15 A protégé par un fusible ou un disjoncteur à retardement. Pour éviter tout choc ou incendie, remplacez immédiatement le cordon d'alimentation s'il est usé, coupé ou endommagé de quelque manière que ce soit.</p>
<p>⚠️ AVERTISSEMENT</p> 	<p>Les bouches d'aération des batteries et des chargeurs doivent toujours être ouvertes pour permettre à l'air de refroidissement de circuler librement. Les bouches d'aération qui sont obstruées, restreintes ou recouvertes peuvent entraîner la surchauffe de la batterie ou du chargeur. Une surchauffe peut endommager l'outil ou provoquer un incendie, ce qui peut entraîner des blessures graves.</p>

RÈGLES GÉNÉRALES DE SÉCURITÉ

⚠️ AVERTISSEMENT : Veuillez lire tous les avertissements de sécurité et toutes les consignes. Le non-respect des avertissements et des consignes peut entraîner un choc électrique, un incendie ou des blessures graves.

Conservez tous les avertissements et toutes les consignes pour consultation future.

SÉCURITÉ DE L'AIRE DE TRAVAIL

Gardez l'aire de travail propre et bien éclairé. Les zones encombrées ou sombres sont une invitation aux accidents.

N'utilisez pas d'outils électriques dans des environnements explosifs, par exemple en présence de liquides, de gaz ou de poussières inflammables. Les outils électriques créent des étincelles qui peuvent enflammer la poussière ou les émanations.

Gardez les enfants et toute autre personne à l'écart lors de l'utilisation d'un outil électrique. Les distractions peuvent vous faire perdre la maîtrise de l'outil.

SÉCURITÉ ÉLECTRIQUE

Les fiches des outils électriques doivent correspondre à la prise. Ne modifiez jamais la fiche de quelque manière que ce soit. N'utilisez pas d'adaptateur avec des outils électriques mis à la terre ou à la masse. L'utilisation de fiches non modifiées et des prises correspondantes réduit le risque de choc électrique.

Évitez tout contact corporel avec des surfaces mises à la terre telles que les tuyaux, les radiateurs, les cuisinières et les réfrigérateurs. Il existe un risque accru de choc électrique lorsque votre corps est mis à la terre ou à la masse.

N'exposez pas les outils électriques à la pluie ou à des conditions humides. L'eau qui pénètre dans un outil électrique augmente le risque de choc électrique.

Ne faites pas d'utilisation abusive du cordon d'alimentation. N'utilisez jamais le cordon pour transporter, tirer ou débrancher l'outil électrique. Gardez le cordon à l'écart de la chaleur, de l'huile, des bords tranchants ou des pièces mobiles. Les cordons endommagés ou emmêlés augmentent le risque de choc électrique.

Lorsque vous utilisez un outil électrique à l'extérieur, utilisez une rallonge adaptée à un usage extérieur. L'utilisation d'une rallonge électrique adaptée à un usage extérieur réduit le risque de choc électrique.

Si l'utilisation d'un outil électrique dans un endroit humide est inévitable, utilisez une alimentation protégée par un disjoncteur différentiel. L'utilisation d'un disjoncteur différentiel réduit le risque de choc électrique. L'utilisation d'un disjoncteur différentiel réduit le risque de choc électrique.

SÉCURITÉ PERSONNELLE

Demeurez vigilant, surveillez ce que vous faites et faites preuve de bon sens lorsque vous utilisez un outil électrique. N'utilisez pas un outil électrique lorsque vous êtes fatigué ou sous l'influence de drogues, d'alcool ou de médicaments. Un moment d'inattention lors de l'utilisation d'outils électriques peut entraîner des blessures graves.

Utilisez un équipement de protection individuelle. Portez toujours une protection oculaire. Les équipements de protection tels qu'un masque antipoussière, des chaussures de sécurité antidérapantes, un casque de protection ou une protection auditive utilisés dans des conditions appropriées réduiront les blessures corporelles.

Évitez les démarrages involontaires. Assurez-vous que l'interrupteur est en position d'arrêt avant de le connecter à la source d'alimentation ou à la batterie, de prendre ou de transporter l'outil. Le transport d'outils électriques avec le doigt sur la gâchette ou la mise sous tension d'outils électriques lorsque l'interrupteur est activé favorise les accidents.

Retirez toute clé ou clé de réglage avant de mettre l'outil électrique en marche.

Une clé ou une clé de réglage qui demeure fixée à une partie rotative de l'outil électrique peut entraîner des blessures.

Ne travaillez pas en extension. Maintenez une bonne assise et un bon équilibre.

Cela permet une meilleure maîtrise de l'outil électrique en cas de situation inattendue.

Portez des vêtements appropriés. Ne portez pas de vêtements amples ou de bijoux. Gardez vos cheveux, vos vêtements et vos gants à l'écart des pièces mobiles. Les vêtements amples, les bijoux ou les cheveux longs peuvent se coincer dans les pièces mobiles.

Si des dispositifs sont fournis pour le raccordement d'installations d'extraction et de collecte de poussière, assurez-vous qu'ils sont connectés et correctement utilisés.

L'utilisation d'un dispositif pour ramasser la poussière peut réduire les risques liés à celle-ci.

UTILISATION ET ENTRETIEN DES OUTILS ÉLECTRIQUES

Ne forcez pas l'outil électrique. Utilisez le bon outil électrique pour le travail à effectuer. Un outil approprié réalisera le travail plus efficacement et de façon plus sécuritaire s'il est utilisé dans les limites pour lesquels il a été conçu.

N'utilisez pas l'outil électrique si l'interrupteur ne permet pas de le mettre en marche et de l'arrêter. Un outil électrique qui ne peut être contrôlé à l'aide de l'interrupteur est dangereux et doit être réparé.

Débranchez la fiche de la source d'alimentation ou la batterie de l'outil électrique avant d'effectuer des réglages, de changer d'accessoires ou de ranger des outils électriques. Ces mesures de sécurité préventives réduisent le risque de démarrage accidentel de l'outil électrique.

Rangez les outils électriques non utilisés hors de la portée des enfants et ne permettez pas à une personne qui n'est pas familière avec l'outil électrique ou avec les présentes instructions de l'utiliser. Les outils électriques constituent un danger entre les mains d'un utilisateur inexpérimenté.

Entretenez votre outil électrique. Vérifiez qu'aucune pièce mobile n'est mal alignée ou bloquée, qu'aucune pièce n'est brisée et assurez-vous qu'aucun autre problème ne risque d'affecter le bon fonctionnement de l'outil. S'il est endommagé, faites-le réparer avant de l'utiliser. De nombreux accidents sont causés par un entretien inadéquat des outils électriques.

Gardez les outils de coupe affûtés et propres. Les outils de coupe correctement entretenus avec des arêtes de coupe tranchantes sont moins susceptibles de se coincer et sont plus faciles à contrôler.

Utilisez l'outil électrique, les accessoires et les embouts d'outil, etc., conformément à ces instructions, en tenant compte des conditions de travail et du travail à effectuer.

L'utilisation de l'outil électrique pour des opérations différentes de celles prévues pourrait entraîner une situation dangereuse.

Tenez les outils électriques par des surfaces de préhension isolées lors d'une opération où l'outil de coupe peut entrer en contact avec un câblage caché ou son propre cordon. Le contact avec un fil « sous tension » met les parties métalliques exposées de l'outil « sous tension » et donne un choc à l'opérateur.

Tenez l'outil électrique par les surfaces de prise isolées lorsque vous effectuez une opération où l'attache peut entrer en contact avec un câblage caché ou son propre cordon. Les attaches qui entrent en contact avec un fil « sous tension » peuvent rendre « sous tension » les pièces métalliques exposées de l'outil électrique et causer un choc électrique à l'opérateur.

UTILISATION ET ENTRETIEN DE L'OUTIL À BATTERIE

Chargez seulement avec le chargeur spécifié par le fabricant. Un chargeur qui convient à un type de bloc-batterie peut entraîner un risque d'incendie lorsqu'il est utilisé avec un bloc-batterie différent.

N'utilisez les outils électriques qu'avec les blocs-batteries spécifiquement prévus à cet effet. L'utilisation de tout autre bloc-batterie peut créer un risque de blessure et d'incendie.

Lorsque le bloc-batterie n'est pas utilisé, tenez-le à l'écart des autres objets en métal tels que les trombones, les sous, les clés, les clous, les vis ou autres petits objets en métal qui peuvent établir une connexion d'une borne à l'autre. Un court-circuit entre les bornes de la batterie peut provoquer des brûlures ou un incendie.

En cas d'utilisation abusive, du liquide peut être éjecté de la batterie; évitez tout contact. En cas de contact accidentel, rincez à l'eau. Si le liquide entre en contact avec les yeux, consultez également un médecin. Le liquide éjecté de la batterie peut provoquer des irritations ou des brûlures.

ENTRETIEN

Faites réparer votre outil électrique par un réparateur qualifié qui n'utilise que des pièces de rechange identiques. Cela permettra de préserver la sécurité de l'outil électrique.

RÈGLES DE SÉCURITÉ SPÉCIFIQUES

⚠️ AVERTISSEMENT : Connaissez votre perceuse à percussion sans fil. Ne branchez pas le chargeur ou n'installez pas la batterie sur l'outil avant d'avoir bien lu et compris le présent guide d'utilisation. Prenez connaissance des utilisations et des limites de l'outil, ainsi que des dangers potentiels spécifiques qui le concernent. Respectez les présentes consignes afin de réduire les risques de choc électrique, d'incendie ou de blessures graves.



Portez toujours une protection oculaire. Tous les outils électriques peuvent projeter des objets étrangers dans vos yeux et causer des lésions oculaires permanentes. Portez TOUJOURS des lunettes de sécurité (et non des lunettes) conformes à la norme de sécurité ANSI Z87.1. Les lunettes de tous les jours n'ont que des verres résistants aux chocs. Ces lunettes NE SONT PAS des lunettes de sécurité.

⚠️ AVERTISSEMENT : Des lunettes ou des lunettes de protection non conformes à la norme ANSI Z87.1 peuvent provoquer des blessures graves en cas de rupture.

⚠️ AVERTISSEMENT : Utilisez toujours un écran de sécurité, une protection auditive et un masque antipoussière lorsque vous percez du béton.

⚠️ MISE EN GARDE : Pour éviter un incendie ou une réaction toxique, ne jamais utiliser d'essence, de naphte, d'acétone, de diluant à laque ou d'autres solvants hautement volatils similaires pour nettoyer l'outil.

⚠️ MISE EN GARDE : Utiliser uniquement les accessoires recommandés pour cette perceuse sans fil. Suivez les instructions qui accompagnent les accessoires. L'utilisation d'accessoires inappropriés peut entraîner des blessures à l'utilisateur ou des dommages à l'outil.

⚠️ MISE EN GARDE : Si une pièce est manquante ou endommagée, ne pas brancher l'outil à la source d'alimentation et ne pas installer d'accessoire jusqu'à ce que la pièce en question ait été remplacée.

Ne percez pas une pièce qui est trop petite pour être fixée solidement en place.

Gardez toujours les mains à l'écart de la trajectoire du foret. Évitez les positions inconfortables des mains où un glissement soudain pourrait faire bouger votre main dans le chemin du foret.

Fixez la pièce. Utilisez des pinces ou un étau pour maintenir la pièce en place. C'est plus sécuritaire que d'utiliser votre main et cela libère les deux mains pour utiliser l'outil.

Assurez-vous qu'il n'y a pas de clous ou d'objets étrangers dans la partie de la pièce à percer.

Pour éviter les blessures causées par un démarrage accidentel, toujours retirer la batterie de l'outil avant d'installer ou de retirer un embout.

N'installez ni n'utilisez de foret d'une longueur supérieure à 17,5 cm (7 po) ou qui dépasse les mâchoires du mandrin de plus de 15 cm (6 po). Ils peuvent se plier ou se briser soudainement.

Avant de débiter l'opération, faites basculer la détente pour vous assurer que le foret ne vacille pas ou ne vibre pas.

N'utilisez pas de trépan ou de scie-cloche à plusieurs parties, car ils peuvent se détacher ou se déséquilibrer pendant l'utilisation.

Assurez-vous que le pivot s'est complètement arrêté avant de toucher le mandrin ou d'essayer de changer le foret.

Assurez-vous toujours que le mandrin est bien serré et que le foret est bien serré dans le mandrin avant de démarrer la perceuse.

SÉCURITÉ DE LA BATTERIE ET DU CHARGEUR

⚠️ AVERTISSEMENT : Utilisez uniquement le chargeur fourni avec cet ensemble pour charger la batterie Li-ion de 20 V de cet outil. La recharge de toute autre batterie peut endommager le chargeur et pourrait entraîner des blessures graves.

Ne rangez pas ou ne transportez pas la batterie de manière à ce que des objets métalliques puissent créer un contact avec l'extrémité métallique exposée. Ne placez pas la batterie dans des tabliers, des poches, des tiroirs, etc. avec des clous lâches, des vis, des clés, etc. La batterie pourrait court-circuiter et causer un incendie, des blessures corporelles ou endommager la batterie.

N'essayez jamais d'ouvrir la batterie pour quelque raison que ce soit. Si le boîtier de la batterie se brise ou se fissure, cessez immédiatement de l'utiliser et ne chargez pas la batterie.

Ne chargez pas la batterie si elle est humide ou si elle présente des signes de corrosion.

Lors de conditions d'utilisation, de charge ou de température extrêmes, la batterie peut présenter une légère fuite. Cela n'est pas un signe de défaillance. Cependant, si le sceau extérieur est brisé et que le liquide de cette fuite se retrouve sur votre peau, suivez les étapes suivantes :

1. Nettoyez-le immédiatement avec du savon et de l'eau.
2. Neutralisez-le avec un acide doux, comme le jus de citron ou le vinaigre.
3. Si du liquide pénètre dans vos yeux, rincer immédiatement à l'eau propre pendant au moins 10 minutes et consulter un médecin.

REMARQUE : Le liquide de la batterie est légèrement acide.

N'incinerez pas la batterie. Le feu peut la faire exploser.

N'utilisez pas de rallonge. Branchez le cordon du chargeur directement dans une prise électrique.

Utilisez le chargeur uniquement dans une prise de courant standard de 120 V, 60 Hz.

N'utilisez pas le chargeur dans un endroit humide ou mouillé. Il est conçu pour être utilisé à l'intérieur uniquement. N'utilisez pas le chargeur à proximité d'un évier ou d'un bain. Ne plongez pas le chargeur dans l'eau.

Ne laissez pas le cordon pendre sur le bord d'une table ou d'un comptoir ni toucher des surfaces chaudes.

Le chargeur doit être placé à l'écart des éviers et des surfaces chaudes.

N'utilisez pas le chargeur pour charger d'autres batteries que celle de la perceuse sans fil. Les autres batteries pourraient exploser.

Ne laissez pas le cordon pendre sur le bord d'une table ou d'un comptoir ni toucher des surfaces chaudes. Le chargeur doit être placé à l'écart des éviers et des surfaces chaudes.

N'utilisez pas le chargeur si le cordon ou la fiche sont endommagés. Remplacez immédiatement le cordon ou la fiche endommagés.

N'utilisez pas le chargeur s'il a reçu un coup violent, s'il est tombé ou s'il a été endommagé de quelque manière que ce soit. Faites inspecter le chargeur par un technicien qualifié qui pourra le réparer, le cas échéant. Ne démontez pas le chargeur.

Ne chargez PAS les batteries lorsque la zone de travail ou la température des batteries est inférieure ou égale à 5 °C (41 °F) ou supérieure à 40,5 °C (105 °F).

Débranchez le chargeur lorsque vous ne l'utilisez pas et avant de le nettoyer ou d'en faire l'entretien.

RECYCLAGE DU BLOC-BATTERIE



Par souci de préservation de nos ressources naturelles, veuillez recycler ou jeter les batteries de manière appropriée. Les batteries chargées par ce chargeur peuvent contenir des produits chimiques et des métaux qui sont nocifs pour l'environnement. Ne jetez jamais de batteries rechargeables dans vos ordures ménagères habituelles ou dans une décharge, car elles contribueraient à la pollution de l'environnement.

SYMBOLES

⚠️ AVERTISSEMENT : Certains des symboles suivants peuvent apparaître sur la perceuse. Étudiez ces symboles et apprenez leur signification. Une bonne interprétation de ces symboles permettra un fonctionnement efficace et plus sécuritaire de cet outil.

V	Volts	3n ~	Courant alternatif triphasé avec neutre
A	Ampères		Lisez toute la documentation
Hz	Hertz	==	Courant continu
W	Watts	n_0	Vitesse à vide
kW	Kilowatts	~	Courant alternatif ou continu
μF	Microfarads		Fabrication de classe II
L	Litres		Fabrication résistante aux éclaboussures
kg	Kilogrammes		Fabrication étanche
H	Heures		Mise à la terre de protection à la borne, outils de classe I
N/cm ²	Newton par centimètre carré	.../min	Révolutions ou mouvement alternatif par minute
Pa	Pascals	\emptyset	Diamètre
osc/min	Oscillation par minute	0	Position d'arrêt
Min	Minutes		Flèche directionnelle
S	Secondes		Symbole d'avertissement
~ ou CA	Courant alternatif		Porter des lunettes de sécurité
3 ~	Courant électrique triphasé		Portez une protection auditive



JD6286C20

Ce symbole indique que cet outil est répertorié avec les exigences canadiennes et américaines par ETL Testing Laboratories, Inc.
 Conforme aux normes UL 60745-1 and 60745-2-1 60745-2-2.
 Certifié conforme à la norme CAN/CSA C22.2 No 60745-1 and 60745-2-1 60745-2-2.

CONNAISSEZ VOTRE PERCEUSE À PERCUSSION SANS BALAIS 20 V MAX 2VSR



Chargeur de la batterie 5350-010



ASSEMBLAGE ET UTILISATION

VÉRIFIER L'ÉTAT DU CHARGEUR DE LA BATTERIE

Vous pouvez vérifier le niveau de charge restant de la batterie à l'aide de l'indicateur DEL d'alimentation de la batterie qui se trouve à l'extrémité de la batterie.

REMARQUE : Vous pouvez vérifier la charge restante de la batterie lorsque celle-ci est installée dans l'outil et que l'interrupteur MARCHE/ARRÊT est ÉTEINT. Vous pouvez également le vérifier lorsque la batterie est retirée de l'outil. **NE VÉRIFIEZ PAS** la charge de la batterie lorsque celle-ci est dans le chargeur. Vous obtiendrez une lecture erronée et vous risquez également d'endommager le système d'état de la batterie.

1. Appuyez et maintenez le bouton d'état de la batterie situé à l'extrémité de celle-ci.
2. Un ou plusieurs des quatre voyants DEL de la fenêtre DEL s'allumeront pour indiquer comme suit la valeur de la charge résiduelle de la batterie :

Témoin de niveau de charge						
Quantité de charge restante	De 0 à 10 %	De 10 à 25 %	De 25 à 50 %	De 50 à 75 %	De 75 à 100 %	

3. Relâchez le bouton d'état de la batterie pour éteindre le voyant DEL.

CHARGER LE BLOC-BATTERIE

1. Placez le chargeur de la batterie (1) dans un endroit sec près d'une prise électrique 110-120 V 60 Hz (fig. 2)
2. Branchez le chargeur de la batterie dans la prise de courant et vérifiez que le voyant DEL vert (5) s'allume. S'il ne s'allume pas, consultez le tableau (fig. 2) pour déterminer le problème.
3. Retournez la batterie (2) et glissez-la sur le chargeur.

REMARQUE : Assurez-vous que les rainures (3) des côtés de la batterie glissent sur les languettes correspondantes du chargeur (4) jusqu'à ce que la batterie s'enclenche en place.

REMARQUES :

1. Lorsque le chargeur est branché dans la prise murale et que celui-ci ne contient pas de batterie, le voyant vert (5) s'allume, indiquant que le chargeur est « sous tension ».
2. Lorsqu'une batterie déchargée est installée sur le chargeur, le voyant vert S'ÉTEINT et le voyant rouge (6) S'ALLUME. Le voyant rouge indique que la batterie est en cours de chargement.
3. Si le voyant rouge ne S'ALLUME pas, vérifiez que le bloc-batterie est complètement inséré dans le chargeur et que la prise électrique fonctionne bien.
4. Consultez la fig. 2 pour prendre connaissance des autres fonctions du voyant indicateur.
5. Il faut compter environ 2 heures pour charger un bloc-batterie complètement déchargé.
6. Il est normal que le chargeur de la batterie produise un vrombissement et soit chaud au toucher en cours d'utilisation.
7. Si le bloc-batterie ne se charge pas correctement, vérifiez que la prise électrique est sous tension.
8. Ne chargez PAS les batteries lorsque la zone de travail ou la température des batteries est inférieure ou égale à 5 °C (41 °F) ou supérieure à 40,5°C (105 °F).



Fig. 1

VOYANT VERT	VOYANT ROUGE	BATTERIE INSÉRÉE DANS LE CHARGEUR	ÉTAT DE LA CHARGE
MARCHE	ARRÊT	NON	Le chargeur n'est pas connecté à l'alimentation électrique.
ARRÊT	Clignote	OUI	La batterie est en cours de chargement.
MARCHE	ARRÊT	OUI	La batterie est complètement chargée.
ARRÊT	MARCHE	OUI	La batterie est chargée, mais ne fonctionne pas sur l'outil. Ceci peut indiquer un mauvais contact ou une défaillance de la batterie.
MARCHE	MARCHE	OUI	La température de charge est soit trop chaude, soit trop froide.

Fig. 2

INSTALLATION D'UNE BATTERIE DANS LA PERCEUSE À PERCUSSION

1. Retirez la batterie déchargée (1) de la perceuse en enfonçant le bouton de dégagement (2) de la batterie vers le bas et en faisant glisser la batterie vers l'arrière jusqu'à ce qu'elle soit dégagée de la poignée (3) de la perceuse (figure 3).
2. Faites glisser la batterie entièrement chargée sur les clés correspondantes (4) dans la poignée de la perceuse, là d'où la batterie déchargée a été retirée.

REMARQUE : Assurez-vous que les clés de montage dans la poignée de la perceuse sont complètement engagées sur les fentes de la batterie. Le bouton de dégagement de la batterie « cliquera » en place lorsque la batterie sera complètement installée.

⚠ AVERTISSEMENT : Ne plongez pas la batterie dans l'eau. Un refroidissement soudain d'une batterie chaude pourrait entraîner une explosion ou une fuite.

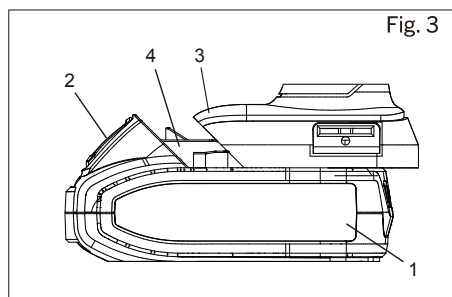

RÉGLAGE DU COUPLE

Votre perceuse est équipée d'un embrayage à couple réglable pour conduire différents types de vis dans différents types de matériaux. Elle est également munie de réglages pour le « perçage » et le « perçage à percussion ».

Le réglage approprié dépend du type de matériau, de la taille de la vis utilisée et de la fonction requise.

Réglez le réglage du couple comme suit :

1. Repérez les réglages situés sur la bague de réglage du couple (1) (Fig. 4).
2. Faites tourner la bague de réglage jusqu'à ce que le chiffre correspondant au couple voulu soit aligné avec la flèche indicatrice (2). Consultez le tableau ci-dessous pour connaître les réglages de couple appropriés :
 - 1-4 Pour le perçage avec des petites vis.
 - 5-8 Pour le perçage avec des vis de taille moyenne dans des matériaux mous.
 - 9-14 Pour le perçage avec des vis dans des matériaux mous et de densité moyenne.
 - 15-20 Pour le perçage avec des vis dans du bois franc et pour le perçage avec des vis plus grosses.
 - Pour le perçage. Cette position est marquée d'un symbole de foret sur la bague de réglage du couple.
 - Utilisez le réglage le plus élevé indiqué sur l'anneau de réglage du couple par l'icône du marteau pour le mode marteau.

INTERRUPTEUR DE MARCHE AVANT/ARRIÈRE

Le commutateur de marche avant/arrière (1) est placé au-dessus de la gâchette (2), pour plus de commodité (figure 5). Pour faire tourner la perceuse dans le sens horaire pour le perçage, appuyez sur le bouton de marche avant/arrière vers la gauche. Pour que le mouvement rotatif de la perceuse s'effectue dans le sens antihoraire (pour dévisser), poussez le commutateur de marche avant/arrière vers la droite.

REMARQUES :

- a) Ne changez jamais la position de l'interrupteur de marche avant/arrière lorsque le mandrin tourne.
- b) Le commutateur de déclenchement ne fonctionnera PAS avec l'interrupteur de marche avant/arrière à la position du milieu.

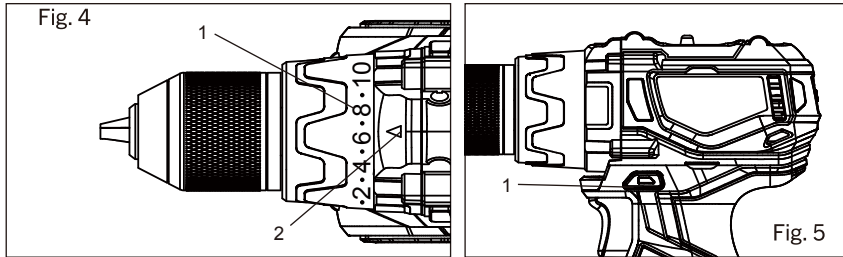

INTERRUPTEUR À GÂCHETTE À VITESSE VARIABLE

La perceuse est munie d'un interrupteur MARCHE/ARRÊT à gâchette à vitesse variable.

1. Pour démarrer la perceuse, comprimer doucement la gâchette (6) (figure 2).

REMARQUE : La perceuse tournera à sa vitesse la plus lente lorsque la détente est légèrement enfoncée. La perceuse tournera à sa vitesse la plus rapide lorsque la détente est complètement enfoncée.

2. Pour arrêter la perceuse, relâchez la détente.

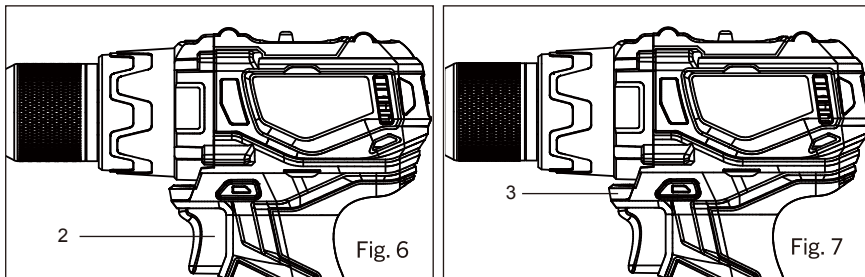

REMARQUE : Lorsqu'utilisée pendant une période prolongée, la fonction de perçage à faible vitesse peut provoquer une surchauffe du moteur ou du bloc-batterie de la perceuse. Si la perceuse ou la batterie devient chaude, arrêtez le perçage et laissez refroidir pendant au moins 15 minutes.

LAMPE DE TRAVAIL À DEL

La lampe de travail à DEL (3) s'allume automatiquement lorsque la gâchette est comprimée (figure 7). Elle s'éteint automatiquement lorsque la gâchette est relâchée.

REMARQUE : Le voyant DEL a un délai de 20 secondes.

COMMUTATEUR DE BOÎTE DE VITESSES À 2 VITESSES

Le commutateur de boîte de vitesses à 2 vitesses se situe sur le dessus du boîtier de la perceuse. Placez le commutateur de commande de vitesse à la vitesse désirée avant de démarrer la perceuse. Faites glisser le commutateur de commande de vitesse vers l'AVANT (figure 8a) pour un fonctionnement à basse vitesse. Faites glisser le commutateur de commande de vitesse vers l'ARRIÈRE (figure 8b) pour un fonctionnement à haute vitesse.

REMARQUES :

- Utilisez le réglage à basse vitesse pour le perçage de trous de grande taille et pour le vissage de vis.
- Utilisez le réglage à haute vitesse pour le perçage de trous de plus petite taille.
- Ne changez PAS la position du commutateur de commande de vitesse lorsque la perceuse est en marche.
- Cela pourrait endommager les engrenages.

INSTALLATION DE FORETS

⚠️ AVERTISSEMENT : Ne tenez jamais le corps du mandrin d'une main pour utiliser la puissance de forage pour faire tourner le corps de la perceuse afin de desserrer ou de serrer des embouts. Cela pourrait entraîner des blessures graves.

La perceuse est munie d'un mandrin sans clé.

- Pour ouvrir le mandrin sans clé de la perceuse, saisissez et retenez le mandrin, puis tournez-le dans le sens antihoraire pour l'ouvrir jusqu'à ce que les mâchoires se desserrent suffisamment pour libérer la mèche.
- Insérez le foret dans le mandrin sur toute la longueur des mâchoires. Levez légèrement l'avant de votre perceuse pour éviter que le foret ne tombe des mâchoires du mandrin.
- Serrez les mâchoires du mandrin sur le foret en tournant le corps du mandrin dans le sens des aiguilles d'une montre.

REMARQUE : Assurez-vous que le foret est correctement aligné dans les mâchoires et qu'il n'est PAS incliné.

Une mèche mal alignée pourrait être éjectée du mandrin lors de la mise en marche de la perceuse. Assurez-vous que les côtés plats de l'embout du tournevis sont saisis par les mâchoires du mandrin.

- Serrez solidement les mâchoires du mandrin en tenant fermement le collet du mandrin avec une main et serrez solidement le corps du mandrin en le tournant dans le sens des aiguilles d'une montre.

REMARQUE : Serrez à la main les mâchoires du mandrin. N'utilisez PAS de pinces. Cela endommagerait le mandrin.

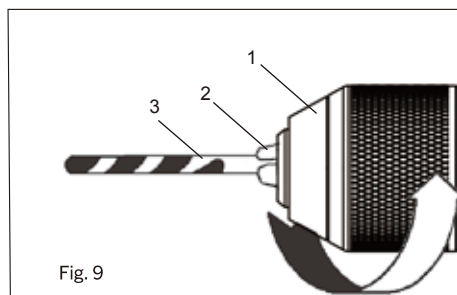

⚠️ AVERTISSEMENT : N'insérez pas le foret dans le mandrin et serrez comme illustré à la fig. 10. Le foret DOIT être inséré correctement. Les trois mâchoires du mandrin doivent retenir le foret au centre du mandrin. Si vous n'insérez pas correctement le foret, le foret pourrait être projeté du mandrin, ce qui pourrait causer des blessures graves ou endommager le mandrin.

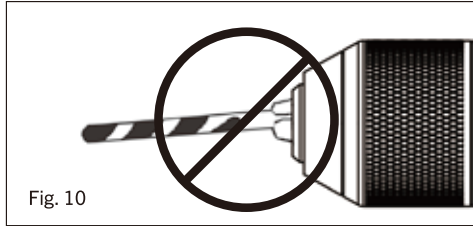

Fig. 10

RETRAIT DES FORETS

1. Saisissez et retenez le corps du mandrin sans clé de la perceuse, puis tournez-le dans le sens antihoraire pour l'ouvrir jusqu'à ce que les mâchoires se desserrent suffisamment pour libérer la mèche.
2. Retirez le foret.

⚠ AVERTISSEMENT : Pour des raisons de sécurité, l'utilisateur doit lire les sections du présent Guide d'utilisation intitulées « AVERTISSEMENTS DE SÉCURITÉ GÉNÉRAUX », « SÉCURITÉ RELATIVE AUX OUTILS ÉLECTRIQUES » et « SÉCURITÉ RELATIVE À LA BATTERIE ET AU CHARGEUR » avant d'utiliser cette perceuse sans fil.

Vérifiez les points suivants chaque fois que la perceuse sans fil est utilisée :

1. Des lunettes de sécurité, des lunettes de protection ou un écran facial sont portés.
2. Une protection auditive est portée.
3. Vérifiez si le mandrin ne s'est pas desserré sur la broche.
4. La mèche est en bon état et adéquatement serrée sur le mandrin.

Le non-respect de ces règles de sécurité augmentera considérablement le risque de blessures.

PERÇAGE

Lorsque vous percez sur des surfaces dures et lisses comme le métal, utilisez un pointeau pour marquer l'emplacement du trou désiré. Ceci empêchera le foret de glisser hors du centre pendant que le trou est commencé.

La pièce à percer doit être fixée dans un étau ou avec des pinces pour l'empêcher de tourner pendant que le foret tourne (Fig. 11).

1. Vérifiez si le foret est solidement fixé dans le mandrin et si l'inverseur de marche est poussé vers l'avant.
2. Placez l'embrayage de couple à la position de perçage.
3. Tenez fermement la perceuse avec les deux mains, dans la mesure du possible. Avec une main, saisissez le manche et l'interrupteur à gâchette.

REMARQUE : Assurez-vous que la main placée sur le corps de la perceuse n'obstrue pas les fentes de ventilation. L'obstruction des fentes de ventilation réduirait le refroidissement du moteur et pourrait ainsi entraîner une surchauffe du moteur.

4. Tout en maintenant fermement la perceuse, placez le point du foret à l'endroit à percer. Appuyez sur la détente pour démarrer la perceuse.

REMARQUES : Utilisez toujours une vitesse de plus élevée lorsque vous percez de petits trous. Utilisez une vitesse de perceuse plus lente lorsque vous percez de grands trous.

5. Déplacez le foret dans la pièce en appliquant seulement assez de pression pour maintenir la coupe du foret. Ne forcez pas le foret et n'appliquez pas de pression latérale pour allonger le trou.

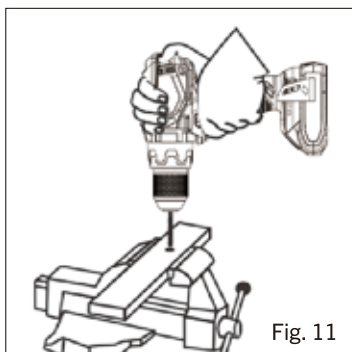

⚠️ AVERTISSEMENT : Soyez toujours prêt en cas de coincement de l'outil ou de défonçage du matériau. Lorsque ces situations se produisent, le foret a tendance à saisir la pièce. Cette action donnera un coup de rebond à la perceuse opposée à la direction de la rotation du foret et pourrait causer une perte de contrôle lors de la rupture du matériau lorsque vous terminez le perçage du trou. Si vous n'y êtes pas préparé, cette perte de contrôle peut entraîner des blessures graves.

Lorsque vous percez des métaux, utilisez une huile légère sur le foret pour l'empêcher de surchauffer. L'huile va prolonger la vie de la mèche en plus d'améliorer la performance de coupe. Si la mèche se coince dans la pièce ou si la perceuse se bloque, relâchez immédiatement la gâchette. Retirez la mèche de la pièce et déterminez la raison du blocage.

VISSAGE

Lors de l'entraînement des vis, il faut prendre soin d'utiliser le foret qui s'adapte correctement à la vis entraînée. Assurez-vous d'utiliser la plus grande taille de foret qui s'insère correctement dans la tête de la vis.

1. Sélectionnez l'embout de tournevis correct pour la vis entraînée.
2. Fixez l'embout de tournevis dans le mandrin en vous assurant que les côtés plats de l'embout sont saisis par les mâchoires du mandrin.
3. Placez l'embrayage de couple au réglage approprié.

REMARQUE : Si la matière de la pièce est particulièrement molle ou poreuse, placez l'embrayage de couple sur un réglage plus bas pour éviter de trop enfoncer la vis.

4. Si la vis est entraînée trop profondément dans la pièce avant que l'embrayage se désengage, placez l'embrayage sur un réglage plus bas et évitez d'enfoncer complètement l'interrupteur à gâchette. Si la vis n'est pas entraînée assez profondément dans la pièce, placez l'embrayage sur un réglage supérieur.

REMARQUE : Ne continuez pas de visser la vis une fois que l'embrayage s'est désengagé. Cela entraîne l'usure inutile de l'embrayage.

RETRAIT DU MANDRIN

1. Retirez le bloc-batterie de la perceuse.
2. Insérez une clé hexagonale (1) de 5/16 po /8 mm ou plus dans le mandrin (2), puis serrez fermement les mâchoires du mandrin (figure 12). Assurez-vous que la totalité des mâchoires (3) du mandrin épouse les surfaces plates de la clé hexagonale.
3. Tapez fortement sur la clé hexagonale avec un maillet (4) dans le SENS HORAIRE. Cette action desserrera la vis dans le mandrin pour faciliter le retrait.
4. Ouvrez les mâchoires du mandrin puis retirez la clé hexagonale.

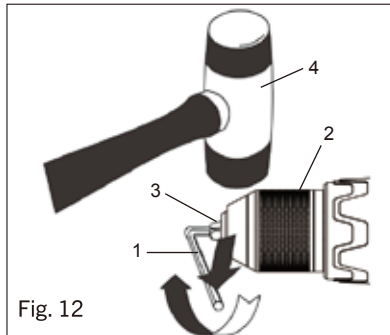

5. Ouvrez les mâchoires du mandrin le plus loin possible.
6. Retirez la vis du mandrin à l'aide d'un tournevis no 2 \oplus (Fig. 13).

REMARQUE : Tournez la vis dans le SENS HORAIRE pour l'enlever. Cette vis comporte un filetage de gauche.

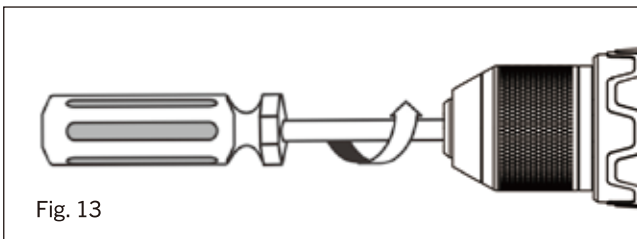

7. Insérez la clé hexagonale dans le mandrin, puis serrez fermement les mâchoires du mandrin. (figure 14). Appuyez fortement sur la clé hexagonale à l'aide d'un maillet dans le SENS ANTIHORAIRE. Ceci desserrera le mandrin sur l'arbre. Le mandrin peut maintenant être dévissé et retiré de l'arbre à la main.

RESSERRER UN MANDRIN DESSERRÉ

1. Retirez le bloc-batterie de la perceuse.
2. Insérez une clé hexagonale (1) de 5/16 po /8 mm ou plus dans le mandrin (2), puis serrez fermement les mâchoires du mandrin (figure 15). Assurez-vous que la totalité des mâchoires (3) du mandrin épouse les surfaces plates de la clé hexagonale.
3. Tapez fortement sur la clé hexagonale avec un maillet (4) dans le SENS HORAIRE. Cette action desserrera la vis dans le mandrin pour faciliter le retrait.
4. Ouvrez les mâchoires du mandrin et retirez la clé hexagonale.
5. Retirez la vis du mandrin à l'aide d'un tournevis no 2 ⊕ (Fig. 13).

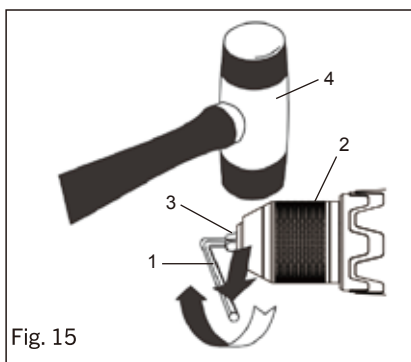
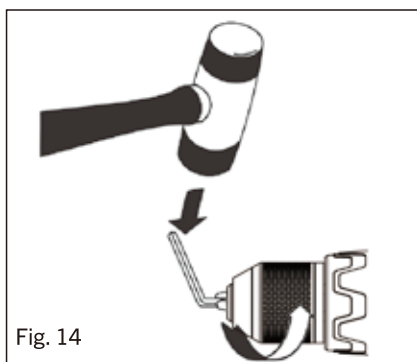

REMARQUE : Tournez la vis dans le sens ANTIHORAIRE pour la serrer. Cette vis comporte un filetage de gauche.

ENTRETIEN

GÉNÉRALITÉS

⚠ AVERTISSEMENT : Utilisez uniquement des pièces de rechange identiques lorsque vous effectuez des réparations. L'utilisation de toute autre pièce pourrait entraîner des dangers ou causer des dommages.

N'UTILISEZ PAS de solvants pour le nettoyage des pièces en plastique. Le plastique est susceptible d'être endommagé par divers types de solvants commerciaux et l'utilisation de ceux-ci pourrait entraîner des dommages. Utilisez un chiffon propre pour enlever la saleté, la poussière, l'huile, la graisse, etc.

⚠ AVERTISSEMENT : Ne laissez pas le fluide hydraulique de frein, l'essence, les produits à base de pétrole, les huiles pénétrantes, etc. entrer en contact avec les pièces en plastique. Ils contiennent des produits chimiques qui peuvent endommager, affaiblir ou détruire le plastique.

N'UTILISEZ PAS ABUSIVEMENT les outils électriques. L'usage abusif peut endommager l'outil et la pièce de travail.

⚠ AVERTISSEMENT : NE TENTEZ PAS de modifier les outils ou de créer des accessoires. Ces altérations ou modifications constituent des utilisations abusives et pourraient entraîner des situations dangereuses pouvant provoquer des blessures graves. Cela annulera également la garantie.

LUBRIFICATION

Tous les roulements de cet outil sont lubrifiés avec une quantité de lubrifiant de grande qualité suffisante pour toute la durée de vie de l'appareil dans des conditions normales. Par conséquent, aucune lubrification supplémentaire n'est nécessaire.

RETRAIT DU BLOC-BATTERIE ET PRÉPARATION AU RECYCLAGE

Par souci de préservation de nos ressources naturelles, veuillez recycler ou jeter les batteries de manière appropriée.

Les batteries fournies avec cet outil peuvent contenir des produits chimiques et des métaux qui sont nocifs pour l'environnement. Ne jetez jamais de batteries rechargeables dans vos ordures ménagères habituelles ou dans une décharge, car elles contribueraient à la pollution de l'environnement.

Consultez votre autorité locale en matière de gestion des déchets pour obtenir des renseignements sur les solutions de recyclage et d'élimination disponibles.

⚠ AVERTISSEMENT : Lorsque vous retirez le bloc-batterie, couvrez les bornes de celui-ci avec du ruban électrique ou du ruban robuste. Ne touchez jamais les deux bornes avec des objets ou des pièces métalliques, car cela pourrait créer un court-circuit. Gardez hors de la portée des enfants. Ne tentez pas de détruire ou de désassembler le bloc-batterie ou de retirer l'un de ses composants. Les piles rechargeables doivent être recyclées ou éliminées de manière appropriée.

VUE ÉCLATÉE

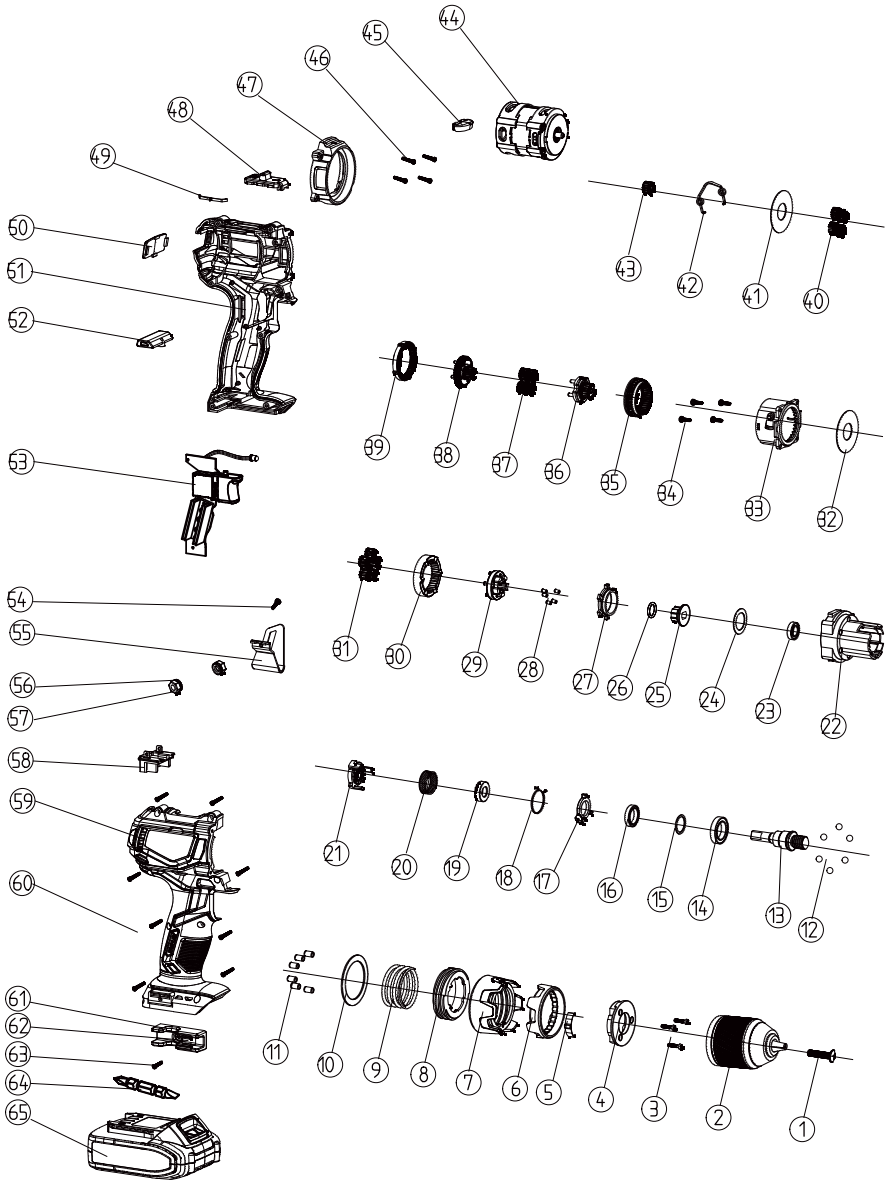

LISTE DES PIÈCES

⚠ AVERTISSEMENT : Lors de la réparation, n'utilisez que des pièces de rechange d'origine. L'utilisation de toute autre pièce peut créer un danger pour la sécurité ou endommager la perceuse. Toute tentative de réparation ou de remplacement de pièces électriques sur cette perceuse à percussion peut créer un danger pour la sécurité à moins que les réparations ne soient effectuées par un technicien qualifié. Pour obtenir davantage de renseignements, veuillez appeler la ligne d'aide téléphonique sans frais, au 1 866 349-8665 — du lundi au vendredi, de 9 h à 17 h HNE.

Commandez toujours en utilisant le numéro de clé.

Key #	Part #	Part Name	Quantity
1	4020030020	Vis de mandrin	1
2	1140050026	Mandrin	1
3	4030010130	Vis tardeuse	3
4	2020210010	Plaque à compression	1
5	2050070063	Ressort à position	1
6	3110010237	Plaque à décoration	1
7	3120080135	Bague à couple de serrage	1
8	3150190181	Bague fileté à l'intérieur	1
9	2050060217	Ressort	1
10	2030020317	Rondelle	2
11	4110040014	Roulement à l'aiguille	6
12	4080060001	Roulement à l'aiguille	6
13	2040050152	Arbre	1
14	4010010135	Paliers	1
15	2030020319	Rondelle	1
16	4010010002	Paliers	1
17	2010150049	Support de l'impact	1
18	2050050050	Ressort	1
19	2010100031	Bloc de l'impact supérieure	1
20	2050060224	Ressort	1
21	2010100032	Bloc de l'impact inférieur	1
22	3150070091	Boîte de vitesse	1
23	4010010137	Paliers	1
24	2030020214	Rondelle	1
25	2010230012	Bloc de conduite	1
26	3140060071	Anneau O	1
27	2040310058	Anneau de serrage de l'arbre	1
28	4110020037	Roulement à l'aiguille	5
29	1170070086	Porteur Planétaire	1

Key #	Part #	Part Name	Quantity
30	2010090077	Bague d`engrenage	1
31	2010010122	Engrenage Planétaire	4
32	2030020023	Rondelle	1
33	3150080024	Boîtier d`interrupteur à vitesse H/L	1
34	4030010003	Vis tardeuse	4
35	2010090076	Anneau amovible d`engrenage	1
36	1170070093	Porteur Planétaire	1
37	2010010120	Engrenage Planétaire	4
38	1170070085	Porteur Planétaire	1
39	2010090075	Engrenage à anneau fixe	1
40	2010010121	Engrenage Planétaire	4
41	2030020242	Rondelle	1
42	2050080180	Levier à deux vitesses	1
43	2010010119	Engrenage du moteur	1
44	1030300014	Moteur sans balais	1
45	3160060085	Lentille	1
46	4030010253	Vis tardeuse	4
47	3110010237	Plaque à decoration	1
48	3120120142	Bouton de variateur de vitesse	1
49	2050070002	Levier	1
50	3110010235	La queue en haut	1
51	3010010194	Boîtier à côté gauche	1
52	3120030133	Bouton avant et arrière	1
53	1130030106	Carte de circuits imprimés	1
54	4020010168	Vis tardeuse	1
55	2030100070	Boucle du ceinture	1
56	4040080003	Rondelle du blocage	2
57	4060010039	Ecrou Hexagonale	2
58	3150170016	Plaque du contact	1
59	3010010194	Boîtier à côté droit	1
60	4030010253	Vis tardeuse	7
61	3150200008	L`étagère de la mèche	1
62	2030090039	Clip de la mèche	1
63	4020010168	Vis Tardeuse	1
64	6200070001	Mèche	1
65	1290090019	Bloc-piles	1

GARANTIE

GARANTIE BENCHMARK POUR LA PERCEUSE 20V 2VSR MAX

Si cet outil Benchmark s'avère défectueux en raison d'un défaut de matériau ou de fabrication dans les cinq ans suivant la date d'achat, retournez-le à n'importe quel magasin Home Hardware avec le reçu de vente original pour un échange. Garantie de trois ans pour la batterie et le chargeur. Cette garantie n'inclut pas les pièces non réutilisables, notamment les lames, les balais, les courroies et les ampoules.

Cette garantie couvre uniquement les défauts de matériau ou de fabrication. Elle ne couvre pas l'usure normale, les défaillances dues à un usage abusif ou à une mauvaise utilisation, ni les défauts causés par la négligence ou une manipulation accidentelle. La garantie ne s'applique pas si ce produit Benchmark est utilisé à des fins commerciales ou locatives.

PERCEUSE À PERCUSSION SANS BALAIS 20V MAX 1/2 PO

1239-102

PERCEUSE À PERCUSSION SANS BALAIS 20V MAX 1 / 2 PO



Garantie limitée de 5 ans

Garantie limitée de 3 ans pour la batterie et le chargeur.

BENCHMARKTM
MC

BENCHMARK TOOLS CANADA

ST. JACOBS, ONTARIO N0B 2N0

© 01 / 2021 Home Hardware Stores Limited

SERVICE À LA CLIENTÈLE/SOUTIEN TECHNIQUE

1-866-349-8665

1239-102

Fabriqué en Chine

GARANTIE
5 ANS*
LIMITÉE

* Cet article Benchmark^{MC} comporte une garantie LIMITÉE de cinq (5) ans contre les défauts de fabrication et de matériau(x). Le chargeur et les batteries comportent une garantie LIMITÉE de trois (3) ans. Voyez les guides d'utilisation pour des renseignements complets.



JD6286C20

**LIRE TOUTES LES DIRECTIVES AVANT LA
PREMIÈRE UTILISATION.
CONSULTER LE MANUEL POUR TOUS LES DÉTAILS.
GARDER HORS DE LA PORTÉE DES ENFANTS.**

La tension maximale initiale de la batterie (mesurée sans charge)
est de 20 volts. La tension nominale est de 18 volts.



**PORTER UNE PROTECTION
OCULAIRE APPROUVÉE
PAR LA CSA**



**PORTER UNE
PROTECTION
AUDITIVE**



**PORTER UN
MASQUE DE
PROTECTION**

BENCHMARKTM MC

VISSEUSE À CHOCS SANS BALAIS 20V MAX 1/4 PO



GARANTIE
5 ANS*
LIMITÉE

Garantie limitée de 5 ans
Garantie limitée de 3 ans pour la batterie et le chargeur.
Batterie et chargeur inclus dans le cas échéant



Intertek
3042597
JD509620

**LIRE TOUTES LES DIRECTIVES AVANT LA
PREMIÈRE UTILISATION.
CONSULTER LE MANUEL POUR TOUS LES DÉTAILS.
GARDER HORS DE LA PORTÉE DES ENFANTS.**

La tension maximale initiale de la batterie (mesurée sans charge)
est de 20 volts. La tension nominale est de 18 volts.



**PORTER UNE PROTECTION
OCULAIRE APPROUVÉE
PAR LA CSA**



**PORTER UNE
PROTECTION
AUDITIVE**



**PORTER UN
MASQUE DE
PROTECTION**

SPÉCIFICATIONS DU PRODUIT

PERCEUSE À MARCHE ARRIÈRE À 2 VITESSES VARIABLES SANS BALAIS 20V MAX	
2 vitesses variables	De 0-2 400/de 0-2 600 tr/min (à vide)
2 vitesses de chocs variables	De 0 à 2 700/de 0-3 000 CPM
Couple	158 Nm (1 800 po/lb) maximum
Embout hexagonal	Dégagement rapide 6,35 mm (¼ po)
Poids	1,57 kg (3,5 lb)
Batterie	20V 2,5Ah Max * lithium-ion (la tension maximale de la batterie chargée, mesurée à vide, est de 20 V avec une valeur nominale de 18 V)
Batterie de rechange	5350-023 (2,5 Ah)
Ensemble chargeur de rechange	5350-010 (2,4A) jusqu'à 75 minutes de temps de charge

VOUS AVEZ BESOIN D'AIDE?

Téléphonez à notre ligne sans frais de soutien à la clientèle :

1 866 349-8665 (du lundi au vendredi de 9 h à 17 h, heure normale de l'Est)

- Questions techniques
- Pièces de rechange
- Pièces manquantes dans l'emballage





TABLE DES MATIÈRES

Spécifications du produit	1
Table des matières	2
Consignes générales en matière de sécurité	3
Protection oculaire, auditive et respiratoire	3
Sécurité des outils électriques	4
Sécurité dans l'aire de travail	4
Sécurité électrique	4
Sécurité personnelle	4
Utilisation et entretien des outils électriques	5
Utilisation et entretien de l'outil à batterie	6
Entretien	6
Règles de sécurité spécifiques	6
Sécurité des batteries et des chargeurs	8
Recyclage du bloc-batterie	9
Symboles.....	10
Découvrez votre visseuse à chocs à 2 vitesses variables sans balais 20v max	11
Assemblage et utilisation	12
Vérifier l'état de charge de la batterie	12
Vérifier le bloc-batterie	12
Installation d'une batterie dans la visseuse à chocs	13
Installation de forets et d'embouts de vissage.....	14
Interrupteur marche avant/arrière	15
Interrupteur à gâchette à vitesse variable	15
Contrôle de vitesse et d'arrêt automatique	16
Lampe de travail à del	16
Préparation des trous de vis	16
Vissage.....	17
Installation de tourne-écrous pour écrous de 3/16 po à 3/8 po	18
Installation de douilles à chocs pour écrous de 7/16 po à 3/4 po	18
Retrait des écrous	19
Entretien	19
Généralités	19
Lubrification	20
Performance de la batterie lithium-ion	20
Entretien de la batterie lithium-ion	20
Retrait du bloc-batterie et préparation au recyclage	20
Vue éclatée	21
Liste des pièces	22
Garantie	23

CONSIGNES GÉNÉRALES EN MATIÈRE DE SÉCURITÉ

⚠ AVERTISSEMENT : Avant d'utiliser cet outil ou l'un de ses accessoires, veuillez lire le présent manuel et suivre toutes les règles de sécurité et les consignes d'utilisation. Les précautions, garanties et instructions importantes contenues dans le présent manuel ne visent pas à couvrir toutes les situations possibles. L'utilisateur doit comprendre que le bon sens et la prudence sont des facteurs qui ne peuvent être intégrés à ce produit.

PROTECTION OCULAIRE, AUDITIVE ET RESPIRATOIRE

SYMBOLE	SIGNIFICATION
<p>⚠ DANGER</p> 	<p>PORTEZ TOUJOURS UNE PROTECTION OCULAIRE CONFORME À LA NORME CSA Z94.3 ou À LA NORME DE SÉCURITÉ ANSI Z87.1</p> <p>Les DÉBRIS PROJETÉS peuvent causer des dommages oculaires permanents. Les lunettes sur ordonnance ne remplacent pas une protection oculaire adéquate.</p> <p>Les protections oculaires non conformes peuvent entraîner des blessures graves si elles se brisent lors de l'utilisation d'un outil électrique.</p>
<p>⚠ AVERTISSEMENT</p> 	<p>Utilisez une protection auditive, en particulier pendant les périodes prolongées d'utilisation de l'outil, ou si son fonctionnement est bruyant.</p>
<p>⚠ AVERTISSEMENT</p> 	<p>PORTEZ UN MASQUE ANTIPOUSSIÈRE CONÇU POUR ÊTRE UTILISÉ AVEC UN OUTIL ÉLECTRIQUE DANS UN ENVIRONNEMENT POUSSIÉREUX.</p> <p>Les poussières créées par le ponçage mécanique, le sciage, le meulage, le perçage et d'autres activités de construction peuvent contenir des produits chimiques connus pour provoquer le cancer, des anomalies congénitales ou anomalies génétiques.</p> <p>Ces produits chimiques comprennent :</p> <ul style="list-style-type: none"> • Plomb de peintures à base de plomb • Silice cristalline provenant de briques, de ciment et d'autres produits de maçonnerie • Arsenic et chrome provenant du bois traité chimiquement <p>Le niveau de risque lié à l'exposition à ces produits chimiques varie en fonction de la fréquence à laquelle ce type de travail est effectué. Afin de réduire votre exposition à ces produits chimiques, travaillez dans un endroit bien ventilé et utilisez des équipements de sécurité approuvés, comme les masques antipoussières spécialement conçus pour filtrer les particules microscopiques.</p>
<p>⚠ AVERTISSEMENT</p> 	<p>Pour éviter les risques électriques, d'incendie ou de dommages à l'outil, utilisez une protection de circuit appropriée.</p> <p>Cet outil est câblé à l'usine pour un fonctionnement à courant alternatif de 120 volts. Il doit être relié à un circuit de 120 V CA de 15 A protégé par un fusible ou un disjoncteur à retardement. Pour éviter tout choc ou incendie, remplacez immédiatement le cordon d'alimentation s'il est usé, coupé ou endommagé de quelque manière que ce soit.</p>

AVERTISSEMENT

AVERTISSEMENT : Les bouches d'aération des batteries et des chargeurs doivent toujours être ouvertes pour permettre à l'air de refroidissement de circuler librement. Les bouches d'aération qui sont obstruées, restreintes ou recouvertes peuvent entraîner la surchauffe de la batterie ou du chargeur. Une surchauffe peut endommager l'outil ou provoquer un incendie, ce qui peut entraîner des blessures graves.

SÉCURITÉ DES OUTILS ÉLECTRIQUES

⚠ AVERTISSEMENT : Veuillez lire tous les avertissements de sécurité et toutes les consignes. Le non-respect des avertissements et des consignes peut entraîner un choc électrique, un incendie ou des blessures graves.

Conservez tous les avertissements et toutes les consignes pour consultation future.

SÉCURITÉ DE L'AIRE DE TRAVAIL

Gardez l'aire de travail propre et bien éclairé. Les zones encombrées ou sombres sont une invitation aux accidents.

N'utilisez pas d'outils électriques dans des environnements explosifs, par exemple en présence de liquides, de gaz ou de poussières inflammables. Les outils électriques créent des étincelles qui peuvent enflammer la poussière ou les émanations.

Gardez les enfants et toute autre personne à l'écart lors de l'utilisation d'un outil électrique. Les distractions peuvent vous faire perdre la maîtrise de l'outil.

SÉCURITÉ ÉLECTRIQUE

Les fiches des outils électriques doivent correspondre à la prise. Ne modifiez jamais la fiche de quelque manière que ce soit. N'utilisez pas d'adaptateur avec des outils électriques mis à la terre ou à la masse. L'utilisation de fiches non modifiées et des prises correspondantes réduit le risque de choc électrique.

Évitez tout contact corporel avec des surfaces mises à la terre telles que les tuyaux, les radiateurs, les cuisinières et les réfrigérateurs. Il existe un risque accru de choc électrique lorsque votre corps est mis à la terre ou à la masse.

N'exposez pas les outils électriques à la pluie ou à des conditions humides. L'eau qui pénètre dans un outil électrique augmente le risque de choc électrique.

Ne faites pas d'utilisation abusive du cordon d'alimentation. N'utilisez jamais le cordon pour transporter, tirer ou débrancher l'outil électrique. Gardez le cordon à l'écart de la chaleur, de l'huile, des bords tranchants ou des pièces mobiles. Les cordons endommagés ou emmêlés augmentent le risque de choc électrique.

Lorsque vous utilisez un outil électrique à l'extérieur, utilisez une rallonge adaptée à un usage extérieur. L'utilisation d'une rallonge électrique adaptée à un usage extérieur réduit le risque de choc électrique.

Si l'utilisation d'un outil électrique dans un endroit humide est inévitable, utilisez une alimentation protégée par un disjoncteur différentiel. L'utilisation d'un disjoncteur de fuite à la terre réduit le risque de choc électrique.

SÉCURITÉ PERSONNELLE

Restez vigilant, surveillez ce que vous faites et faites preuve de bon sens lorsque vous utilisez un outil électrique. N'utilisez pas un outil électrique lorsque vous êtes fatigué ou sous l'influence de drogues, d'alcool ou de médicaments. Un moment d'inattention lors de l'utilisation d'outils électriques peut entraîner des blessures graves.

Utilisez un équipement de protection individuelle. Portez toujours une protection oculaire. Les équipements de protection tels qu'un masque antipoussière, des chaussures de sécurité antidérapantes, un casque de protection ou une protection auditive utilisés dans des conditions appropriées réduiront les blessures corporelles.

Évitez les démarrages involontaires. Assurez-vous que l'interrupteur est en position d'arrêt avant de le connecter à la source d'alimentation ou à la batterie, de prendre ou de transporter l'outil. Le transport d'outils électriques avec le doigt sur la gâchette ou la mise sous tension d'outils électriques lorsque l'interrupteur est activé favorise les accidents.

Retirez toute clé ou clé de réglage avant de mettre l'outil électrique en marche. Une clé ou une clé de réglage qui demeure fixée à une partie rotative de l'outil électrique peut entraîner des blessures.

Ne travaillez pas en extension. Maintenez une bonne assise et un bon équilibre. Cela permet une meilleure maîtrise de l'outil électrique en cas de situation inattendue.

Portez des vêtements appropriés. Ne portez pas de vêtements amples ou de bijoux. Tenez vos cheveux, vos vêtements et vos gants à l'écart des pièces en mouvement. Les vêtements amples, les bijoux ou les cheveux longs peuvent se coincer dans les pièces mobiles.

Si des dispositifs sont fournis pour le raccordement d'installations d'extraction et de collecte de poussière, assurez-vous qu'ils sont connectés et correctement utilisés. L'utilisation d'un dépoussiéreur peut réduire les risques liés à la poussière.

UTILISATION ET ENTRETIEN DES OUTILS ÉLECTRIQUES

Ne forcez pas l'outil électrique. Utilisez le bon outil électrique pour le travail à effectuer. Un outil approprié réalisera le travail plus efficacement et de façon plus sécuritaire s'il est utilisé dans les limites pour lesquels il a été conçu.

N'utilisez pas l'outil électrique si l'interrupteur ne permet pas de le mettre en marche et de l'arrêter. Un outil électrique qui ne peut être contrôlé à l'aide de l'interrupteur est dangereux et doit être réparé.

Débranchez la fiche de la source d'alimentation ou la batterie de l'outil électrique avant d'effectuer des réglages, de changer d'accessoires ou de ranger des outils électriques. Ces mesures de sécurité préventives réduisent le risque de démarrage accidentel de l'outil électrique.

Rangez les outils électriques non utilisés hors de la portée des enfants et ne permettez pas à une personne qui n'est pas familière avec l'outil électrique ou avec les présentes instructions de l'utiliser. Les outils électriques constituent un danger entre les mains d'un utilisateur inexpérimenté.

Entretenez votre outil électrique. Vérifiez qu'aucune pièce mobile n'est mal alignée ou bloquée, qu'aucune pièce n'est brisée et assurez-vous qu'aucun autre problème ne risque d'affecter le bon fonctionnement de l'outil. S'il est endommagé, faites-le réparer avant de l'utiliser. De nombreux accidents sont causés par un entretien inadéquat des outils électriques.

Gardez les outils de coupe affûtés et propres. Les outils de coupe correctement entretenus avec des arêtes de coupe tranchantes sont moins susceptibles de se coincer et sont plus faciles à contrôler.

Utilisez l'outil électrique, les accessoires et les embouts selon les consignes, en tenant compte des conditions de travail et du travail à effectuer. L'utilisation de l'outil électrique pour des opérations différentes de celles prévues pourrait entraîner une situation dangereuse.

Tenez l'outil électrique par les surfaces de prise isolées lorsque vous effectuez une opération où l'outil de coupe peut entrer en contact avec un câblage caché ou son propre cordon. Le contact avec un fil « sous tension » rendra les parties métalliques exposées de l'outil « sous tension » et provoquera un choc électrique.

Tenez l'outil électrique par les surfaces de prise isolées lorsque vous effectuez une opération où l'attache peut entrer en contact avec un câblage caché ou son propre cordon. Les attaches qui entrent en contact avec un fil « sous tension » peuvent rendre « sous tension » les pièces métalliques exposées de l'outil électrique et causer un choc électrique à l'utilisateur.

UTILISATION ET ENTRETIEN DE L'OUTIL À BATTERIE

Chargez seulement avec le chargeur spécifié par le fabricant. Un chargeur qui convient à un type de bloc-batterie peut entraîner un risque d'incendie lorsqu'il est utilisé avec un bloc-batterie différent.

N'utilisez les outils électriques qu'avec les blocs-batteries spécifiquement prévus à cet effet. L'utilisation de tout autre bloc-batterie peut créer un risque de blessure et d'incendie.

Lorsque vous n'utilisez pas le bloc-batterie, rangez-le à l'écart d'autres objets métalliques comme des trombones, des pièces de monnaie, des clés, des clous, des vis ou d'autres petits objets métalliques pouvant établir une connexion d'une borne à l'autre. Un court-circuit entre les bornes de la batterie peut provoquer des brûlures ou un incendie.

Dans des conditions abusives, du liquide peut être éjecté de la batterie; éviter tout contact. En cas de contact accidentel, rincez à l'eau. Si le liquide entre en contact avec les yeux, consultez également un médecin. Le liquide éjecté de la batterie peut provoquer des irritations ou des brûlures.

ENTRETIEN

Faites réparer votre outil électrique par un réparateur qualifié qui n'utilise que des pièces de rechange identiques. Cela permettra de préserver la sécurité de l'outil électrique.

RÈGLES DE SÉCURITÉ SPÉCIFIQUES

 **AVERTISSEMENT : Connaissez votre visseuse à chocs. Ne branchez pas le chargeur ou n'installez pas la batterie sur l'outil avant d'avoir bien lu et compris le présent guide d'utilisation. Prenez connaissance des utilisations et des limites de l'outil, ainsi que des dangers potentiels spécifiques qui le concernent.** Respectez les présentes consignes afin de réduire les risques de choc électrique, d'incendie ou de blessures graves.



Portez toujours une protection oculaire. Tous les outils électriques peuvent projeter des objets étrangers dans vos yeux et causer des lésions oculaires permanentes. Portez TOUJOURS des lunettes de sécurité (et non des lunettes) conformes à la norme de sécurité ANSI Z87.1. Les lunettes de tous les jours n'ont que des verres résistants aux chocs. Ces lunettes NE SONT PAS des lunettes de sécurité.

 **AVERTISSEMENT : Des lunettes ou des lunettes de protection non conformes à la norme ANSI Z87.1 peuvent provoquer des blessures graves en cas de rupture.**

 **AVERTISSEMENT : Utilisez toujours un écran facial, une protection auditive et un masque antipoussière lorsque vous percez dans le béton.**

⚠ AVERTISSEMENT : Pour éviter un incendie ou une réaction toxique, ne jamais utiliser d'essence, de naphte, d'acétone, de diluant à laque ou d'autres solvants hautement volatils similaires pour nettoyer l'outil.

⚠ AVERTISSEMENT : Utilisez uniquement les accessoires recommandés pour cette perceuse sans fil. Suivez les instructions qui accompagnent les accessoires. L'utilisation d'accessoires inappropriés peut entraîner des blessures à l'utilisateur ou des dommages à l'outil.

⚠ AVERTISSEMENT : Si une pièce est manquante ou endommagée, ne pas brancher l'outil à la source d'alimentation et ne pas installer d'accessoire jusqu'à ce que la pièce en question ait été remplacée.

Utilisez des douilles et des accessoires à chocs conçus pour être utilisés avec une visseuse à chocs. N'utilisez pas de douilles et d'accessoires chromés. Les douilles et accessoires chromés sont conçus pour une utilisation manuelle uniquement et NE DOIVENT PAS être utilisés avec une visseuse à chocs. Ils risquent de se briser et de causer de graves blessures.

Avant chaque utilisation, vérifiez les douilles et les accessoires à chocs pour déceler une usure excessive ou des fissures. Les douilles et les accessoires endommagés ou usés peuvent se briser et causer des blessures graves. Les accessoires usés risquent de ne pas retenir la douille en place pendant le fonctionnement de l'outil.

Après avoir installé un accessoire dans l'embout hexagonal, tirez sur l'accessoire pour vous assurer qu'il est correctement installé et ne peut pas être retiré de l'embout hexagonal.

N'utilisez jamais la visseuse à chocs comme clé dynamométrique. Utilisez toujours une clé dynamométrique pour régler la fixation au couple spécifié.

Gardez la poignée et le corps de la visseuse à chocs propres et exempts d'huile et de graisse. Utilisez toujours un chiffon propre et sec lors du nettoyage. N'utilisez pas de solvants, de liquide de frein, d'essence ou d'autres produits pétroliers pour nettoyer l'outil. Ces produits endommageront l'outil.

Ne portez pas de cravates ou de vêtements amples.

Lorsque vous portez des gants, ils doivent être ajustés et antidérapants. Les gants de cuir offrent la meilleure protection.

Utilisez toujours deux mains lorsque vous utilisez la visseuse à chocs. Utilisez une main sur la poignée et l'autre à l'avant du corps de l'outil.

Ne placez jamais votre main de manière à ce qu'elle touche le tourne-écrou ou l'accessoire lorsque l'outil est allumé. Vous pourriez vous blesser gravement la main.

Retirez toujours la fiche de la source d'alimentation avant d'installer ou de retirer une prise ou un accessoire.

Soyez prêt pour le déplacement des composants lors du retrait de tout dispositif de fixation. La vitesse de retrait du dispositif de fixation peut entraîner un déplacement inattendu des composants.

SÉCURITÉ DE LA BATTERIE ET DU CHARGEUR

⚠ AVERTISSEMENT : Utilisez uniquement le chargeur fourni avec cet ensemble pour charger la batterie lithium-ion 20V Max * de cet outil. La recharge de toute autre batterie peut endommager le chargeur et pourrait entraîner des blessures graves.

Ne rangez pas et ne transportez pas une batterie de manière à ce que des objets métalliques puissent entrer en contact avec l'extrémité métallique exposée. Ne placez pas une batterie dans des tabliers, des poches, des tiroirs, etc. avec des clous, des vis, des clés, etc. La batterie pourrait créer un court-circuit et provoquer un incendie, des blessures corporelles ou des dommages à la batterie.

N'essayez jamais d'ouvrir la batterie pour quelque raison que ce soit. Si le boîtier de la batterie se brise ou se fissure, cessez immédiatement de l'utiliser et ne chargez pas la batterie.

Ne chargez pas la batterie si elle est humide ou si elle présente des signes de corrosion.

Lors de conditions d'utilisation, de charge ou de température extrêmes, la batterie peut présenter une légère fuite. Cela n'est pas un signe de défaillance. Cependant, si le sceau extérieur est brisé et que le liquide de cette fuite se retrouve sur votre peau, suivez les étapes suivantes :

1. Nettoyez-le immédiatement avec du savon et de l'eau.
2. Neutralisez-le avec un acide doux, comme le jus de citron ou le vinaigre.
3. Si du liquide pénètre dans vos yeux, rincez immédiatement à l'eau propre pendant au moins 10 minutes et consultez un médecin.

REMARQUE : Le liquide de la batterie est légèrement acide.

N'incinerez pas la batterie. Le feu peut la faire exploser.

N'utilisez pas de rallonge. Branchez le cordon du chargeur directement dans une prise électrique.

Utilisez le chargeur uniquement dans une prise de courant standard de 120 V, 60 Hz.

N'utilisez pas le chargeur dans un endroit humide ou mouillé. Il est conçu pour être utilisé à l'intérieur uniquement. N'utilisez pas le chargeur à proximité d'un évier ou d'un bain. Ne plongez pas le chargeur dans l'eau. Ne laissez pas le cordon pendre sur le bord d'une table ou d'un comptoir ni toucher des surfaces chaudes.

Le chargeur doit être placé à l'écart des éviers et des surfaces chaudes.

N'utilisez pas le chargeur pour charger d'autres batteries que celle de la perceuse sans fil. Les autres batteries pourraient exploser.

Ne laissez pas le cordon pendre sur le bord d'une table ou d'un comptoir ni toucher des surfaces chaudes. Le chargeur doit être placé à l'écart des éviers et des surfaces chaudes.

N'utilisez pas le chargeur si le cordon ou la fiche sont endommagés. Remplacez immédiatement le cordon ou la fiche endommagés.

N'utilisez pas le chargeur s'il a reçu un coup violent, s'il est tombé ou s'il a été endommagé de quelque manière que ce soit. Faites inspecter le chargeur par un technicien qualifié qui pourra le réparer, le cas échéant. Ne démontez pas le chargeur.

Ne chargez PAS les batteries lorsque la zone de travail ou la température des batteries est inférieure ou égale à 0 °C (32 °F) ou supérieure à 45 °C (113 °F).

Débranchez le chargeur lorsque vous ne l'utilisez pas et avant de le nettoyer ou d'en faire l'entretien.

RECYCLAGE DU BLOC-BATTERIE

















Par souci de préservation de nos ressources naturelles, veuillez recycler ou jeter les batteries de manière appropriée.

Les batteries chargées par ce chargeur peuvent contenir des produits chimiques et des métaux qui sont nocifs pour l'environnement. Ne jetez jamais de batteries rechargeables dans vos ordures ménagères habituelles ou dans une décharge, car elles contribueraient à la pollution de l'environnement.

SYMBOLES

⚠ AVERTISSEMENT : Certains des symboles suivants peuvent apparaître sur la visseuse à chocs. Étudiez ces symboles et apprenez leur signification. Une interprétation correcte de ces symboles permet d'utiliser cet outil de façon plus efficace et plus sécuritaire.

V	VOLTS		Courant alternatif triphasé avec neutre
A	Ampères		Courant continu
Hz	Hertz	n_0	Vitesse à vide
W	Watts		Courant alternatif ou continu
kW	Kilowatts		Fabrication de classe II
µF	Microfarads		Fabrication résistante aux éclaboussures
L	Litres		Fabrication étanche
kg	Kilogrammes		Mise à la terre de protection à la borne, outils de classe I
H	Heures	.../min	Révolutions ou mouvements alternatifs par minute
N/cm²	Newton par centimètre carré	\emptyset	Diamètre
Pa	Pascals	0	Position d'arrêt
OSC/MIN	Oscillations par minute		Flèche
MIN	Minutes		Symbole d'avertissement
S	Secondes		Portez vos lunettes de travail
 or ac.	Courant alternatif		Portez un masque antipoussière
3 	Courant alternatif triphasé		Portez une protection auditive

DÉCOUVREZ VOTRE VISSEUSE À CHOCS À 2 VITESSES VARIABLES SANS BALAI 20V MAX



Chargeur de batterie
5350-010









ASSEMBLAGE ET UTILISATION

VÉRIFIER L'ÉTAT DU CHARGEUR DE LA BATTERIE

Vous pouvez vérifier le niveau de charge restant de la batterie à l'aide de l'indicateur DEL d'alimentation de la batterie qui se trouve à l'extrémité de la batterie.

REMARQUE : Vous pouvez vérifier la charge restante de la batterie lorsque celle-ci est installée dans l'outil et que l'interrupteur MARCHÉ/ARRÊT est ÉTEINT. Vous pouvez également le vérifier lorsque la batterie est retirée de l'outil. **NE VÉRIFIEZ PAS** la charge de la batterie lorsque celle-ci est dans le chargeur. Vous obtiendrez une lecture erronée et vous risquez également d'endommager le système d'état de la batterie.

1. Appuyez et maintenez le bouton d'état de la batterie situé à l'extrémité de celle-ci.
2. Un ou plusieurs des quatre voyants DEL de la fenêtre DEL s'allumeront pour indiquer comme suit la valeur de la charge résiduelle de la batterie :

Témoin de niveau de charge						
Quantité de charge restante	De 0 à 10 %	De 10 à 25 %	De 25 à 50 %	De 50 à 75 %	De 75 à 100 %	

3. Relâchez le bouton d'état de la batterie pour éteindre le voyant DEL.

VÉRIFIER LE BLOC-BATTERIE

1. Placez le chargeur de la batterie (1) dans un endroit sec près d'une prise électrique 110-120 V 60 Hz (fig. 1)
2. Branchez le chargeur de la batterie dans la prise de courant et vérifiez que le voyant DEL vert (5) s'allume. S'il ne s'allume pas, consultez le tableau (fig. 2) pour déterminer le problème.
3. Retournez la batterie (2) et glissez-la sur le chargeur. REMARQUE : Assurez-vous que les rainures (3) des côtés de la batterie glissent sur les languettes correspondantes du chargeur (4) jusqu'à ce que la batterie s'enclenche en place.

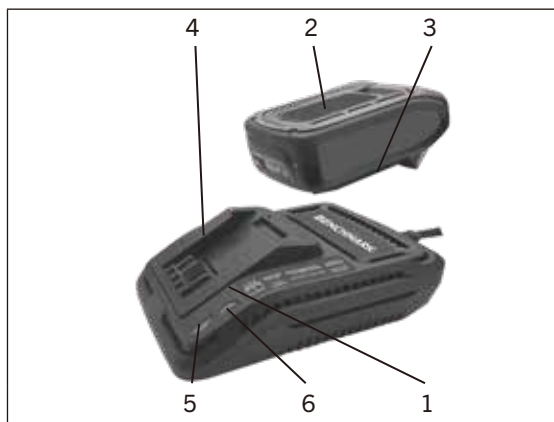

FIG. 1

REMARQUE : a) Lorsque le chargeur est branché dans la prise murale et qu'aucune pile n'est sur le chargeur, le témoin lumineux vert (5) S'ALLUME pour indiquer que le chargeur est sous tension.

b) Lorsqu'une batterie déchargée est installée sur le chargeur, le témoin lumineux vert S'ÉTEINT et le témoin lumineux rouge (6) CLIGNOTE. Le voyant rouge clignotant indique que la batterie est en cours de chargement.

c) Si le voyant rouge ne S'ALLUME pas, vérifiez que le bloc-batterie est complètement inséré dans le chargeur et que la prise électrique fonctionne bien.

d) Consultez la fig. 2 à droite pour prendre connaissance des autres fonctions du voyant indicateur.

e) Il faut compter jusqu'à 75 minutes pour charger un bloc-batterie complètement déchargé.

f) Il est normal que le chargeur de la batterie produise un vrombissement et soit chaud au toucher en cours d'utilisation.

g) Si le bloc-batterie ne se charge pas correctement, vérifiez que la prise électrique est sous tension.

h) Ne chargez PAS les batteries lorsque la zone de travail ou la température des batteries est inférieure ou égale à 5 °C (41 °F) ou supérieure à 40 °C (105 °F).

Voyant vert	Voyant rouge	Batterie insérée dans le chargeur	État de la charge
MARCHE	ARRÊT	MARCHE	Le chargeur n'est pas connecté à l'alimentation électrique.
ARRÊT	Clignotant	OUI	La batterie est en cours de chargement.
MARCHE	ARRÊT	OUI	La batterie est complètement chargée.
ARRÊT	MARCHE	OUI	Batterie défectueuse ou mauvais contact
MARCHE	MARCHE	OUI	Batterie trop chaude ou trop froide pour être chargée

FIG. 2

INSTALLATION D'UNE BATTERIE DANS LA VISSEUSE À CHOCS

- Retirez la batterie déchargée (1) de la perceuse en enfonçant le bouton de dégagement (2) de la batterie vers le bas et en faisant glisser la batterie vers l'arrière jusqu'à ce qu'elle soit dégagée de la poignée (3) de la perceuse (figure 3).
- Faites glisser la batterie entièrement chargée sur les clés correspondantes (4) dans la poignée de la perceuse, là d'où la batterie déchargée a été retirée.

REMARQUE : Assurez-vous que les clés de montage dans la poignée de la perceuse sont complètement engagées sur les fentes de la batterie. Le bouton de dégagement de la batterie « cliquera » en place lorsque la batterie sera complètement installée.

⚠ AVERTISSEMENT : Ne plongez pas la batterie dans l'eau. Un refroidissement soudain d'une batterie chaude pourrait entraîner une explosion ou une fuite.

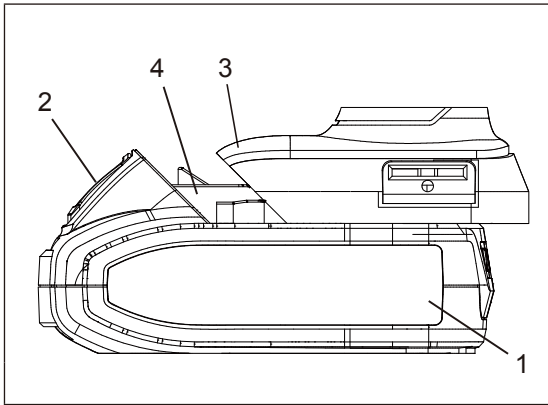

FIG. 3

INSTALLATION DE FORETS ET D'EMBOUS DE VISSAGE

⚠ AVERTISSEMENT : Ne tenez jamais la visseuse à chocs avec vos doigts près de l'interrupteur lorsque vous changez les forets de la visseuse. Les contacts accidentels avec l'interrupteur peuvent démarrer l'outil et entraîner des blessures.

⚠ AVERTISSEMENT : N'utilisez que des embouts de vissage, des douilles conçues pour être utilisées avec une visseuse à chocs. N'utilisez pas de douilles et d'accessoires chromés. Les douilles et accessoires chromés sont conçus pour une utilisation manuelle uniquement et **NE DOIVENT PAS** être utilisés avec une visseuse à chocs. Ils risquent de se briser et de causer de graves blessures.

⚠ AVERTISSEMENT : Retirez toujours la pile de l'outil avant de changer les douilles, les forets ou les accessoires. Vous risquez de vous blesser à la main si l'outil démarre accidentellement.

1. Tirez vers l'extérieur sur le mandrin à dégageur rapide (1) (Fig. 4).
2. Insérez l'extrémité rainurée du porte-foret de la visseuse à chocs (2) dans le mandrin (3) de l'outil.

REMARQUES : a) Utilisez toujours des embouts de tournevis à une extrémité ANSI ou un tourne-écrou avec l'extrémité rainurée. Ces embouts seront bien maintenus en place par le mandrin. Les autres types d'embouts ne peuvent pas être correctement fixés dans le mandrin. b) Poussez l'embout de tournevis aussi loin que possible dans le mandrin.

3. Relâchez le mandrin à dégageur rapide.
4. Tirez vers l'extérieur sur l'embout de tournevis pour vous assurer qu'il est bien verrouillé dans le mandrin.

REMARQUES : a) Utilisez le plus gros embout de tournevis qui s'adaptera correctement à la tête de vis. b) Assurez-vous que l'embout de tournevis est en bon état et n'est ni endommagé ni usé.

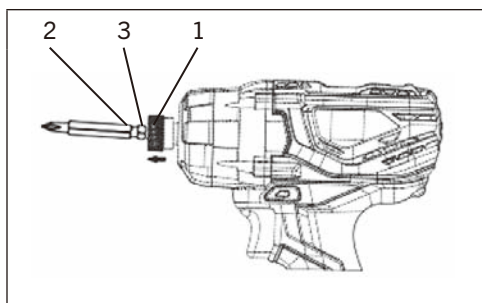

FIG. 4

INTERRUPTEUR MARCHÉ AVANT/ARRIÈRE

L'interrupteur de marche avant/arrière (1) est commodément monté devant la gâchette (2), pour plus de commodité (Fig. 5). Pour faire tourner la visseuse à chocs dans le sens horaire pour visser les vis, poussez l'interrupteur de marche avant/arrière vers la gauche. Pour faire tourner la visseuse à chocs dans le sens antihoraire pour dévisser les vis, poussez l'interrupteur de marche avant/arrière vers la droite.

REMARQUE : a) Ne changez jamais la position de l'interrupteur avant/arrière lorsque le mandrin tourne. b) L'interrupteur à gâchette ne fonctionnera PAS avec l'interrupteur avant/arrière en position du milieu.

INTERRUPTEUR À GÂCHETTE À VITESSE VARIABLE

La perceuse est munie d'un interrupteur MARCHÉ/ARRÊT à gâchette à vitesse variable.

1. Pour démarrer la visseuse à chocs, enfoncez doucement l'interrupteur à gâchette (2) (Fig. 6). **REMARQUE :** La visseuse à chocs tournera à sa vitesse la plus lente lorsque l'interrupteur à gâchette est légèrement enfoncé. La visseuse à chocs tournera à sa vitesse la plus rapide lorsque l'interrupteur à gâchette est complètement enfoncé.

2. Pour arrêter la perceuse, relâchez la détente.

REMARQUE : L'utilisation de la clé à percussion à vitesse lente pendant une période prolongée peut entraîner une surchauffe du moteur de la visseuse à chocs ou de la batterie. Si la visseuse chauffe, arrêtez de la faire fonctionner et laissez-la refroidir pendant au moins 15 minutes.

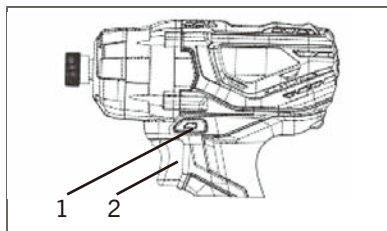

FIG. 5

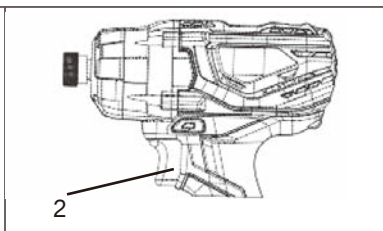

FIG. 6

CONTRÔLE DE VITESSE ET D'ARRÊT AUTOMATIQUE

(Situé sur le pied de l'outil)

Appuyez sur le bouton de sélection lorsque l'outil est en marche avant pour des vitesses faibles ou élevées. Appuyez pour sélectionner la fonction d'arrêt automatique lorsque l'outil est en marche arrière.

Vitesse	Direction	Lumières	Application
Faible	Marche avant	Marche	Faible couple et travaux de finition tels que garniture en plastique ou installation
Élevé	Marche avant	Marche	Couple plus élevé tel que le vissage de vis autotaraudeuses
Arrêt automatique en marche arrière	Marche arrière	Marche	Pour desserrer les vis ou les boulons

LAMPE DE TRAVAIL À DEL

La lampe de travail à DEL (3) s'allume automatiquement lorsque la gâchette est comprimée (figure 7). Elle s'éteint automatiquement lorsque la gâchette est relâchée.

REMARQUE : Le voyant DEL a un délai de 20 secondes.

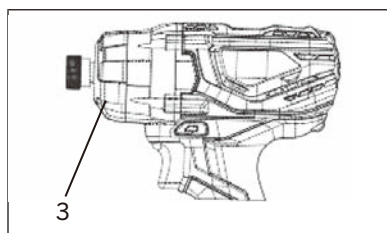

FIG. 7

PRÉPARATION DES TROUS DE VIS

Il est important de préparer des trous de vis avant d'essayer de fixer deux morceaux de bois ensemble. Une préparation adéquate facilitera l'entraînement des vis et empêchera des pièces mal alignées, des dommages aux têtes de vis, le fendillement et la séparation des pièces de bois.

1. À l'aide de pinces, fixez les composants à visser ensemble dans la position désirée (Fig. 8).
2. Percez un trou pilote (1) à travers la pièce extérieure (2) et dans la pièce intérieure (3). Percez le trou 2/3 du diamètre de la partie lisse de la tige de la vis.

REMARQUE : Si le bois est mou, percez le trou 2/3 sur toute la longueur de la vis. Si le bois est dur, percez le trou sur toute la longueur de la vis.

3. Retirez la pince des deux pièces à visser ensemble.
4. Agrandissez le trou (1) dans la pièce extérieure (2) afin qu'il soit de la même taille que la partie lisse de la tige de la vis (Fig. 9).
5. Si vous utilisez une vis à tête plate, fraisez le trou (4) de sorte que la tête de la vis affleure la surface lorsqu'elle est complètement enfoncée.

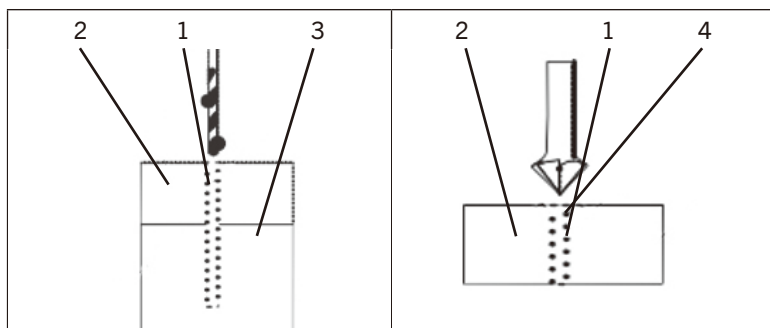

FIG. 8

FIG. 9

VISSAGE

Lors du vissage, il faut prendre soin d'utiliser l'embout qui s'adapte correctement à la vis utilisée. Assurez-vous d'utiliser la plus grande taille de foret qui s'insère correctement dans la tête de la vis. Les embouts doivent également être en bon état et non usés afin qu'ils enfoncent les vis sans glisser hors de la tête de vis.

1. Sélectionnez l'embout de vissage correct pour la vis utilisée et installez-le dans le collet (Fig. 4).
2. Réglez l'interrupteur marche avant/arrière sur « avant » (Fig. 5).
3. Insérez complètement l'embout de vissage dans la tête de vis (Fig. 10).
4. Tout en maintenant fermement l'embout de vissage contre la vis, et l'embout étant aligné avec la vis, appuyez sur l'interrupteur à gâchette pour démarrer la visseuse sans fil et enfoncer la vis.
5. Lorsque la vis est enfoncée à la profondeur voulue, relâchez l'interrupteur à gâchette et la visseuse à chocs s'arrêtera.

REMARQUE : Lorsque la vis est enfoncée dans le bois, le couple requis pour enfoncer complètement la vis dans le bois augmentera. La fonction de percussion vous permettra de continuer à visser la vis jusqu'à ce qu'elle soit complètement imbriquée dans la zone fraisée.

6. Relâchez la gâchette dès que la vis atteint la profondeur désirée. Si vous ne relâchez pas l'interrupteur à gâchette à ce stade, la vis sera survissée et peut déformer la tête de la vis.

REMARQUE : Pour retirer les vis, suivez la même procédure générale que pour visser les vis.

7. Poussez le bouton avant/arrière vers la DROITE pour retirer les vis.
8. Insérez complètement l'embout dans la tête de vis.
9. Tenez fermement la visseuse à chocs et l'embout contre la tête de la vis et appuyez sur l'interrupteur à gâchette.

REMARQUE : L'action de percussion vous permettra de retirer les vis serrées.

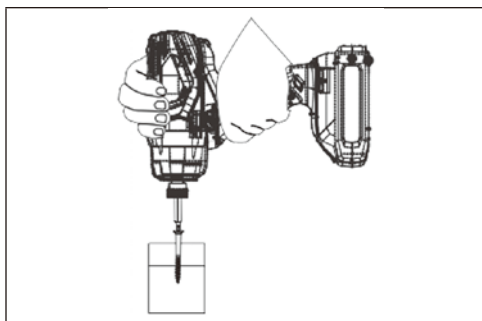

FIG. 10

Cette visseuse à chocs peut être utilisée avec des tourne-écrous et des douilles à chocs. Bien que ces accessoires ne soient PAS inclus avec cet outil, ils peuvent être achetés séparément.

AVERTISSEMENT : Les tourne-écrous, l'adaptateur de douilles et les douilles DOIVENT être résistants aux chocs et inclure la rainure de verrouillage ANSI.

INSTALLATION DE TOURNE-ÉCROUS POUR ÉCROUS DE 3/16 À 3/8 PO

1. Sélectionnez la bonne taille de tourne-écrou.
2. Insérez l'extrémité hexagonale (1) dans l'embout hexagonal (2) (Fig. 11).

REMARQUE : Voir la Fig. 3 pour une procédure complète.

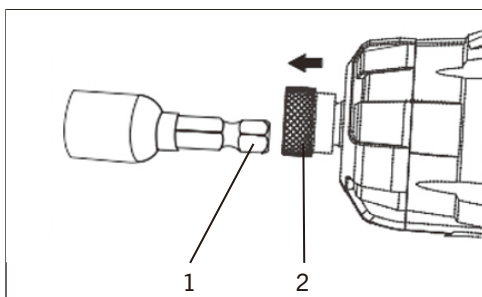

FIG. 11

INSTALLATION DE DOUILLES À CHOCS POUR ÉCROUS DE 7/16 À 3/4 PO

1. Insérez l'extrémité hexagonale (1) dans l'embout hexagonal (2) (Fig. 12).
2. Sélectionnez la bonne taille de douille.
3. Poussez l'extrémité carrée de la douille (3) sur l'extrémité carrée correspondante de l'adaptateur (4).

REMARQUE : Assurez-vous que la prise est entièrement installée sur la partie carrée de l'adaptateur.

RETRAIT DES ÉCROUS

1. Poussez le bouton de marche avant/arrière vers la DROITE pour retirer les écrous (Fig. 5).
2. Placez la douille complètement sur l'écrou.
3. Maintenez fermement la douille du tourne-écrou et la clé à chocs contre l'écrou avec les deux mains. Avec le tourne-écrou aligné avec l'écrou, appuyez sur l'interrupteur à gâchette pour démarrer la visseuse à chocs et retirez l'écrou.

REMARQUE : Lors du retrait des dispositifs de fixation, ne laissez pas la visseuse à chocs fonctionner plus de 5 secondes à moins que la fixation ne commence à tourner. Si le dispositif de fixation ne tourne pas dans les 5 secondes, inversez le sens de rotation et actionnez la visseuse à chocs vers l'avant sur le dispositif de fixation pendant quelques secondes. Revenez maintenant à la direction inverse et retirez le dispositif de fixation. Cette procédure libérera généralement les dispositifs de fixation grippés ou « gelés ».

⚠ AVERTISSEMENT : Faire fonctionner la visseuse à chocs pendant plus de 5 secondes à la fois sur un dispositif d'attache grippée ou « gelée » exercera une pression importante sur la visseuse à chocs et causera des dommages. Le dispositif de fixation peut également se briser.

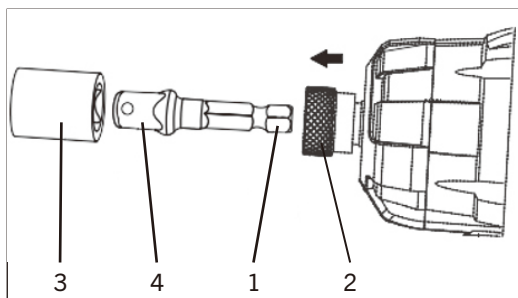

FIG. 12

ENTRETIEN

GÉNÉRALITÉS

⚠ AVERTISSEMENT : Utilisez uniquement des pièces de rechange identiques lorsque vous effectuez des réparations. L'utilisation de toute autre pièce pourrait entraîner des dangers ou causer des dommages.

N'UTILISEZ PAS de solvants pour le nettoyage des pièces en plastique. Le plastique est susceptible d'être endommagé par divers types de solvants commerciaux et l'utilisation de ceux-ci pourrait entraîner des dommages. Utilisez un chiffon propre pour enlever la saleté, la poussière, l'huile, la graisse, etc.

⚠ AVERTISSEMENT : NE laissez PAS les liquides de frein, l'essence, les produits à base de pétrole, les huiles pénétrantes, etc. entrer en contact avec les pièces en plastique. Ils contiennent des produits chimiques qui peuvent endommager, affaiblir ou détruire le plastique.

N'UTILISEZ PAS ABUSIVEMENT les outils électriques. L'usage abusif peut endommager l'outil et la pièce de travail.

⚠ AVERTISSEMENT : NE TENTEZ PAS de modifier les outils ou de créer des accessoires. Ces altérations ou modifications constituent des utilisations abusives et pourraient entraîner des situations dangereuses pouvant provoquer des blessures graves. Cela annulera également la garantie.

LUBRIFICATION

Tous les roulements de cet outil sont lubrifiés avec une quantité de lubrifiant de grande qualité suffisante pour toute la durée de vie de l'appareil dans des conditions normales. Par conséquent, aucune lubrification supplémentaire n'est nécessaire.

PERFORMANCES DE LA BATTERIE LITHIUM-ION

Les batteries rechargeables au lithium-ion offrent généralement des performances supérieures aux batteries nickel-cadmium lorsqu'elles sont utilisées dans des outils électriques.

- Des charges plus rapides
- Durée de vie de la batterie plus longue
- Plus de puissance
- Poids plus léger

Les batteries lithium-ion fonctionnent le mieux et fournissent une puissance de sortie de crête à température ambiante (20 °C ou 68 °F). Lorsqu'elle est utilisée à des températures plus basses, la puissance de la batterie sera réduite et elle ne fonctionnera PAS en dessous de -20 °C (-4 °F). La puissance de sortie augmentera à mesure que la chaleur générée par la batterie pendant l'utilisation augmente la température interne de la batterie. Par conséquent, la puissance augmentera avec l'utilisation de l'outil.

ENTRETIEN DE LA BATTERIE LITHIUM-ION

Les batteries lithium-ion partagent de nombreuses caractéristiques avec les batteries nickel-cadmium.

La principale caractéristique qui n'est PAS partagée avec les batteries nickel-cadmium est que les batteries lithium-ion n'ont pas de « mémoire » et n'ont pas besoin d'être complètement déchargées périodiquement. Nous vous recommandons de charger vos batteries au lithium-ion après chaque utilisation afin qu'elles soient toujours entièrement chargées lorsque vous en avez besoin.

REMARQUE : Une batterie complètement chargée perdra environ 2 % de sa charge par mois pendant le stockage.

RETRAIT DU BLOC-BATTERIE ET PRÉPARATION AU RECYCLAGE

Par souci de préservation de nos ressources naturelles, veuillez recycler ou jeter les batteries de manière appropriée.

Les batteries fournies avec cet outil peuvent contenir des produits chimiques et des métaux nocifs pour l'environnement. Ne jetez jamais les batteries rechargeables dans vos ordures ménagères ou dans les sites d'enfouissement, car elles aggraveront la pollution de l'environnement.

Consultez votre autorité locale en matière de gestion des déchets pour obtenir des renseignements sur les solutions de recyclage et d'élimination disponibles.

⚠ AVERTISSEMENT : Si la batterie a été retirée de l'outil, couvrez les bornes de la batterie avec du ruban isolant ou du ruban adhésif robuste. Ne touchez jamais les deux bornes avec des objets ou des parties du corps, car cela pourrait créer un court-circuit. Gardez hors de la portée des enfants. Ne tentez pas de détruire ou de désassembler le bloc-batterie ou de retirer l'un de ses composants. Les piles rechargeables doivent être recyclées ou éliminées de manière appropriée. Le non-respect de ces avertissements pourrait entraîner un incendie et des blessures graves.

⚠ AVERTISSEMENT : Lors de la réparation, n'utilisez que des pièces de rechange d'origine. L'utilisation de toute autre pièce pourrait créer une situation dangereuse ou causer des dommages à l'outil. Toute tentative de réparation ou de remplacement des pièces électriques de l'outil peut poser un danger, à moins que la réparation soit effectuée par un technicien qualifié. Pour de plus amples renseignements, composez le numéro sans frais du 1-866-349-8665.

VUE ÉCLATÉE

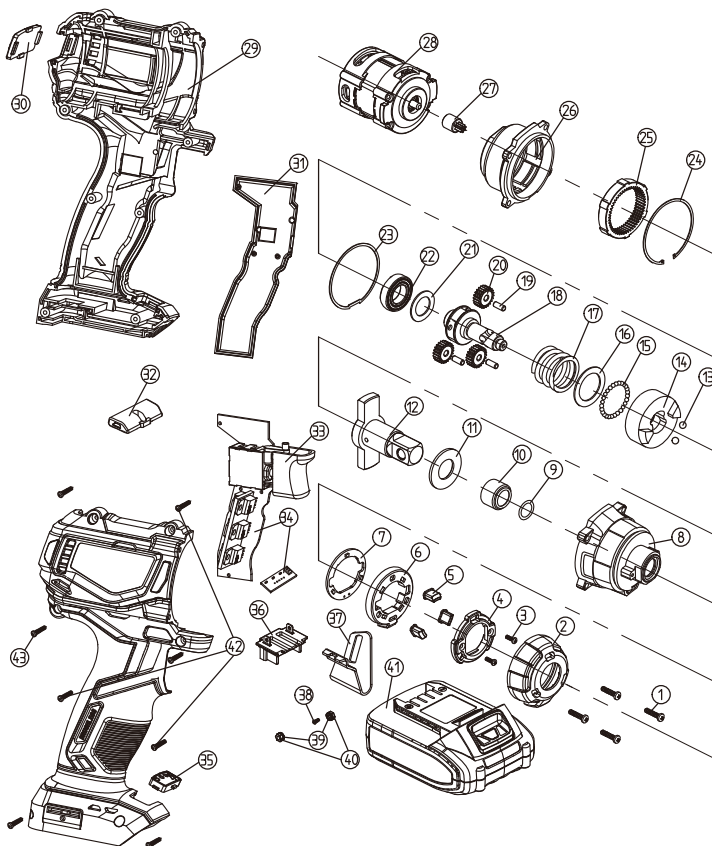

LISTE DES PIÈCES

Commandez toujours en utilisant le numéro de clé.

N° DE CLÉ	N° DE PIÈCE	NOM DE LA PIÈCE/ QUANTITÉ	N° DE CLÉ	N° DE PIÈCE	NOM DE LA PIÈCE/ QUANTITÉ
1	4030010263	ST3.9x25 / 4	25	2010090070	Bague à l'intérieure / 1
2	3140100011	Manchon en caoutchouc / 1	26	4020010007	Boîte d'engrenage / 1
3	4020020017	M3X8 / 2	27	2020010027	Engrenage du moteur / 1
4	3150160218	Bague de réglage de l'abat-jour/1	28	2010180026	Moteur / 1
5	3160060091	Abat-jour / 3	29	1039080001	Boîtier / 1
6	3150160219	Circuit imprimé du bague de réglage/1	30	3010020032	Bloc de refroidissement / 1
7	1130040070	Circuit imprimé LED / 1	31	2030100070	Crochet / 1
8	2020050082	Boîtier en aluminium / 1	32	3120030126	Bouton à réglage de direction / 1
9	3140020001	Bague type O / 1	33	1130030050	Interrupteur / 1
10	2010080002	Pelage de l'arbre / 1	34	1060050017	Tableau du circuit imprimé / 1
11	2030020002	Rondelle (2) / 1	35	2020180005	Circuit imprimé LED (2) / 1
12	2040050126	Arbre à l'extérieure / 1	36	4020010027	Plaque d'électrode / 1
13	4080070001	Bille ϕ 5.5 / 2	37	3150170016	Crochet du Boîtier / 1
14	2040200011	Bloc de l'impact / 1	38	4030010145	M3X12 / 1
15	4080040001	Bille ϕ 4 / 21	39	4030010248	Bague dentelée / 2
16	2030020003	Rondelle (3) / 1	40	4020010168	M3 écrou hexagonal / 2
17	2050060004	Torque du ressort / 1	41	4040080003	Bloc-piles / 1
18	2040050106	Arbre à l'intérieure / 1	42	4060010003	ST3X14 chauve / 3
19	4110030002	Goupille ϕ 4x9.8 / 3	43	1290090019	ST3X16 chauve / 5
20	2010010064	Engrenage Planétaire / 1	44		
21	2030020229	Rondelle (5) / 1	45		
22	4010010062	Palier (6902z) / 1	46		
23	3190090001	Rondelle résistante a l'huile / 1	47		
24	4100010013	Circlip à l'intérieure / 1	48		

⚠ AVERTISSEMENT : Lors de la réparation, n'utilisez que des pièces de rechange d'origine. L'utilisation de toute autre pièce pourrait créer une situation dangereuse ou causer des dommages à l'outil.

Toute tentative de réparation ou de remplacement des pièces électriques de l'outil peut poser un danger, à moins que la réparation soit effectuée par un technicien qualifié. Pour obtenir davantage de renseignements, veuillez appeler la ligne d'aide téléphonique sans frais, au 1 866 349-8665.

GARANTIE

Si cet outil Benchmark s'avère défectueux en raison d'un défaut de matériau ou de fabrication dans les cinq ans suivant la date d'achat, retournez-le à n'importe quel magasin Home Hardware avec le reçu de vente original pour un échange. Garantie de trois ans pour la batterie et le chargeur. Cette garantie n'inclut pas les pièces non réutilisables, notamment les lames, les balais, les courroies et les ampoules.

Cette garantie couvre uniquement les défauts de matériau ou de fabrication. Elle ne couvre pas l'usure normale, les défaillances dues à un usage abusif ou à une mauvaise utilisation, ni les défauts causés par la négligence ou une manipulation accidentelle. La garantie ne s'applique pas si ce produit Benchmark est utilisé à des fins commerciales ou locatives.

VISSEUSE À CHOCS SANS BALAIS 20V MAX 1/4 PO



Garantie limitée de 5 ans
Garantie limitée de 3 ans pour la batterie et le chargeur.

BENCHMARKTM_{MC}

BENCHMARK TOOLS CANADA

ST. JACOBS, ONTARIO N0B 2N0

© 2021 Home Hardware Stores Limited

SERVICE À LA CLIENTÈLE/SOUTIEN TECHNIQUE

1-866-349-8665

1239-102

Fabriqu  en Chine



* Cet article Benchmark^{MC} comporte une garantie LIMITÉE de cinq (5) ans contre les défauts de fabrication et de matériau(x). Le chargeur et les batteries comportent une garantie LIMITÉE de trois (3) ans. Voyez les guides d'utilisation pour des renseignements complets.



Intertek

3042597
JD509620

**LIRE TOUTES LES DIRECTIVES AVANT LA
PREMIÈRE UTILISATION.
CONSULTER LE MANUEL POUR TOUTS LES DÉTAILS.
GARDER HORS DE LA PORTÉE DES ENFANTS.**

La tension maximale initiale de la batterie (mesurée sans charge)
est de 20 volts. La tension nominale est de 18 volts.



**PORTER UNE PROTECTION
OCULAIRE APPROUVÉE
PAR LA CSA**



**PORTER UNE
PROTECTION
AUDITIVE**



**PORTER UN
MASQUE DE
PROTECTION**

BENCHMARKTM MC

LAMPE DE TRAVAIL À DEL 20 V MAX



GARANTIE
5 ANS*
LIMITÉE

Garantie limitée de 5 ans sur l'outil
3 ans sur batterie et chargeurs
Batterie et chargeur vendus séparément
Batterie et chargeur inclus dans le cas échéant

**LIRE TOUTES LES DIRECTIVES AVANT LA
PREMIÈRE UTILISATION.
CONSULTER LE MANUEL POUR TOUTS LES DÉTAILS.
GARDER HORS DE LA PORTÉE DES ENFANTS.**

La tension maximale initiale de la batterie (mesurée sans charge)
est de 20 volts. La tension nominale est de 18 volts.



**PORTER UNE PROTECTION
OCULAIRE APPROUVÉE
PAR LA CSA**



**PORTER UNE
PROTECTION
AUDITIVE**



**PORTER UN
MASQUE DE
PROTECTION**

SPÉCIFICATIONS DU PRODUIT

LUMIÈRE DE TRAVAIL À DEL 20V MAX	
Tension	20 V
Niveaux d'éclairage à DEL	2
Puissance en watts	DEL 3W (égale 130 LUMENS)
Rotation	360°
Inclinaisons	90°
Poids	0,2 kg (0,5 lb) de lampe de travail uniquement
Batteries (vendues séparément)	5350-023 (2,5 Ah), 5350-011 (4 Ah), 5350-012 (5 Ah)
Chargeur (vendu séparément)	5350-010 2,4 A

VOUS AVEZ BESOIN D'AIDE?

Téléphonez à notre ligne sans frais de soutien à la clientèle :

1 866 349-8665 (du lundi au vendredi de 9 h à 17 h, heure normale de l'Est)

- Questions techniques
- Pièces de rechange
- Pièces manquantes dans l'emballage

TABLE DES MATIÈRES

Spécifications du produit	1
Table des matières	2
Consignes générales en matière de sécurité	3
Sécurité de l'aire de travail.....	3
Sécurité électrique	3
Sécurité personnelle	3
Utilisation et entretien des outils électriques	4
Utilisation et entretien de l'outil à batterie	5
Entretien.....	5
Symboles.....	5
Découvrez votre lumière de travail del 20V max	6
Assemblage de l'outil	6
Comment utiliser la lumière de travail del 20V max	7
Entretien	7
Garantie	8
Vue éclatée	8
Liste des pièces	9

CONSIGNES GÉNÉRALES EN MATIÈRE DE SÉCURITÉ

⚠️ AVERTISSEMENT : Veuillez lire tous les avertissements de sécurité et toutes les consignes. Le non-respect des avertissements et des consignes peut entraîner un choc électrique, un incendie ou des blessures graves. **Conservez tous les avertissements et toutes les consignes pour consultation ultérieure.** Le terme « outil électrique » dans les avertissements fait référence à votre outil électrique fonctionnant sur secteur (filaire) ou à batterie (sans fil).

SÉCURITÉ DE L'AIRE DE TRAVAIL

- a) **Gardez l'aire de travail propre et bien éclairé.** Les zones encombrées ou sombres sont une invitation aux accidents.
- b) **N'utilisez pas d'outils électriques dans des environnements explosifs, par exemple en présence de liquides, de gaz ou de poussières inflammables.** Les outils électriques créent des étincelles qui peuvent enflammer la poussière ou les émanations.
- c) **Gardez les enfants et toute autre personne à l'écart lors de l'utilisation d'un outil électrique.** Les distractions peuvent vous faire perdre la maîtrise de l'outil.

SÉCURITÉ ÉLECTRIQUE

- a) Les fiches de l'outil électrique doivent correspondre à la prise. **Ne modifiez jamais la fiche de quelque manière que ce soit. N'utilisez pas de fiches d'adaptateur avec des outils électriques mis à la terre.** L'utilisation de fiches non modifiées et des prises correspondantes réduit le risque de choc électrique.
- b) **Évitez tout contact corporel avec des surfaces mises à la terre telles que les tuyaux, les radiateurs, les cuisinières et les réfrigérateurs.** Il existe un risque accru de choc électrique lorsque votre corps est mis à la terre ou à la masse.
- c) **N'exposez pas les outils électriques à la pluie ou à l'humidité.** L'eau qui pénètre dans un outil électrique augmente le risque de choc électrique.
- d) **N'abusez pas du cordon. N'utilisez jamais le cordon pour transporter, tirer ou débrancher l'outil électrique. Gardez le cordon à l'écart de la chaleur, de l'huile, des bords tranchants ou des pièces mobiles.** Les cordons endommagés ou emmêlés augmentent le risque de choc électrique.
- e) **Lorsque vous utilisez un outil électrique à l'extérieur, utilisez une rallonge adaptée à un usage extérieur.** L'utilisation d'une rallonge électrique adaptée à un usage extérieur réduit le risque de choc électrique.
- f) **Si l'utilisation d'un outil électrique dans un endroit humide est inévitable, utilisez une alimentation protégée par un disjoncteur différentiel.** L'utilisation d'un disjoncteur différentiel réduit le risque de choc électrique.

SÉCURITÉ PERSONNELLE

- a) **Demeurez vigilant, surveillez ce que vous faites et faites preuve de bon sens lorsque vous utilisez un outil électrique. N'utilisez pas un outil électrique lorsque vous êtes fatigué ou sous l'influence de drogues, d'alcool ou de**

médicaments. Un moment d'inattention lors de l'utilisation d'un outil électrique peut entraîner des blessures graves.

- b) **Utilisez un équipement de protection individuelle. Portez toujours une protection oculaire.** Un équipement de protection tel qu'un masque anti-poussière, des chaussures de sécurité antidérapantes, un casque ou une protection auditive utilisé dans des conditions appropriées réduira les blessures corporelles.
- c) **Évitez les démarrages involontaires. Assurez-vous que l'interrupteur est en position d'arrêt avant de le connecter à la source d'alimentation ou à la batterie, de prendre ou de transporter l'outil.** Le transport d'outils électriques avec le doigt sur la gâchette ou la mise sous tension d'outils électriques lorsque l'interrupteur est activé favorise les accidents.
- d) **Retirez toute clé ou clé de réglage avant de mettre l'outil électrique en marche.** Une clé ou une clé de réglage qui demeure fixée à une partie rotative de l'outil électrique peut entraîner des blessures.
- e) **Ne travaillez pas en extension. Maintenez une bonne assise et un bon équilibre.** Ce SYMBOLE permet un meilleur contrôle de l'outil électrique dans des situations imprévues.
- f) **Portez des vêtements appropriés. Ne portez pas de vêtements amples ou de bijoux. Tenez vos cheveux, vos vêtements et vos gants à l'écart des pièces en mouvement.** Les vêtements amples, les bijoux ou les cheveux longs peuvent se coincer dans les pièces mobiles.
- g) **Si des dispositifs sont fournis pour le raccordement d'installations d'extraction et de collecte de poussière, assurez-vous qu'ils sont connectés et correctement utilisés.** La collecte des poussières peut réduire les risques liés à la poussière.

UTILISATION ET ENTRETIEN DES OUTILS ÉLECTRIQUES

- a) **Ne forcez pas l'outil électrique. Utilisez le bon outil électrique pour le travail à effectuer.** Un outil approprié réalisera le travail plus efficacement et de façon plus sécuritaire s'il est utilisé dans les limites pour lesquels il a été conçu.
- b) **N'utilisez pas l'outil électrique si l'interrupteur ne permet pas de le mettre en marche et de l'arrêter.** Un outil électrique qui ne peut être contrôlé à l'aide de l'interrupteur est dangereux et doit être réparé.
- c) **Débranchez la fiche de la source d'alimentation ou la batterie de l'outil électrique avant d'effectuer des réglages, de changer d'accessoires ou de ranger des outils électriques.** Ces mesures de sécurité préventives réduisent le risque de démarrage accidentel de l'outil électrique.
- d) **Rangez les outils électriques non utilisés hors de la portée des enfants et ne permettez pas à une personne qui n'est pas familière avec l'outil électrique ou avec les présentes instructions de l'utiliser.** Les outils électriques constituent un danger entre les mains d'un utilisateur inexpérimenté.
- e) **Entretenez votre outil électrique. Vérifiez qu'aucune pièce mobile n'est mal alignée ou bloquée, qu'aucune pièce n'est brisée et assurez-vous qu'aucun autre problème ne risque d'affecter le bon fonctionnement de l'outil. S'il est endommagé, faites-le réparer avant de l'utiliser.** De nombreux accidents sont causés par un entretien inadéquat des outils électriques.

- f) **Gardez les outils de coupe affûtés et propres.** Les outils de coupe correctement entretenus avec des arêtes de coupe tranchantes sont moins susceptibles de se coincer et sont plus faciles à contrôler.
- g) **Utilisez l'outil électrique, les accessoires et les embouts selon les consignes, en tenant compte des conditions de travail et du travail à effectuer.** Utilisation de l'outil électrique pour utilisation

UTILISATION ET ENTRETIEN DE L'OUTIL À BATTERIE







- a) **Chargez uniquement avec le chargeur spécifié par le fabricant.** Un chargeur qui convient à un type de bloc-batterie peut entraîner un risque d'incendie lorsqu'il est utilisé avec un bloc-batterie différent.
- b) **N'utilisez les outils électriques qu'avec les blocs-batteries spécifiquement prévus à cet effet.** L'utilisation de tout autre bloc-batterie peut créer un risque de blessure et d'incendie.
- c) **Lorsque vous n'utilisez pas le bloc-batterie, rangez-le à l'écart d'autres objets métalliques comme des trombones, des pièces de monnaie, des clés, des clous, des vis ou d'autres petits objets métalliques pouvant établir une connexion d'une borne à l'autre.** Un court-circuit entre les bornes de la batterie peut provoquer des brûlures ou un incendie.
- d) **Dans des conditions abusives, du liquide peut être éjecté de la batterie; évitez tout contact. En cas de contact accidentel, rincez à l'eau. Si le liquide entre en contact avec les yeux, consultez également un médecin.** Le liquide éjecté de la batterie peut provoquer des irritations ou des brûlures.

ENTRETIEN

- a) **Faites réparer votre outil électrique par un réparateur qualifié qui n'utilise que des pièces de rechange identiques.** Cela permettra de préserver la sécurité de l'outil électrique.

SYMBOLES

La plaque signalétique de votre outil peut afficher des symboles. Il s'agit de renseignements importants sur le produit ou de consignes d'utilisation.

	Courant continu, c.c.		Les déchets de produits électriques ne doivent pas être jetés avec les ordures ménagères. Veuillez les recycler là où des installations existent.
	Consultez le guide d'instructions ou le livret		Renseignez-vous auprès de votre autorité compétente ou de votre détaillant local pour obtenir des conseils en matière de recyclage.
	Avertissement général		Marque de conformité de l'organisme de réglementation

DÉCOUVREZ VOTRE LUMIÈRE DE TRAVAIL DEL 20V MAX

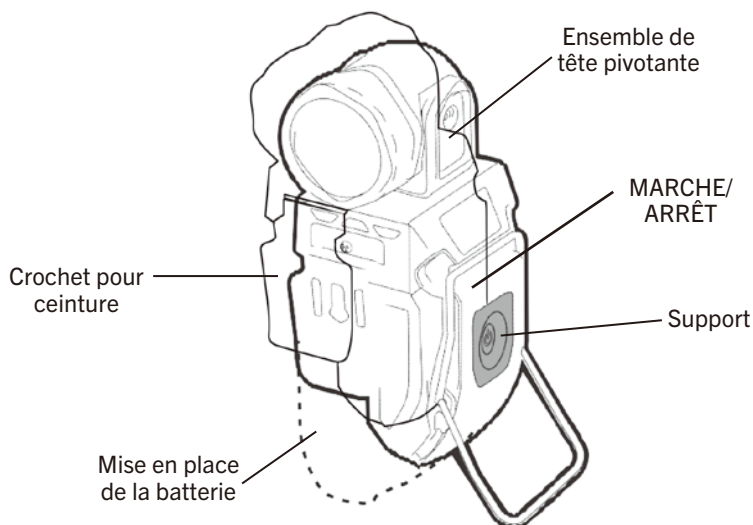

ASSEMBLAGE DE L'OUTIL

INSTALLATION DU CROCHET DE CEINTURE

Placez le crochet de ceinture fourni (4) dans la position désirée sur le côté de la lumière. À l'aide d'un tournevis cruciforme n° 2, placez la vis à travers le crochet dans le trou de vis et serrez à la main jusqu'à ce que vous sentiez une résistance et que le crochet soit correctement serré.

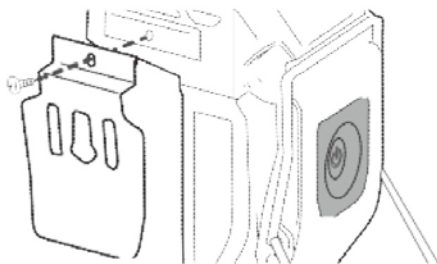

COMMENT UTILISER LA LUMIÈRE DE TRAVAIL DEL 20V MAX

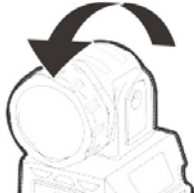
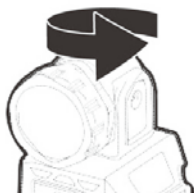
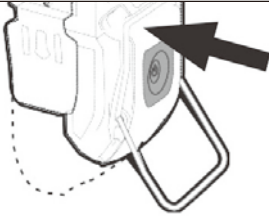
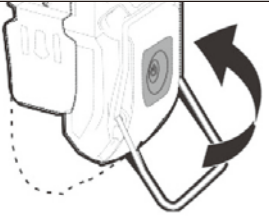
	
PIVOT VERTICAL (180°)	PIVOT HORIZONTAL (360°)
	
COMMENT ALLUMER LA LUMIÈRE Pour allumer la lumière, appuyez une fois sur l'interrupteur d'éclairage/arrêt (2) pour une faible lumière et deux fois pour la pleine lumière.	COMMENT UTILISER LE SUPPORT Le support (3) a trois positions disponibles : Position 1 : Fermé Position 2 : Utilisée comme support pour tenir la lumière debout Position 3 : Utilisée pour accrocher la lumière en permettant une utilisation mains libres

ENTRETIEN

Évitez d'utiliser des solvants pour le nettoyage des pièces en plastique. La plupart des plastiques sont susceptibles d'être endommagés par divers types de solvants commerciaux et l'utilisation de ceux-ci pourrait entraîner des dommages. Utilisez un chiffon propre pour enlever la saleté, la poussière, l'huile, la graisse, etc.

⚠ AVERTISSEMENT : Évitez tout contact entre les pièces en plastique et du liquide pour freins, de l'essence, des produits à base de pétrole, des huiles pénétrantes, etc. Les produits chimiques peuvent endommager, affaiblir ou détruire le plastique, ce qui peut entraîner des blessures graves.

GARANTIE

LUMIÈRE DE TRAVAIL DEL 20V MAX BENCHMARK

Si cet outil Benchmark s'avère défectueux en raison d'un défaut de matériau ou de fabrication dans les cinq ans suivant la date d'achat, retournez-le à n'importe quel magasin Home Hardware avec le reçu de vente original pour un échange. Garantie de 3 ans pour la batterie et le chargeur. Cette garantie n'inclut pas les pièces non réutilisables, notamment les lames, les balais, les courroies et les ampoules.

Cette garantie couvre uniquement les défauts de matériau ou de fabrication. Elle ne couvre pas l'usure normale, les défaillances dues à un usage abusif ou à une mauvaise utilisation, ni les défauts causés par la négligence ou une manipulation accidentelle. La garantie ne s'applique pas si ce produit Benchmark est utilisé à des fins commerciales ou locatives.

VUE ÉCLATÉE

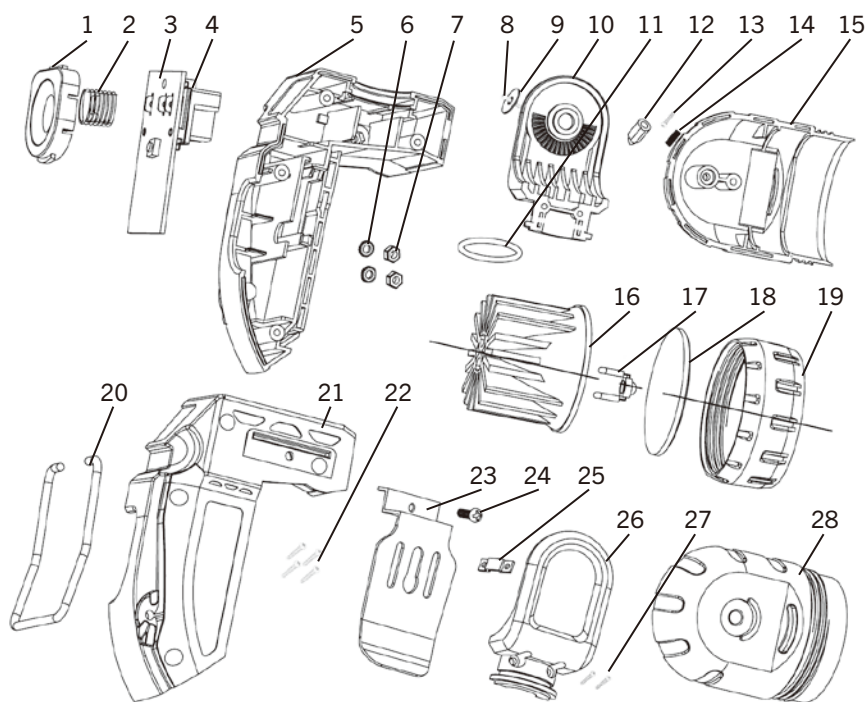

LISTE DES PIÈCES

N° DE CLÉ	N° DE PIÈCE	NOM DE LA PIÈCE/ QUANTITÉ	N° DE CLÉ	N° DE PIÈCE	NOM DE LA PIÈCE/ QUANTITÉ
1	3120010084	Bouton de l'interrupteur / 1	15	3010120027	Boîtier rotatif (gauche) / 1
2	2050030017	Ressort / 1	16	2030030232	Réfecteur / 1
3	1130030062	Assemblage PCB / 1	17	1220040003	Ampoule à DEL / 1
4	3150170018	Plaque de la borne / 1	18	3180010019	Lentille / 1
5	3010120034	Boîtier gauche / 1	19	3160060064	Dispositif de retenue de lentille / 1
6	2030020305	Rondelle / 2	20	4030010034	Fil d'acier / 1
7	4060010039	Écrou / 2	21	3010120034	Boîtier droit / 1
8	4030010034	Vis ST2,9x16 / 1	22	4030010034	Vis ST2,9x16 / 4
9	2030020288	Rondelle / 1	23	2030090031	Boucle de ceinture / 1
10	3010120025	Support rotatif gauche / 1	24	4020010168	Vis M3x12 / 1
11	3140020046	Joint torique / 1	25	3150020008	Serre-câble / 1
12	3150130127	Cheville / 1	26	3010120025	Support rotatif droit / 1
13	4030010012	Vis ST2,5x10 / 1	27	4030010012	Vis ST2,5x10 / 2
14	2050060209	Ressort / 1	28	3010120027	Boîtier rotatif (droit) / 1

LAMPE DE TRAVAIL À DEL 20 V MAX

1239-102

LAMPE DE TRAVAIL À DEL 20 V MAX



Garantie limitée de 5 ans sur l'outil
3 ans sur batterie et chargeurs
Batterie et chargeur vendus séparément

BENCHMARK™
MC

BENCHMARK TOOLS CANADA
ST. JACOBS, ONTARIO N0B 2N0

© 2021 Home Hardware Stores Limited

SERVICE À LA CLIENTÈLE/SOUTIEN TECHNIQUE
1-866-349-8665

1239-102

Fabriqué en Chine

GARANTIE
5 ANS*
LIMITÉE

* Cet article Benchmark^{MC} comporte une garantie LIMITÉE de cinq (5) ans contre les défauts de fabrication et de matériau(x). Le chargeur et les batteries comportent une garantie LIMITÉE de trois (3) ans. Voyez les guides d'utilisation pour des renseignements complets.

**LIRE TOUTES LES DIRECTIVES AVANT LA
PREMIÈRE UTILISATION.
CONSULTER LE MANUEL POUR TOUS LES DÉTAILS.
GARDER HORS DE LA PORTÉE DES ENFANTS.**

La tension maximale initiale de la batterie (mesurée sans charge)
est de 20 volts. La tension nominale est de 18 volts.



**PORTER UNE PROTECTION
OCULAIRE APPROUVÉE
PAR LA CSA**



**PORTER UNE
PROTECTION
AUDITIVE**



**PORTER UN
MASQUE DE
PROTECTION**